

**Bəyalı Ataşov, Nurpaşa Novruzov,
Elşən İbrahimov**

MÜƏSSİSƏLƏRİN MALİYYƏSİ

Dərslik

*Azərbaycan Respublikası Təhsil Nazirliyinin
24 iyun 2009-cu il tarixli 796 sayılı əmri ilə qrif
verilmiş və ali məktəb tələbələri üçün dərslik kimi
təsdiq edilmişdir.*

**“Kooperasiya” nəşriyyatı
Bakı - 2009**

Elmi redaktor: *Əli Nuriyev*-Azərbaycan Respublikası Prezidenti yanında Dövlət İdarəçilik Akademiyasının Geostrateji Araşdırmalar Mərkəzinin müdiri, AMEA-nın müxbir üzvü, i.e.d., professor.

Rəsmi rəyçilər: *Mirdamət Sadıqov* -Azərbaycan Dövlət Aqrar Universitetinin rektoru, i.e.d., professor;

Mirələm Həsənlı - ADİU-nin “Maliyyə” kafedrasının professoru, i.e.d.;

Xanoğlan Hüseynov - Azərbaycan Kooperasiya Universitetinin “BİM və BT” fakültəsinin dekanı, i.e.n., dosent.

Bəyalı Ataşov, Nurpaşa Novruzov, Elşən İbrahimov.
Müəssisələrin maliyyəsi. Ali məktəblər üçün dərslik.
Bakı, 2009, “Kooperasiya” nəşriyyatı, 336 səh.

Dərslik yeniləşdirilmiş tədris proqramına və iqtisad yönümlü ali məktəblərin Dövlət təhsil standartlarında “Maliyyə və kredit” ixtisası üzrə nəzərdə tutulmuş tələblərə uyğun yazılmışdır.

Tədris materialları maliyyə sisteminin mühüm tərkib hissəsi olan müəssisələrin maliyyəsinin, demək olar ki, bütün aspektlərini əhatə edir və fərdi yaradıcılıq qabiliyyətinə, sərbəst düşünmək imkanına malik, öz biliklərinə güvənən gənc mütəxəssislərin yetişdirilməsinə kömək məqsədini güdür.

Oxucuların marağını nəzərə alaraq tədris proqramından əlavə yazılmış sonuncu bölmədə ölkəmizin kiçik biznes, əsaslı tikinti, kənd təsərrüfatı, nəqliyyat və kooperasiya sistemində fəaliyyət göstərən müəssisə və təşkilatlarda maliyyə işinin təşkilinin sahə xüsusiyyətləri şərh edilmişdir.

Kitabın axırında son illər iqtisadi ədəbiyyatlarda nisbətən daha çox işlədilən maliyyə terminlərinin izahlı lüğəti verilmişdir.

Ali məktəb tələbələri üçün nəzərdə tutulan bu dərslik eyni zamanda istehsalatda çalışan maliyyəçilər, mühasiblər, maliyyə menecerləri, müəssisə rəhbərləri, həmçinin ali məktəb müəllimləri və elmi işçilər üçün də faydalı ola bilər.

A 0503020907-52
124-2009

© B.Ataşov, N.Novruzov, E.İbrahimov
© “Kooperasiya” nəşriyyatı, 2009

MÜNDƏRİCAT

Giriş9

Bölmə I **Müəssisənin maliyyəsinin təşkili əsasları**

Fəsil 1 **Müəssisənin maliyyəsinin mahiyyəti və rolu**

1.1. Müəssisənin maliyyəsinin mahiyyəti, rolu və funksiyaları.....	13
1.2. Müəssisənin maliyyəsinin təşkili prinsipləri.....	19
1.3. Sahibkarlıq fəaliyyəti müəssisənin maliyyəsinin təşkilinin əsası kimi	24

Fəsil 2 **Müəssisənin maliyyə mexanizmi və maliyyə menecmenti**

2.1. Müəssisənin fəaliyyətinin idarə edilməsində maliyyə mexanizminin məzmunu və tərkibi.....	38
2.2. Müəssisənin maliyyə xidmətinin mahiyyəti və məzmunu.....	41
2.3. İdarəetmə sistemi kimi maliyyə menecmenti, onun məqsəd və vəzifələri.....	44

Fəsil 3 **Müəssisənin maliyyə resursları**

3.1. Müəssisənin maliyyə resursları, onların tərkibi və quruluşu.....	58
3.2. Müəssisənin nizamnamə kapitalı, onun yaradılması və artırılması yolları.....	61

3.3. Mənfəət, amortizasiya ayırmaları və kredit qoyuluşları maliyyə resurslarının mənbəyi kimi.....	63
3.4. Müəssisənin maliyyə resurslarından səmərəli istifadəsinin əsas istiqamətləri.....	66

Fəsil 4

Müəssisənin gəlirləri, onun formalaşması, bölgüsü Və istifadəsi

4.1. Müəssisə gəlirlərinin mahiyyəti və tərkibi.....	70
4.2. Məhsul (iş, xidmət) satışından əldə olunan pul gəlirləri və onların artırılmasına təsir edən amillər.....	74
4.3. Müəssisənin gəlirlərinin planlaşdırılması, bölgüsü və istifadəsi xüsusiyyətləri.....	76
4.4. Bazar iqtisadiyyatı şəraitində qiymətlərin formalaşması və müəssisənin qiymət siyasəti.....	80

Fəsil 5

Müəssisənin xərcləri

5.1. Müəssisənin xərclərinin məzmunu və mahiyyəti. Müəssisə xərclərinin tərkibi və quruluşu.....	86
5.2. Məhsulun (işin, xidmətin) istehsalı və satışı ilə əlaqədar olan xərclər. Məhsulun maya dəyəri.....	92
5.3. Məhsulun istehsalı və satışı xərclərinin planlaşdırılması və onların aşağı salınması yolları.....	96

Fəsil 6
Müəssisənin mənfəəti və rentabelliği

6.1. Mənfəətin iqtisadi mahiyyəti və funksiyaları.....	104
6.2. Ümumi mənfəət və onun həcminə təsir edən amillər.....	112
6.3. Müəssisədə mənfəətin bölüşdürülməsi və istifadəsi.....	117
6.4. Rentabelliğin mahiyyəti və rolu. Rentabelliğin yüksəldilməsinin əsas istiqamətləri.....	123

Fəsil 7
Müəssisələrdən tutulan vergilər

7.1. Müəssisənin vergi ödənişləri və onların mənbələri.....	130
7.2. Müəssisənin büdcəyə və büdcədən kənar fondlara ödədiyi vergilərin növləri.....	135
7.3. Vergilərin vaxtında və tam həcmdə ödənilməsi üzrə müəssisələrin məsuliyyəti	155

Fəsil 8
**Müəssisələrdə Əsas fondların təkrar
istehsalı və investisiya siyasəti**

8.1. Əsas fondların iqtisadi mahiyyəti, tərkibi və quruluşu.....	158
8.2. Əsas fondların hərəkəti və onların qiymətləndirilməsi.....	164
8.3. Əsas fondların aşınması və amortizasiyası.....	166
8.4. Əsas fondların təkrar istehsalının maliyyələşdirilməsi mənbələri və metodları.....	172
8.5. Müasir məhələdə müəssisənin investisiya siyasəti.....	179

Fəsil 9
Müəssisələrdə dövriyyə vəsaitlərinin
təşkili və istifadəsi

9.1. Müəssisənin dövriyyə vəsaitlərinin iqtisadi mahiyyəti, tərkibi və quruluşu.....	187
9.2. Dövriyyə vəsaitlərinə olan tələbatın formalaşması.....	191
9.3. Dövriyyə vəsaitlərindən istifadənin səmərəliliyi və onun yüksəldilməsi yolları	194

Bölmə II

Müəssisədə maliyyə
işinin təşkili

Fəsil 10
Müəssisələrdə maliyyə planlaşdırılması

10.1. Maliyyə planlaşdırılmasının mahiyyəti, məqsədi və vəzifələri1....	199
10.2. Müəssisələrin perspektiv, cari və operativ maliyyə planları.....	201
10.3. Biznes - plan, onun vəzifələri və bölmələri	205
10.4. Biznes-planın hazırlanmasının maliyyə aspektləri.....	209

Fəsil 11
Müəssisədə pul hesablaşmalarının təşkili

11.1. Hesablaşmaların növləri və formaları.....	217
11.2. Nağdsız hesablaşmaların təşkili və əsas formaları.....	220

Fəsil 12
Müəssisələrin müflisləşməsi və maliyyə
strategiyası

12.1. Müəssisənin müflisləşməsinin maliyyə səbəbləri və müflisləşmə göstəriciləri.....	230
12.2. Müəssisənin maliyyə sağlamlaşdırılması proqramı.....	235
12.3. Müəssisənin maliyyə strategiyası. Maliyyə strategiyası üzrə təkliflərin hazırlanması.....	239

Bölmə III

Müxtəlif təsərrüfat formalı
müəssisələrin maliyyəsi

Fəsil 13
Kiçik biznes müəssisələrinin maliyyəsi

13.1. İqtisadiyyatda kiçik sahibkarlığın yeri və rolu.....	251
13.2. Kiçik biznesə dövlət yardımı.....	261
13.3. Kiçik biznesin vergiyə cəlb edilməsi	266

Fəsil 14
Maliyyənin təşkilinin sahə xüsusiyyətləri

14.1. Əsaslı tikintidə maliyyənin təşkili.....	269
14.2. Kənd təsərrüfatı müəssisələrinin maliyyəsi	276
14.3. Nəqliyyatın və əmtəə dövriyyəsi sferasının maliyyəsi.....	282

Fəsil 15
Kooperasiya sistemi təşkilatlarında
maliyyənin təşkili xüsusiyyətləri

15.1. Azərbaycanda kooperasiyanın təşkilinin mövcud durumu və inkişaf konsepsiyası.....	284
15.2. İstehsal -istehlak kooperativlərində maliyyə xidmətinin təşkili.....	294
15.3. İstehsal - istehlak kooperativlərində ümumi gəlir, mənfəət və rentabellik.....	298
15.4. Kooperativ müəssisə və təşkilatların büdcəyə ödədiyi vergilər....	308
15.5. İstehsal - istehlak kooperativlərinin ümumtəsərrüfat və xüsusi təyinatlı fondları.....	310
15.6. Kooperativ müəssisə və təşkilatların əsas və dövriyyə fondları.....	314
Maliyyə terminləri lüğəti.....	317
Ədəbiyyat.....	333

GİRİŞ

*Maliyyə iqtisadiyyatın qan damarı,
uçot isə onun güzgüsüdür!*

Müasir bazar münasibətləri şəraitində iqtisadi fəaliyyətin məsas ağırlığı iqtisadiyyatın aparıcı həlqəsi olan müəssisələrin üzərinə düşür. Cəmiyyətə lazım olan məhsullar və xidmətlər məhz elə bu təsərrüfat subyektlərində ərsəyə gətirilir. Adətən ən ixtisaslı kadrlar müəssisələrdə cəmləşir. Burada ehtiyatların qənaətlə xərclənməsi, yüksək məhsuldarlıqlı texnika və texnologiyadan yə-tərincə istifadə məsələləri həll edilir. Müəssisələrdə istehsal prosesi təşkil olunur, strateji, cari və operativ planlar işlənilib hazırlanır, menecment kimi səmərəli idarəetmə həyata keçirilir, innovasiya və investisiya fəaliyyəti baş verir, maliyyə resurslarından qənaətlə istifadə etmək üçün tədbirlər görülür.

Bütün bunlar ilk növbədə dərin iqtisadi biliklər tələb edir. Bazar iqtisadiyyatı və güclü rəqabət şəraitində yalnız o müəssisə özünü qoruyub saxlaya bilir ki, əmtəə bazarının nəbzini vaxtında və etibarlı qaydada tuta bilsin, yüksək istehlak keyfiyyətlərinə malik olan məhsul istehsalını təşkil etsin və onu genişləndirsin, eyni zamanda öz işçilərini yüksək əmək haqqı ilə təmin etsin.

Qarşıya qoyulan bu məqsədlərə o vaxt nail olmaq olar ki, müəssisənin iqtisadiyyatı, xüsusilə də onun maliyyəsinin əsaslarına dair biliklər yaxşı mənimsənilmiş olsun. Hörmətli oxuculara təqdim edilən dərsliyin də əsas təyinatı məhz müəssisənin maliyyəsinin həm elmi-nəzəri, həm də təcrübi cəhətlərinin öyrənilməsinə kömək et-

məkdən ibarətdir.

Maliyyə sisteminin tərkib hissəsi olan müəssisə və təşkilatların maliyyəsi ictimai təkrar istehsal sistemində, xüsusi pul vəsaitlərinin və dövlətin mərkəzləşdirilmiş maliyyə resurslarının formalaşmasında aparıcı yer tutur.

Dərslərdə materiallar “Maliyyə və kredit”, “Mühasibat uçotu və audit”, “Vergi işinin təşkili və idarə edilməsi”, “Menecment”, “Marketing”, “Kommersiya”, “Beynəlxalq iqtisadi münasibətlər” ixtisasları üzrə ali təhsilin dövlət təhsil standartlarının tələbləri nəzərə alınmaqla və müəlliflərin də bilavasitə iştirakı ilə təzədən işlənmiş “Müəssisələrin maliyyəsi” fənninin tədris proqramındakı ardıcılıqla şərh edilmişdir.

Bazar iqtisadiyyatına keçid şəraitində maliyyə sisteminin, o cümlədən müəssisələrin maliyyəsinin məzmunu, rolu və əhəmiyyəti əsaslı surətdə dəyişmiş və yenidən qurulmuşdur. Bu da tədris prosesinin qarşısında yeni vəzifələr qoyur. Müəlliflər dərsləri hazırlayarkən baza təhsil proqramlarının həmin vacib tələblərini nəzərə almağa çalışmışlar.

Mövcud təhsil standartlarına uyğun olaraq müəlliflər dərsləri tərtib edərkən materialları üç bölmə 15 fəsildə şərh etməyi məqsəduyğun hesab etmişlər.

Birinci bölmədə müəssisənin maliyyəsinin mahiyyəti, rolu, funksiyaları və təşkili prinsipləri açıqlanır. Burada maliyyə mexanizminin və maliyyə xidmətinin məzmunu verilməklə, idarəetmə sistemi kimi maliyyə menecmentinin məqsəd və vəzifələri şərh edilir, müəssisənin maliyyə resurslarının tərkibi, mənbələri, ondan səmərəli istifadə istiqamətləri araşdırılır.

Birinci bölmədə müəssisənin gəlir və xərclərinə xüsusi fəsilər həsr edilmişdir. Bunlardan əlavə müəssisənin mənfəəti, iqtisadi mahiyyəti, formaları, bölüşdürülməsi və istifadəsi, rentabellik və onun yüksəldilməsi istiqamətləri, müəssisənin vergi ödənişləri şərh edilir.

Müəssisənin əsas və dövriyyə fondlarının formalaşması və səmərəli istifadəsi müəssisənin investisiya siyasəti ayrıca fəsilə nəzərdən keçirilir.

Dərsləyin ikinci bölməsində müəssisədə maliyyə planlaşdırılması, pul hesablaşmalarının təkili işıqlandırılır, müəssisənin müflisləşməsi və maliyyə strategiyası araşdırılır.

Üçüncü bölmədə müxtəlif təşkilati - hüquqi formalı müəssisələrin maliyyəsinin təşkili, maliyyənin sahə xüsusiyyətləri təhlil edilir. Universitetin sahə mənsubiyyəti nəzərə alınaraq bu bölmədə «Kooperasiya sistemi təşkilatlarında maliyyənin təşkili xüsusiyyətləri» ayrıca fəsilə araşdırılır.

Kitab Azərbaycan dilində yazılan ilk dərsləklərdən biri olduğu üçün nöqsanlardan xali deyildir. Müəlliflər dərsləyin məzmununu və strukturunun yaxşılaşdırılmasına dair hər hansı təklif və tövsiyələri minnətdarlıqla qəbul edəcək və gələcək nəşrlərdə onları mütləq nəzərə alacaqlar.

Dərsləyin hazırlanmasında və işıq üzü görməsində zəhmət çəkib dəyərli məsləhətlər vermiş və köməklik göstərmiş elmi redaktor AMEA-nın müxbir üzvü, i.e.d., professor Ə.X.Nuriyev, rəy verənlər i.e.d., professor M.M.Sadiqova, i.e.d., professor M.X.Həsənlıyə, i.e.n., dosent X.Ə.Hüseynova müəlliflər öz dərin təşəkkürlərini bildirirlər.

BÖLMƏ I

**Müəssisənin maliyyəsinin
təşkili Əsasları**

MÜƏSSISƏNİN MALİYYƏSİNİN MAHİYYƏTİ VƏ ROLU

1.1. Müəssisənin maliyyəsinin mahiyyəti, rolu və funksiyaları

Hər bir ölkənin iqtisadiyyatın və onun iqtisadi inkişafının təməlini, əsas həlqəsini müxtəlif mülkiyyət formalı müəssisələr təşkil edir. Məhsul istehsalı, müxtəlif işlərin görülməsi, çoxsaylı xidmətlərin göstərilməsi kimi həyati əhəmiyyətli proseslər məhz elə müəssisələrdə baş verir. “Müəssisələr haqqında” Azərbaycan Respublikasının 1 iyul 1994-cü il tarixli Qanununda (Maddə 1) deyilir: **“Müəssisə-mülkiyyət formasından asılı olmayaraq mövcud Qanuna müvafiq olaraq yaradılan və ictimai tələbatın ödənilməsi və mənfəət əldə etmək məqsədi ilə məhsul istehsal edən və satan, işlər görən və xidmətlər göstərən hüquqi şəxs olan müstəqil təsərrüfat subyekti-dir”**.

Bazar iqtisadiyyatı strukturlarının fəaliyyətinə dair Azərbaycan Respublikasının Dövlət Statistika Komitəsinin məlumatına görə 1 yanvar 2008-ci il tarixə ölkəmizdə 13465 kiçik müəssisə, 1163 xarici və müştərək müəssisələr, 2488 fərdi sahibkarlar, 6 birja mövcud olmuşdur. Çoxsaylı istehsal-istehlak və xidmət təyinatlı kooperativləri, səhmdar cəmiyyətlərini, firmaları və şirkətləri də bura əlavə etsək, iqtisadiyyatımızda sahibkarlıq subyektlərinin fəaliyyətinin nə dərəcədə geniş və əhatəli olduğunu görürük. Qeyd etmək yerinə düşər ki, 2008-ci ildə Respublikamızda ÜDM-nin 85 faizi qeyri-

dövlət sektorunun payına düşmüşdür.

Müəssisə özünün Əsasnaməsinə uyğun olaraq sahibkarlıq fəaliyyətinin bir, yaxud eyni zamanda bir neçə növü ilə məşğul ola bilər. Bu halda müəssisə sahibkarlıq fəaliyyətinin həm subyektivi və həm də obyektivi kimi çıxış edir. Müəssisənin təsərrüfat fəaliyyətinin məzmunu istehsalın təşkilindən və məhsul satışından irəli gəlir. Müxtəlif profilli müəssisələrin fəaliyyəti əsasən aşağıdakı üç istiqamətdə qruplaşdırıla bilər:

* natural-əşya xarakteri olan məhsul istehsalı (məsələn, sənayenin hasilat və emaledici sahələri, kənd təsərrüfatı, tikinti məhsulları və s.);

* işlərin görülməsi (sənaye xarakterli işlər, quraşdırılma, layihə-axtarış, geoloji-kəşfiyyat, elmi-tədqiqat, yükləmə-boşaltma və s.);

* xidmətlərin göstərilməsi (rabitə, nəqliyyat, məişət, kommunal və s.);

İstehsal-kommersiya fəaliyyəti prosesində hər bir müəssisə məlsatan və məlalan təşkilatlarla, birgə əməkdaşlıq üzrə tərəfdaşları ilə qarşılıqlı təmasda olur, ittifaq və assosiasiyalarda üzv kimi iştirak edir, təsisçi kimi Nizamnamə kapitalının formalaşmasına öz payını verir, banklarla, büdcə təşkilatları ilə, büdcədənkənar fondlarla və digərləri ilə təsərrüfat əlaqələrinə girir.

Bu çoxşaxəli maliyyə-təsərrüfat münasibətlərinin əsasını pul və pulun hərəkəti təşkil edir. Pulun hərəkəti vasitəsilə həm satıcının, həm də alıcının maraqları qarşılıqlı şəkildə təmin olunur və hər bir müəssisənin əldə etdiyi gəlir hesabına xüsusi pul fondlarının yaranmasına iqtisadi zəmin yaranır.

İqtisadi kateqoriya kimi, **müəssisənin maliyyəsi**-pulun hərəkəti vasitəsilə baş verən iqtisadi, maliyyə münasibətlərinin məcmusudur ki, onların nəticəsində də müəssisədə müxtəlif pul fondları yaranır və istifadə edilir.

Müəssisənin maliyyə münasibətləri əsasən dörd qrupa bölünür.

Bunlar aşağıdakılardır:

- * digər müəssisə və təşkilatlarla;
- * müəssisə daxilində;
- * yuxarı təşkilatlarla olan münasibətləri əhatə edən sistem daxili (ittifaqdaxili, assosiyadaxili və s.), maliyyə-sənaye qrupları və xol-dingdaxili;
- * maliyyə-kredit sistemi ilə, yəni büdcə və büdcədən kənar fondlarla, banklarla, sığorta təşkilatları ilə, birjalarla, müxtəlif fondlarla.

Digər müəssisə və təşkilatlarla münasibətlər özündə malgöndərənlərlə, alıcılarla, tikinti-quraşdırma və nəqliyyat müəssisələri ilə, poçt-teleqrafla, xarici ticarət müəssisələri ilə, gömrük orqanları ilə, xarici dövlətlərin təşkilatları ilə olan əlaqələri əks etdirir. Bu münasibətlər toplusunda pul ödənişləri həcminə görə mütləq çoxluğu təşkil edən hazır məhsulun satışı və təsərrüfat məqsədləri üçün xammal, material qiymətlilərin əldə edilməsi ilə bağlı münasibətlər qrupunu xüsusilə fərqləndirmək lazımdır. Bu qrup maliyyə münasibətləri başlıca rol oynayır, çünki milli gəlir məhz maddi istehsal sferasında yaranır, müəssisələr isə məhsul satışından gəlir və mənfəət əldə edirlər.

Müəssisənin filialları, sexləri, və bölmələri arasında, həmçinin fəhlə və qulluqçularla olan münasibətlər **müəssisədaxili maliyyə münasibətlərinin** əsasını təşkil edir. Müəssisənin struktur bölmələri arasındakı münasibətlər iş və xidmətlərin ödənişi, mənfəətin və dövriyyə vəsaitlərinin bölüşdürülməsi və sair əməliyyatlarla bağlıdır. Bu əməliyyatların əhəmiyyəti götürülmüş öhdəliklərin keyfiyyətli icrasına görə müəyyən stimulların və maddi məsuliyyətin gücləndirilməsindən ibarətdir. Fəhlə və qulluqçularla münasibətlərin əsasını əmək haqqının, mükafatların, müavinətlərin, səhmlər üzrə dividendlərin, maddi yardımların ödənilməsi, həmçinin istehsalatda vurulan ziyana görə təqsirkardan cərimə alınması, vergilərin tu-

tulması təşkil edir.

Müəssisələrin yuxarı təşkilatlarla (sistemdaxili) münasibətləri mərkəzləşdirilmiş pul fondlarının yaradılması və istifadəsi ilə bağlıdır. İnteraktivlərin maliyyələşdirilməsi, dövrüyyə vəsaitlərinin tamamlanması, idxal əməliyyatlarının, elmi, o cümlədən marketing tədqiqatlarının maliyyələşdirilməsi məhz bu fondların vəsaiti hesabına tənzimlənir. Pul vəsaitlərinin sistem daxili yenidən bölüşdürülməsi səfərbərlik xarakteri daşımaqla müəssisələrin vəsaitlərindən daha səmərəli istifadə olunmasına xidmət edir.

Maliyyə-sənaye qrupları bir qayda olaraq istehsalın inkişafı və dəstəklənməsi, maksimum maliyyə nəticəsi əldə edilməsi məqsədilə iştirakçıların maliyyə imkanları və səylərinin birləşdirilməsi yolu ilə yaradılırlar. Səylərin əlaqələndirilməsi mərkəzləşdirilmiş fondlardan ayırmalar edilməsi, bir-birinə kommersiya krediti verilməsi və maliyyə yardımı göstərilməsi şəklində ola bilər. Bu hal xoldinq şəraitində müəssisələrarası münasibətlərə də aiddir.

Müəssisələrin maliyyə-kredit sistemi ilə münasibətləri çox genişdir. Bu sırada ilk öncə müəssisənin müxtəlif səviyyəli büdcələrə və büdcədən kənar fondlarla vergi və məcburi ayrılımların köçürülməsi ilə bağlı olan münasibətləri qeyd etmək olar.

Maliyyə sisteminin sığorta təşkilatları ilə münasibətləri sosial və tibbi sığortaya vəsait köçürmələrindən və habelə müəssisənin əmlakının sığortalanmasından, sığorta ödənişləri almaqdan ibarətdir.

Müəssisələrin banklarla maliyyə münasibətləri nağdsız hesablaşmaların təşkili, qısamüddətli və uzunmüddətli kreditlərin alınması və ödənilməsi əməliyyatlarında təzahür edir. Nağdsız hesablaşmaların təşkili müəssisələrin maliyyə vəziyyətinə birbaşa təsir edir. Kredit müəssisəsinin dövrüyyə vəsaitlərinin formalaşmasının, istehsalın genişləndirilməsinin, buraxılan məhsulun keyfiyyətinin yaxşılaşdırılmasının mənbəyi olmaqla, onun rastlaşdığı müvəqqəti maliyyə çətinliklərinin aradan qaldırılmasına köməklik edir. Hazırda

banklar müəssisələrə lizinq, faktoring, forfeytinq, trast kimi qeyri-ənənəvi xidmətlər də göstərirlər.

Müəssisənin fond bazarı ilə maliyyə münasibətləri qiymətli kağızlar üzrə əməliyyatlar vasitəsilə qurulur. Hələlik fond bazarı Azərbaycanda kifayət qədər inkişaf etməmişdir.

Müəssisələrin maliyyə münasibətlərini şəkil 1.1.-dən aydın görmək olar.

Müəssisələrin maliyyə fəaliyyətinin başlıca cəhəti pul fondlarının formalaşdırılması və istifadəsidir. Onların vasitəsilə təsərrüfat fəaliyyətinin, eləcə də geniş təkrar istehsalın zəruri pul vəsaiti ilə təminatı, elmi-texniki tərəqqinin maliyyələşdirilməsi, yeni texnika-texnologiyanın mənimsənilməsi və tətbiqi, iqtisadi həvəsləndirmə tədbirlərinin həyata keçirilməsi baş verir.

Müəssisələrin maliyyəsi maddi istehsal və istehlak sferalarında bütün maliyyə münasibətlərini əhatə etdiyinə görə **ümumi maliyyə sisteminin əsas tərkib hissəsini və maddi bazasını təşkil edir.**

Beləliklə, müəssisə maliyyəsi təsərrüfatçılıq subyektində gəlirlərin və yığımların yaradılması, bölüşdürülməsi və istifadəsi proseslərində baş verən pul münasibətlərinin məcmusunu ifadə edir.

Müəssisə maliyyəsinin məzmunu onun yerinə yetirdiyi funksiyalarda təzahür edir. Maliyyənin funksiyaları dedikdə iqtisadi kateqoriya kimi onun fəaliyyət dairəsi nəzərdə tutulur. **Müəssisə maliyyəsi mikroiqtisadi səviyyədə ümumdövlət maliyyəsinə xas olan bölüşdürücü və nəzarət funksiyalarını yerinə yetirir.** Bildiyimiz kimi, bölgü istehsalla istehlak arasındakı əlaqələndirici həlqədir.

Maddi istehsalda Ümumi Daxili Məhsul və Milli Gəlirin bölüşdürülməsi maliyyə vasitəsilə baş verir. Müəssisənin maliyyəsinin **bölüşdürücü funksiyası** vasitəsilə satışdan daxil olan pul vəsaitləri xammal-material xərclərinin, əmək haqqının, enerji daşıyıcılarının və başqa zəruri xərclərin ödənilməsinə və ümumi gəlirin yaranmasına yönəldilir. Sonuncunun bir hissəsi büdcəyə və büdcədənke-

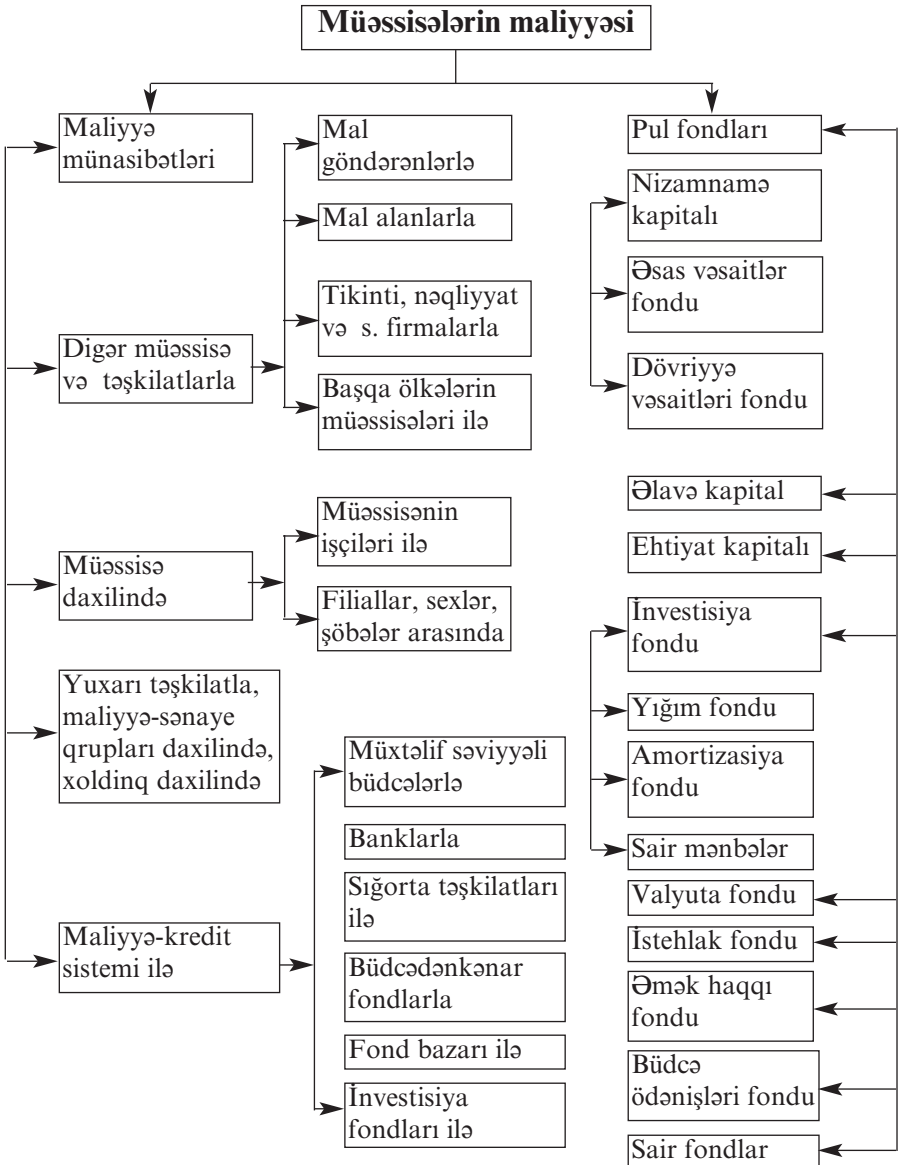

Şəkil 1.1. Müəssisələrin maliyyə münasibətləri

nar fondlara ödənilir, qalan hissəsi isə müəssisənin sərəncamında qalmaqla iqtisadi həvəsləndirmə fondlarının formalaşmasında iştirak edir.

Beləliklə, müəssisə maliyyəsinin bölüşdürücü funksiyası vasitəsilə gəlirlərin və yığımların bölüşdürülməsi nəticəsində həm ayrı-ayrılıqda təsərrüfat subyektlərinin, həm də bütövlükdə dövlətin mənafeyi təmin edilir.

Müəssisə maliyyəsinin **ikinci funksiyası nəzarətdir ki**, bu funksiya da bölüşdürücü funksiya ilə sıx əlaqədardır. Nəzarət funksiyası müəssisə səviyyəsində Ümumi Daxili Məhsul və Milli Gəlirin istehsalı və bölgüsünün optimal rejiminin tətbiq olunmasına kömək edir. Nəzarət funksiyasının obyektlərinə əsasən aşağıdakılar daxildir: məhsul istehsalı və satışı xərclərinin uçotu, gəlirlərin və pul fondlarının formalaşması, bölüşdürülməsi və istifadəsi.

Maliyyə vasitəsilə müəssisələrdə qənaət rejiminə əməl olunması, mal-material, pul və əmək ehtiyatlarının səmərəli istifadəsi üzərində nəzarət aparılır. Müəssisə ilə baş idarə, maliyyə-kredit orqanları, sığorta təşkilatları, malalan və malsatanlar arasındakı maliyyə münasibətləri də nəzarət funksiyasının obyektlərinə daxildir. Bölüşdürücü funksiya müəssisədə arasıkəsilmədən təsərrüfat-maliyyə fəaliyyətinin aparılmasına şərait yaradırsa, nəzarət funksiyası müəssisənin fəaliyyətindəki nöqsanları və çatışmazlıqları vaxtında aşkar edib onların aradan qaldırılması üçün müvafiq tədbirlər görməyə imkan verir.

1.2. Müəssisənin maliyyəsinin təşkili prinsipləri

İstehsal-kommersiya müəssisələrində maliyyə münasibətləri təsərrüfat fəaliyyətinin əsasları ilə birbaşa bağlı olan aşağıdakı prinsiplər üzərində qurulur (bax: şəkil 1.2-yə):

* müəssisənin təsərrüfat müstəqilliyi;

- * özünümaliyyələşdirmə;
- * maliyyə-təsərrüfat fəaliyyətinin mənfəətlə yekunlaşmasında işçilərin maddi marağı;
- * maliyyə-təsərrüfat fəaliyyətinin nəticələrinə görə maddi məsuliyyət;
- * maliyyə ehtiyatları ilə təmin olunma;
- * maliyyə-təsərrüfat fəaliyyəti üzərində nəzarətin həyata keçirilməsi.

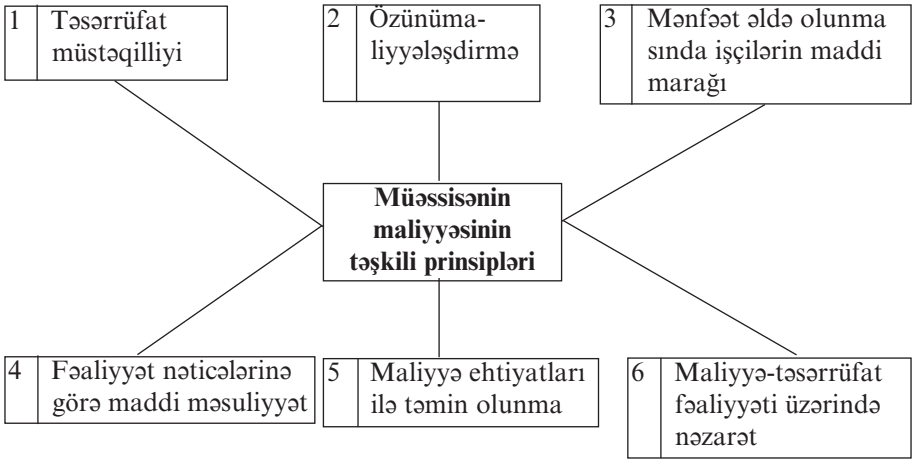

Şəkil 1.2. Müəssisənin maliyyəsinin təşkil prinsipləri

Təsərrüfat müstəqilliyi prinsipi başqa sahələrdə olduğu kimi maliyyə sahəsində də mülkiyyət formasından asılı olmayaraq təsərrüfat subyektlərinin çəkdiyi bütün məsrəflərin, maliyyələşdirmə mənbələrinin, pul vəsaitlərinin sərfəli qoyuluşu istiqamətlərinin sərbəst halda öz təşəbbüsü ilə müəyyənləşdirilməsi deməkdir. Bazar münasibətləri müəssisələrin maliyyə müstəqilliyini daha da genişləndirir. İndi respublikamızda bütün müəssisələr əlavə mənfəət əldə etmək məqsədi ilə qısa və uzun müddətli investisiya həyata keçirmək üçün

digər təsərrüfat subyektlərinin qiymətli kağızlarını almaq, onların nizamnamə kapitalının formalaşdırılmasında iştirak etmək, pul və vəsaitlərini kommersiya banklarının depozit hesabında saxlamaq və bu kimi tədbirlərə əl atmaq imkanı əldə etmişlər.

Lakin müəssisələrin təsərrüfat müstəqilliyindən danışarkən, bu anlayışı mütləqləşdirmək olmaz və onların fəaliyyətinin müəyyən seqmentlərinin dövlət tərəfindən iqtisadi alətlər vasitəsilə tənzimlənməsi və dəstəklənməsini, işdə müəyyən nəzarətin həyata keçirilməsi labüdlüyünü inkar etmək səhv olardı. Bunu müəssisələrin mövcud qanunlara uyğun olaraq vergi ödəmələri və büdcədən kənar fondların yaradılmasında fəal iştirakı ilə təsdiq etmək olar.

Özünümaliyyələşdirmə prinsipinin həyata keçirilməsi kommersiya fəaliyyətinin əsas şərtlərindən biri olmaqla, təsərrüfat subyektinin rəqabət qabiliyyətli olmasını təmin edir. Bu prinsip müəssisələrin istehsal etdikləri və satdıqları məhsulun, göstərdikləri xidmətlərin xərclərinin öz vəsaiti hesabına ödənilməsini, investisiya üçün xüsusi pul vəsaitlərindən, lazım gəldikdə isə bank və kommersiya kreditlərindən istifadə edilməsini nəzərdə tutur.

Təsərrüfat fəaliyyəti nəticəsində mənfəət əldə edə bilməyən, lakin istehlakçılar üçün zəruri məhsul buraxan və xidmət göstərən bəzi müəssisələr (məsələn, şəhər sərnişin nəqliyyatı, mənzil kommunal təsərrüfatı, kənd təsərrüfatı, müdafiə və hasilat sənayesi) müəyyən şərtlər əsasında büdcədən qismən maliyyələşdirilə bilərlər.

Maddi maraq prinsipi istehsal-kommersiya fəaliyyətinin əsası olmaqla təsərrüfat subyektinin mütləq müəyyən məbləğdə mənfəətlə işləməsini nəzərdə tutur. Həmin prinsip istər müəssisə və təşkilatlar üçün bütövlükdə, istərsə də onların ayrı-ayrı işçiləri üçün vacib şərtidir. Onun həyata keçirilməsi münasib əmək haqqı alınmasını, dövlətin optimal vergi siyasəti yürütməsini, xalis gəlirin iqtisadi cəhətdən əsaslandırılmış nisbətdə istehlak ilə yığım arasında bölüşdürülməsini tələb edir.

Maddi məsuliyyət prinsipi özünün maliyyə-təsərrüfat fəaliyyətinin müsbət nəticələnməsi üçün bütün işçilərin müəyyən məsuliyyət sisteminə tabe olması zərurəti şəklində təzahür edir. Bu prinsipin xüsusiyyəti maliyyə-təsərrüfat fəaliyyətinin həyata keçirilməsində maliyyə metodlarının müxtəlif təsərrüfatdaxili subyektlərdə fərqli olmasından ibarətdir. Bu fərqlərə təsərrüfat subyektləri tərəfindən müqavilə şərtlərinin (vaxta, məhsulun həcminə, keyfiyyətinə görə və s.) pozulmasını, qısa müddətli və uzunmüddətli ssuda borclarının vaxtında qaytarılmamasını, veksellərin mövcud şərtlərə uyğun qaydada ödənilməməsini, vergi qanunvericiliyinin pozulması və sairə görə peniyalar, cərimələr ödəməyə məcbur edilməsini, səmərəsiz fəaliyyət göstərən təsərrüfat subyektlərinə qarşı müflisləşmə qaydasının tətbiq edilməsi kimi tənbeh tədbirlərinə əl atılmasını aid etmək olar. Müəssisə rəhbərləri üçün maddi məsuliyyət prinsipinin pozulması cərimələr sisteminin tətbiq edilməsinə, ayrı-ayrı işçilərin həmin məsuliyyəti pozması isə onların müvafiq şəkildə cərimə olunmasına, mükafatdan məhrum edilməsinə, yaxud zay məhsul istehsal etdikdə işdən çıxarılmasına və yaxud ziyanın ödənilməsinə gətirib çıxara bilər.

Maliyyə ehtiyatları ilə təmin olunmaq prinsipi sahibkarlıq fəaliyyətini çox vaxt müşayiət edən risklə əlaqədar müəyyən maliyyə ehtiyatlarının və başqa oxşar fondların yaradılması zərurətini ön plana çəkir. Əsas prinsipi daim rəqabət, müəyyən şərt və tapşırıqları uduzmaq təhlükəsi olan bazar münasibətləri sahibkarın öz işlərini şəxsi təşəbbüsü, qabiliyyəti və riski əsasında görməsini nəzərdə tutur. Bu cür təsərrüfat subyektinin müəyyən maliyyə ehtiyatının olub - olmaması onun gələcək iqtisadi taleyi üçün həlledici rol oynaya bilər.

Bundan əlavə, müvəqqəti pul vəsaitinə malik olan təsərrüfat subyektləri mövcud inflyasiya şəraitində risk edərək öz pulunun daha yüksək mənfəət verə bilən depozit-əmanət və yaxud qiymətli

kağızlar şəklində yerləşdirmək hüququndan istifadə etməyə çalışır. Bu halda həm də istehsal proqramlarının həyata keçirilməsində müəyyən səhvlər buraxıla bilər ki, bu da xeyli ziyanla nəticələnər.

Bütün bu risklər nəticəsində işgüzarlıq fəaliyyətinin ciddi pozulmaması üçün müəyyən ehtiyatların olması iqtisadi cəhətdən zəruridir.

Mövcud qanunçuluğa əsasən həmin prinsipləri açıq və qapalı səhmdar cəmiyyətlər də həyata keçirirlər. Ümumi qaydaya əsasən ehtiyat fondunun kəmiyyəti ödənilmiş nizamnamə kapitalının 15 faizindən az, lakin vergi ödənilən mənfəətin 50 faizindən çox olmamalıdır.

Maliyyə ehtiyatlarını öz təşəbbüsü ilə digər təşkilati-hüquqi və mülkiyyət formalarına əsaslanan təsərrüfat subyektləri də yarada bilər. Lakin bunu xalis gəlirdən, həm də büdcəyə vergi və başqa ödəmələri köçürdükdən sonra etmək lazımdır.

Bununla bərabər, maliyyə ehtiyatlarına və bu kimi başqa fondlara köçürülən pul vəsaitlərini onların əlavə gəlir gətirmələri üçün bankların depozit hesabında, yaxud başqa bir likvidlik formasında saxlamaq daha məqsədəuyğundur.

Müəssisələrdə maliyyə-təsərrüfat fəaliyyətinə nəzarət edilməsinə xüsusi diqqət yetirilməlidir, çünki onun səmərəli qurulmasından müəssisənin maliyyə nəticələri çox asılıdır. Müəssisənin maliyyə xidmətləri biznes-planının (maliyyə, kassa, kredit, mənfəət və rentabellik planlarının) icrasına, eləcə də xüsusi və borc kapitallarının təyinatı üzrə istifadəsinə daim nəzarət edirlər. Nəzarət-təhlil funksiyasının həyata keçirilməsində maliyyə işçilərinə mühasibatlıq çox böyük kömək göstərir, bununla da smetaların tərtib edilməsinin dürüstlüyü, kapital xərclərinin ödənilməsi haqq-hesabı yoxlanılır, bütün hesabat növləri təhlil edilir, maliyyə və plan intizamına əməl olunması prosesinə nəzarət edilir.

İstehsal-kommersiya fəaliyyəti ilə məşğul olan subyektlərin ma-

liyyəsinin təşkilinin yuxarıda sadalanan prinsiplərini hər bir konkret iqtisadi şəraitdə həyata keçirmək üçün cəmiyyətin məhsuldar qüvvələrinin və istehsal münasibətlərinin mövcud səviyyəsinə uyğun gələn formaları və metodları düzgün seçərək tətbiq etmək lazımdır. Çünki bu prinsiplər daim inkişafda və təkmilləşməkdə olur.

1.3 .Sahibkarlıq fəaliyyəti müəssisənin maliyyəsinin təşkilinin əsası kimi

Mövcud şəraitdə maddi və mənəvi dəyərlərin istehsalçıları arasında sahibkar mərkəzi və bəzən isə yeganə fiqura çevrilməkdədir. İstehsal və digər fəaliyyətlə məşğul olan hər bir müəssisə, kooperativ, firma mahiyyətə məhz elə sahibkar funksiyasını yerinə yetirmiş olur.

Qanunvericiliyə görə, sahibkarlıq fəaliyyəti subyektlərinə həm fiziki, həm də hüquqi şəxslər aid edilirlər. Azərbaycan Respublikasının Konstitusiyasının 59-cu maddəsində qeyd edilir ki, hər kəs qanunla nəzərdə tutulmuş qaydada öz imkanlarından, qabiliyyətindən və əmlakından sərbəst istifadə edərək təkbəşinə və ya başqaları ilə birlikdə azad sahibkarlıq fəaliyyəti və ya qanunla qadağan edilməmiş digər iqtisadi fəaliyyət növü ilə məşğul ola bilər.

Sahibkar qazanc, gəlir əldə etmək məqsədilə özünün və cəmiyyətin digər üzvlərinin tələbatını ödəyən məhsullar istehsal edən, xidmətlər göstərən və bunun üçün hər bir imkanlardan bacarıqla istifadə edən şəxsdir.

Sahibkarlıq fəaliyyəti - şəxsi gəlir və mənfəət əldə edilməsi məqsədilə fiziki və hüquqi şəxslərin fərdi cavabdehliyi və maddi məsuliyyəti ilə qanunvericiliklə qadağan edilməyən iqtisadi fəaliyyətin bütün növləri, o cümlədən məhsul istehsalı, satışı və xidmətlər göstərilməsi formasında təşəbbüskarlıq, risk və fəal axtarış tələb edən müstəqil təsərrüfatçılıq fəaliyyətidir.

Sahibkarlığın obyektı dedikdə iqtisadiyyatın müəyyən sahəsində (istiqlalətində) həyata keçirilən fəaliyyət nəzərdə tutulur və bu mənada sahibkarlığın əsasən aşağıdakı beş sahə növü fərqləndirilir:

- * istehsal;
- * ticarət-kommersiya;
- * maliyyə-kredit;
- * ixtisaslaşdırılmış sığorta fəaliyyəti;
- * vasitəçilik.

İstehsal sahibkarlığı digər alıcı və istehlakçılara satılmaq üçün konkret məsulların (malların) istehsalı, işlərin görülməsi və xidmətlərin göstərilməsi prosesidir. İstehsal sahibkarlığı maddi istehsal sferasında həyata keçirilir və təsərrüfat fəaliyyətinin məqsədindən asılı olaraq sənaye, tikinti, kənd təsərrüfatı və s. sahələrə aid edilir. Sahibkarlığın bu növü xalq təsərrüfatı nöqtəyi-nəzərdən ən vacibi və müəyyən edicisi hesab edilir, çünki məhz burada istehsal-texniki təyinatlı mal və məhsulların, həmçinin kütləvi xalq istehlakı mallarının istehsalı təşkil edilir.

Ticarət-kommersiya sahəsindəki sahibkar heç nə istehsal etmir, o yalnız bilavasitə ticarətçi (kommersant) qismində çıxış edir, hazır malları konkret istehlakçılara çatdırır. Malların, işlərin və xidmətlərin topdan satış və pərakəndə alıcıları ilə birbaşa iqtisadi əlaqələrin yaradılması bu növ sahibkarlığın başlıca xüsusiyyətidir. Ticarətlə məşğul olan sahibkar istehsalçı və istehlakçı arasında vasitəçilik edir ki, bu da əlavə xərclərin artmasına və beləliklə pərakəndə qiymətlərin səviyyəsinin yüksəlməsinə gətirib çıxarır.

Maliyyə-kredit sahəsindəki sahibkarlıq fəaliyyətini səciyyələndirilən əsas cəhət ondan ibarətdir ki, burada alqı - satqı obyektı kimi qiymətli kağızlar (səhmlər, istiqrazlar və s.), xarici dövlətlərin valyutaları və milli pullar iştirak edirlər. Bu fəaliyyəti təşkil etmək üçün kommersiya banklarından, maliyyə-kredit firmalarından, valyuta birjalarından və digər bu kimi peşəkar strukturlardan iba-

rət xüsusi ixtisaslaşdırılmış sistem yaradılır.

İxtisaslaşdırılmış sığorta fəaliyyətinin mahiyyəti ondan ibarətdir ki, sığorta kommersiya təşkilatları (sığorta edənlər) qanunvericiliyə və sığorta müqaviləsinə uyğun olaraq əmlak, sağlamlıq, həyat və digər növ itkilər riski baş verdikdə sığorta olunanlara dəymiş ziyanın məbləğini ödəyirlər. Bu halda sığorta şirkətləri maliyyə vəsaitlərini sığorta müqavilələri tərtib edilərkən alırlar, yəni öz xərclərini, fəaliyyətlərinin risk ehtimalını və sahibkarlıq qazancının əldə edilməsini əvəzləşdirmiş olurlar.

Vasitəçilik fəaliyyəti göstərən sahibkarlıq strukturları özləri heç bir şey istehsal etmir, birbaşa mal və xidmətlər satmır, lakin konkret istehsalçılar və müxtəlif əmtəələr (xidmətlər) istehlakçıları arasında vasitəçi qismində çıxış edirlər. Yəni vasitəçi istehsalçının və istehlakçının ortaq maraqlarını təmsil etməklə müəyyən şəxsi qazanc əldə edir. Vasitəçi sahibkarlıq təşkilatları kimi təchizat-satış bazarlarını, brokerləri, dilerləri, distributorları, birjalara, bəzən də kommersiya bankları və digər kredit qurumlarını göstərmək olar.

Sahibkarlığın təsnifləşdirilməsi əsasən mülkiyyət formasına, ərazi əhatəliyinə və işçilərin sayına görə aparılır. Mülkiyyət formasına görə sahibkarlıq dövlət, bələdiyyə və xüsusi növlərə; ərazi əhatəliyinə görə yerli, rayon, regionlar və milli səviyyəli sahibkarlığa; işçilərin sayına görə isə işçiləri az və işçiləri çox olan sahibkarlığa bölünürlər.

Azərbaycan Respublikasının “Mülkiyyət haqqında” (12 dekabr 1991-ci il), “Dövlət müəssisələrinin özəlləşdirilməsi haqqında” (21 noyabr 1992-ci il), “Sahibkarlıq fəaliyyəti haqqında” (3 noyabr 1993-cü il), “Müəssisələr haqqında” (1 iyul 1994 - cü il) Qanunlarının qəbul edilməsi ilə sahibkarlıq fəaliyyətinin yetərli normativ-hüquqi bazası yaradılmış və onun perspektiv inkişafının əsas konturları müəyyən edilmişdir.

Fəaliyyətləri zaman-zaman ciddi çətinliklər və risklərlə müşayiət

olunmasına baxmayaraq işgüzar və səriştəli sahibkarlarımız hazırda iqtisadiyyatımızın milli sistem kimi formalaşmasında həlledici rol oynayırlar. Onlar xalq təsərrüfatının əsas daşıyıcıları və aparıcı subyektləridir. Geniş maddi və intellektual potensiala malik olan **sahibkarlıq bütövlükdə iqtisadiyyatımızın dayanıqlı və dinamik inkişafının əsasını təşkil edir.**

Beləliklə, sahibkarlıq fəaliyyəti həm istehsal, həm də qeyri - istehsal sahələrini əhatə etməklə təsərrüfat subyektləri arasında qarşılıqlı maliyyə münasibətlərinin qurulmasında, müəssisələrdə mənfəət yaratmaqla ölkəmizin maliyyə ehtiyatlarının artırılmasında və biznes maliyyəsinin təşkilində müəyyənəddici əhəmiyyət kəsb edir.

Müəssisələrin maliyyəsinin təşkilinə iki həlledici amil təsir edir: təsərrüfatçılığın təşkilati-hüquqi forması və sahə mənsubiyyəti.

Təsərrüfatçılığın təşkilati-hüquqi formaları. Hər bir təşkilatın maliyyə münasibətlərinin özünəməxsus xüsusiyyətləri elə nizamnamə kapitalı formalaşdığı anda baş verir. Kommersiya təşkilatlarında əmlakın formalaşması korporativlik prinsipinə əsaslanır. Dövlət və bələdiyyə müəssisələrinin əmlakı isə dövlət və bələdiyyə vəsaitləri hesabına yaranır.

Təşkilati-hüquqi əlamətlərinə görə əsasən aşağıdakı istehsal-kommersiya təşkilatlarını fərqləndirmək olar:

- * tam yoldaşlıq tipli müəssisələr;
- * istehsal kooperativləri;
- * məhdud məsuliyyətli cəmiyyətlər;
- * səhmdar cəmiyyətləri;
- * unitar müəssisələr;
- * kiçik biznes müəssisələri;
- * maliyyə - sənaye qrupları.

Tam yoldaşlıq tipli müəssisələr sahibkarlıq fəaliyyəti ilə məşğul olan vətəndaşların birliyidir. Onlar öz aralarında bağladıqları təsis müqaviləsinin şərtlərinə uyğun hərəkət edir və onlara məxsus əm-

laka görə əlavə məsuliyyət daşıyırlar. Tam yoldaşlıq tipli müəssisələrin fəaliyyətinin idarə olunması bütün iştirakçıların birgə qəbul etdikləri qərarlar əsasında həyata keçirilir.

Tam yoldaşlığın nizamnamə kapitalı iştirakçıların qoyduqları vəsait hesabına yaradılır və mahiyyətə ortaq xarakter daşıyır. Yoldaşlıq qeydə alınan zaman onun iştirakçılarının hər biri öz paylarının yarısını ortaq kapitalın formalaşmasına yönəltməlidirlər. Payların qalan hissəsi isə təsis müqaviləsində nəzərdə tutulan müddətlərdə ödənilməlidir. Bu şərti pozan birlik iştirakçısı ödəmədiyi illik məbləğin 10 faizi həcmində cərimə olunur. Yoldaşlığın öhdəliklərinə görə iştirakçılar tam müştərək məsuliyyət daşıyırlar. Hətta bəzən kreditora olan borc onlar tərəfindən təkidlə tələb edilərsə və yoldaşlığın əmlakı bu borcun ödənilməsinə kifayət etməzsə, həmin tələb iştirakçıların şəxsi əmlakına da yönəldilə bilər.

Tam yoldaşlığın hər bir üzvünün hüququ var ki, qalan iştirakçıların razılığı ilə ortaq kapitalda olan fərdi payını yoldaşlığın digər üzvünə və yaxud üçüncü şəxsə versin.

Tam yoldaşlığın mənfəəti (zərəri) onun üzvləri arasında onların ortaq kapitaldakı iştirak paylarına mütənasib olaraq bölüşdürülür. İllik maliyyə-təsərrüfat fəaliyyəti zərərlə nəticələndiyi və yoldaşlığın xalis aktivlərinin dəyəri ortaq kapitalın dəyərindən aşağı düşdüyü halda, əldə olunmuş mənfəət məbləği iştirakçılar arasında bölüşdürülmür və ilk növbədə xalis aktivlərin həcminin artırılmasına (ortaq kapitalın həcminə çatana dək) yönəldilir.

Tam yoldaşlıq iştirakçısı altı ay əvvəldən xəbərdarlıq etməklə bu qurumdan çıxsa bilər. Belə olduqda ona ortaq kapitaldakı şəxsi payına uyğun gələn dəyər ödənilir.

Sahibkarlıq fəaliyyətinin istehsal, emal, sənaye və kənd təsərrüfatı məhsullarının satışı, ticarət, məişət xidməti və sair sahələrində üstünlük **istehsal kooperativlərinə verilir.**

Kooperativlərin Nümunəvi Nizamnamələrinə görə onların fəa-

liyyəti Azərbaycan Respublikasının Konstitusiyası, Mülki Məcəlləsi və digər qanunvericilik aktları, “Azərıtıfaq”ın Nizamnaməsi və öz nizamnamələri ilə tənzimlənir. İstehsal-istehlak kooperativi müstəqil balansla malik olan hüquqi şəxsdir, onun ayrıca və müştərək əmlakı, banklarda hesabı, öz adı göstərilən dairəvi möhürü, dörd күnc ştampları və digər rekvizitləri vardır.

Kooperativin fəaliyyətinin əsas məzmunu öz üzvlərinin əmlak pay haqlarını könüllü olaraq birləşdirərək birgə məqsədlərini həyata keçirmək üçün qanunvericiliklə qadağan olunmayan fəaliyyət növləri ilə məşğul olmaqdan ibarətdir. Yəni, kooperativ qanunla qadağan olunmayan istənilən sahədə sahibkarlıq fəaliyyətini həyata keçirə bilər.

Kooperativin fəaliyyətinin **əsas prinsipləri** aşağıdakılardır:

- * kooperativdə könüllü üzvlük;
- * iqtisadi səmərəliliyin təmin olunması;
- * üzvlərin mənafeələrinin əlaqələndirilməsi və bir-birinə qarşılıqlı yardım;
- * kooperativin mənfəəti və zərərinin üzvlərin pay haqqının məbləğini və kooperativin fəaliyyətində şəxsi əməyi ilə iştirakını nəzərə almaqla bölüşdürülməsi;
- * kooperativin demokratik əsaslarla idarə edilməsi;
- * kooperativin təsərrüfat müstəqilliyinə malik olması.

Kooperativin əmlakı özünün və tabeçiliyində olan təsərrüfat hesablı müəssisələrin balanslarında olan əsas fondlardan, döviyyə vasitələrindən və digər maddi dəyərlərindən ibarətdir. Bu əmlak üzvlərin əmlak pay haqları, sahibkarlıq fəaliyyətindən, öz vasitələrinin banklarda, digər kredit təşkilatlarında və qiymətli kağızlarda yerləşdirilməsindən əldə olunan gəlirlər, fiziki və hüquqi şəxslərin ianələri, qanunla qadağan olunmayan digər mənbələr hesabına formalaşır. Kooperativ əmlakın formalaşmasında cəlb olunan vəsaitlərdən də istifadə edə bilər. Cəlb edilmiş vəsaitin həcmi koope-

rativin ümumi vəsaitinin yarısından çox olmamalıdır.

Kooperativ üzvlərinin verdiyi əmlak pay haqları onun pay fondunu (məhiyyət etibarı ilə Nizamnamə kapitalını) təşkil edir. Kooperativ üzvünün payı onun kooperativə verdiyi puldan, digər əmlakdan və əmlak hüquqlarından ibarət ola bilər. Pay haqqı fondunun məbləği kooperativin xalis aktivlərinin məbləğindən artıq olmamalıdır.

Kooperativin digər fondlarının yaradılması və istifadəsi qaydaları onun Nizamnaməsi ilə müəyyən edilir. Bu sıraya bölünməz fondu, nizamnamə fondunu, ehtiyat fondunu, xüsusi təyinatlı fondları (yığım fondu, sosial səhə fondu, istehlak fondu, kədr hazırlığı fondu) aid etmək olar.

Kooperativ özünün maliyyə-təsərrüfat fəaliyyətini, cari və mühasibat uçotunun aparılmasını, mühasibat balansı və statistik hesabatlarının müvafiq orqanlara təqdim edilməsini Azərbaycan Respublikasının qanunvericiliyi, öz nizamnaməsi və üzvü olduğu ittifaqın nizamnaməsinin tələblərinə uyğun qaydada həyata keçirir.

Kooperativin mənfəətinin bölüşdürülməsi təsərrüfat ili başa çatdıqdan sonra üç ay ərzində üzvlərin (müvəkkillərin) ümumi yığıncağında baxılıb təsdiq olunur. İcmal balans üzrə mənfəət mövcud qanunvericiliklə təsbit edilmiş məcburi ödənişlər aparıldıqdan sonra nizamnamədə nəzərdə tutulduğu qaydada kooperativin fondlarına, kooperativin üzv olduğu ittifaqın mərkəzləşdirilmiş fondlarına, kreditorlarla hesablaşmaların həyata keçirilməsinə, tədiyyələrin və dividendlərin ödənilməsinə yönəldilir.

Mənfəət kooperativ üzvləri arasında onların pay (mütləq və əlavə) haqları məbləğinə, habelə kooperativin fəaliyyətində şəxsi əməyi ilə və digər formada iştirakına müvafiq olaraq bölüşdürülür (bu bərdə bax: fəsil 15-ə).

Yeni təsərrüfatçılıq tiplərindən biri də **məhdud məsuliyyətli cəmiyyətlərdir (MMC)**. Belə cəmiyyət bir nəfər və yaxud bir qrup və

təndəş tərəfindən yaradılır ki, onun da nizamnamə kapitalı bütövlükdə təsisçilərin şəxsi vəsaiti hesabına formalaşır və nizamnamə ilə müəyyən edilmiş miqdarda paylara bölünür. MMC-nin iştirakçıları onun bütün öhdəlikləri üzrə məsuliyyət daşımır və yalnız cəmiyyətin fəaliyyəti ilə bağlı zərər üçün qoyduqları fərdi pul məbləği (əmlakın dəyəri) həddində risk edirlər.

Nizamnamə kapitalının həcmi əmlakın minimum həcmi həddində müəyyən edilir. Belə olduqda, cəmiyyətin inkişafına pul qoyan sərmayəçilərin mənafeləri təminatlı şəkildə qorunmuş olur, maliyyə vəsaiti qıtlığı olmur, təşkilat sabit ritmdə fəaliyyət göstərir və əldə edilən gəlir hesabına səhmdarlar kifayət qədər yüksək dividendlər qazanırlar.

Əgər cəmiyyətin fəaliyyəti nəticəsində onun xalis aktivlərinin dəyəri Nizamnamə Kapitalının həcmindən aşağı düşərsə, nizamnamə kapitalının azalması barədə dərhal məlumat verilir və bu azalma müəyyən edilmiş qaydada qeydə alınır. Çünki bu halda cəmiyyətin ləğv edilməsi təhlükəsi baş verir.

MMC onun iştirakçılarının yekdil qərarı ilə ləğv edilə və yaxud səhmdar cəmiyyətinə çevrilə bilər.

Cəmiyyətin iştirakçısı nizamnamə kapitalımdakı şəxsi payını digər həmkarlarına satmaq hüququna malikdir. MMC-nin ali idarəetmə orqanı iştirakçıların ümumi yığıncağıdır. Cəmiyyətin nizamnaməsinə dəyişiklik edilməsinə, onun nizamnamə kapitalının həcminə, cəmiyyətin ləğvinə və yaxud statusunun dəyişdirilməsinə, illik hesabatın və mühasibat balansının təsdiqinə, mənfəətin və zərərin bölüşdürülməsinə dair qərarları yalnız ümumi yığıncaq qəbul edir.

Cəmiyyətin mənfəətinin bölüşdürülməsi qəbul edilmiş ümumi qaydada qanunvericiliyə uyğun aparılır. İlk növbədə mənfəət vergisi büdcəyə və büdcədən kənar fondlara ödənilir. Sonra mənfəətin bir qismi cəmiyyətin nizamnaməsindəki tələblərə uyğun istehsalın

və sosial sferanın inkişafına yönəldilir. Mənfəətin yerdə qalan hissəsi cəmiyyətin üzvləri arasında onların nizamnamə paylarına müənasib şəkildə bölüşdürülür (əgər təsis sənədlərində digər şərt qoyulmayıbsa). Cəmiyyətin sərəncamında qalan mənfəətin bölüşdürülməsi qaydası nizamnamədə nəzərdə tutulmayıbsa, həmin bölgünün aparılmasına dair qərarı təsisçilərin illik ümumi yığıncağı verir. Keçmiş illərin bölüşdürülməmiş mənfəəti bir əlavə mənbə olaraq ehtiyat kapitalının artırılmasına yönəldilə bilər.

Səhmdar cəmiyyətləri (SC) sahibkarlıq fəaliyyəti və maliyyə bazarı sferalarında səhm sahibləri olan fiziki və hüquqi şəxslərin geniş dairəsini əhatə edir. Cəmiyyətin maliyyə-təsərrüfat fəaliyyətinin başlıca şərti səhm sahiblərinin hüquqlarının qorunmasıdır. Səhmdar cəmiyyətinin əmlakı əldə edilən gəlirlər, səhmlərin açıq və qapalı satışı, istiqrazların yerləşdirilməsi və digər mənbələr hesabına formalaşır.

SC-nin nizamnamə kapitalı səhmdarların əldə etdikləri səhmlərin nominal dəyərindən ibarət olur. Bütün adi səhmlərin nominal dəyəri eyni, yəni bərabər olmalıdır. Nizamnamə kapitalı kreditörün maraqlarına təminat verəcək həcmdə cəmiyyətin əmlakının minimum həcmi müəyyən edir.

SC adi və imtiyazlı səhmlər yerləşdirə bilər. Yerləşdirilmiş imtiyazlı səhmlərin nominal dəyəri cəmiyyətin nizamnamə kapitalının 25 faizindən artıq olmamalıdır. Nizamnamə kapitalı cəmiyyətin istehsal fondlarının formalaşdırılmasına yönəldilir.

SC-nin potensial investitorlar arasında istiqrazlar yerləşdirmək hüququ da var. Səhmlərdən fərqli olaraq istiqrazlar müəyyən müddətə buraxılır, onların dəyəri bərpa olunmalı, faizləri isə ödənilməlidir. İstiqrazlar mahiyyət etibarilə borclanmış vəsaitdir və bir qayda olaraq dövriyyə kapitalının tamamlanmasına yönəldilir. Beləliklə, əlavə vəsaitlərin cəlb edilməsində səhm buraxılışı və istiqrazların yerləşdirilməsi imkanlarından istifadə edən SC təsərrüfat-

çılığın digər təşkilatı formalarına nisbətən daha çox üstünlüklərə malikdir.

Səhmdar cəmiyyətlər açıq və qapalı səhmdar cəmiyyətləri formasında təşkil oluna bilirlər.

Açıq tipli səhmdar cəmiyyətinin səhmdarları onlara məxsus olan səhmləri digər həmkarlarının razılığı olmadan özgəninkiləşdirə bilirlər. Belə cəmiyyətlər buraxdıqları səhmlərə açıq abunə yazılışını və onların sərbəst satışını təşkil edə bilirlər.

Qapalı tipli səhmdar cəmiyyətinin səhmləri isə yalnız öz təsisçiləri və əvvəlcədən müəyyən edilmiş şəxslər dairəsində yayılır. Bu cəmiyyət buraxdığı səhmlərə açıq abunə keçirə bilməz və onları məhdudiyət qoyulmadan kənar şəxslərə sata bilməz. Səhmdarların ümumi sayına təsis sənədlərində məhdudiyət qoyulur.

Normal təsərrüfat fəaliyyəti göstərmələri üçün belə hesab edilir ki, nizamnamə kapitalının həcmi açıq tipli cəmiyyətlərdə minimum əmək haqqı məbləğinin 100 misindən, qapalı tipli səhmdar cəmiyyətlərdə isə 100 misindən aşağı olmamalıdır.

Təsərrüfat ilinin yekununda səhm sahiblərinə dividend ödənilir. Səhmlərin kateqoriyasından və tipindən asılı olaraq dividendlərin həcmi, ödəniş müddəti və maliyyə nəticələrinə dair bütün vacib qərarlar cəmiyyətin nizamnaməsinə uyğun olaraq səhmdarların ümumi yığıncağında qəbul edilir.

Səhmdar cəmiyyətinin mənfəətinin bölüşdürülməsi qaydası şəkil 1.3-də verilmişdir.

Səhmdar cəmiyyətlərin maliyyə-təsərrüfat fəaliyyətlərinə nəzarəti ümumi yığıncaq tərəfindən seçilən təftiş komissiyası (təftişçi) və yaxud auditor həyata keçirir.

Mülkiyyətçi tərəfindən təhkim olunmuş əmlaka mülkiyyət hüququ verilmədən təsərrüfat aparən kommersiya təşkilatı **unitar müəssisə** adlanır (dövlət və yaxud bələdiyyə müəssisəsi). Unitar müəssisənin əmlakı bölünməzdir və qoyulan sərmayə və paylara

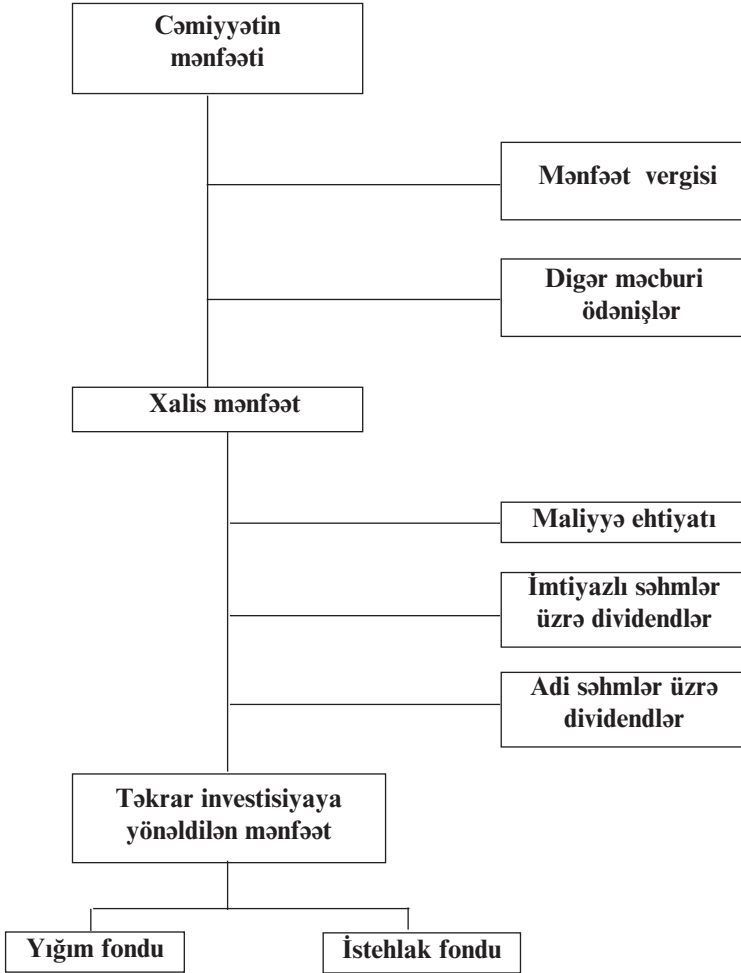

Şəkil 1.3. Səhmdar cəmiyyətin mənfəətinin bölüşdürülməsi

görə bölüşdürülə bilməz. Unitar müəssisələr təsərrüfatın aparılması hüququna görə fərqlənirlər. Bu tip müəssisələrə yalnız dövlət və bələdiyyə müəssisələri aiddirlər, çünki onlara ayrılan əmlak ya dövlət,

ya da bələdiyyə mülkiyyətində olur.

Təsərrüfatın aparılması hüququna əsaslanan unitar müəssisə səlahiyyətli dövlət və bələdiyyə orqanlarının qərarı ilə yaradılır. Unitar müəssisə öz öhdəliklərinə görə ona məxsus bütün əmlaka cavabdehdir, lakin müəssisənin əmlak sahibinin (dövlət və yaxud bələdiyyə orqanın) öhdəliklərinə görə məsuliyyət daşımır. Öz növbəsində müəssisələrin əmlak sahibi müəssisənin öhdəlikləri üçün cavabdeh deyil. Unitar müəssisəni mülkiyyətçinin təyin etdiyi rəhbər idarə edir. Bu müəssisələrin nizamnamə fondunun həcmi dövlət və bələdiyyə müəssisələri haqqında qanunlarla müəyyən edilmiş həddən aşağı olmamalıdır. Həm də nizamnamə fondu unitar müəssisənin dövlət qeydiyyatına alınan vaxta kimi bütövlükdə ödənməmiş olmalıdır.

Mənfəətin formalaşması və bölüşdürülməsi, həmçinin unitar müəssisənin büdcə ilə münasibətləri ümumən qəbul edilmiş qaydada həyata keçirilir.

Operativ (təsərrüfat) idarəetmə hüququna əsaslanan unitar müəssisə hökumətin qərarı ilə yaradılır. Onun əmlakı ümumdövlət mülkiyyətinə mənsubdur. Öz öhdəliklərinə görə müəssisə yalnız onun ixtiyarında olan pul vəsaitləri ilə cavabdehdir. Müəssisə özünə məxsus əmlaka yalnız mülkiyyət sahibinin icazəsi ilə sərəncam verə bilər. Mülkiyyət sahibinin hüququ var ki, artıq və təyinatı üzrə düzgün istifadə edilməyən əmlakı geri götürsün və onunla öz istədiyi kimi rəftar etsin. Operativ idarəetmə prinsipi ilə fəaliyyət göstərən müəssisənin istehsal etdiyi məhsulu sərbəst qaydada satmaq hüququ vardır (əgər qanunla başqa hal nəzərdə tutulmayıbsa). Unitar müəssisələrin gəlirlərinin və mənfəətinin bölüşdürülməsi qaydası dövlət tərəfindən müəyyən edilir.

Son illər ölkəmizin sahibkarlıqla məşğul olan təşkilatları sırasında **kiçik və orta biznes müəssisələrinin** sayı get-gedə artmaqdadır. Xüsusilə o sahələrdə ki, iri həcmdə kapital, texniki avadanlıq və

çoxsaylı işçilərin kooperasiyası tələb olunmur. İstehsalın elm tutumlu, istehlak malları istehsalı və müxtəlif xidmətlər göstərilməsi sahələrində kiçik və orta müəssisələr daha çoxdur. Onların geniş vüsət almasına həmçinin ölkəmizdə aparılan özəlləşdirmə prosesi də güclü təkan vermişdir.

Kiçik müəssisələr bir qayda olaraq cari mənfəətə istiqamətlənir, bazar mühitinə asanlıqla uyğunlaşaraq tələb və təklifə tez reaksiya verir, mal-məhsula, işlərə və xidmətlərə olan tələbatı operativ şəkildə ödəyirlər. Onlar bazarın özünəməxsus infrastrukturunu formalaşdırmaqla rəqabət mühiti yaradırlar ki, bu da bütövlükdə iqtisadiyyatın sağlamlaşmasına kömək edir.

Hüquqi şəxs yaratmadan sahibkarlıq fəaliyyəti ilə məşğul olan fiziki şəxslər də kiçik biznes subyektlərinə aiddir.

Bir çox ölkələrin iqtisadiyyatının inkişafında kiçik biznes mühüm rol oynayır. Avropa Birliyi, Şimali Amerika və Cənubi-Şərqi Asiya ölkələrində kiçik və orta müəssisələrin payına məşğul əhəlinin yarısından çoxu, ümumi daxili məhsulun isə 60-70 faizi düşür. Azərbaycanda bu rəqəmlər xeyli aşağı olsa da, onların xüsusi çəkisi ilbəl artmaqdadır. (Bu barədə bax: Fəsil 13-ə).

Son illər istehsal-kommersiya fəaliyyəti ilə məşğul olan təşkilatlar arasında **maliyyə-sənaye qrupları** özünəməxsus yer tuturlar. Azərbaycan Respublikasının 23 aprel 1996-cı il tarixli “Maliyyə-sənaye qrupları haqqında” Qanununa əsasən bu qurumlar istehsalın səmərəliliyini yüksəltmək və rəqabət qabiliyyətini artırmaq, əlverişli texniki - texnoloji və kooperasiya əlaqələri yaratmaq, ixrac yönümlü məhsullar istehsalını genişləndirmək, investisiya qoyuluşları üzrə layihələri birgə həyata keçirmək məqsədilə bir qrup iştirakçıları müqavilə əsasında cəmləşdirmək və əlavə kapitallar cəlb etmək üçün təsis edilir.

Maliyyə-sənaye qrupunun tərkibinə ictimai və dini təşkilatlar istisna olmaqla, istənilən hüquqi şəxslər daxil ola bilər. Bu qurumun

tərkibində istehsal və xidmət sahəsində fəaliyyət göstərən müəssisələrlə yanaşı, mütləq maliyyə-kredit təşkilatları da iştirak etməlidirlər.

Maliyyə-sənaye qrupları yaradılarkən onların təsisçiləri nizamnamə fondunun formalaşdırılmasında pay haqqı olaraq pul vəsaiti, bina, qurğu, avadanlıq, qiymətli kağızlar, torpaqdan istifadə etmək hüququ və başqa təbii qiymətlilər qoymaqla iştirak edə bilirlər.

Xarici hüquqi şəxslərin iştirak etdiyi maliyyə-sənaye qrupu transmilli, hökumətlərarası, müqavilə əsasında yaradılanlar isə beynəlxalq maliyyə-sənaye qrupu hesab edilir. Maliyyə-sənaye qruplarının funksiya və vəzifələri, icmal mühasibat balansının tərtibi, uçot və hesabatın aparılması, mənfəətinin bölüşdürülməsi qaydaları onun nizamnaməsi və iştirakçıları arasında bağlanan müqavilələrlə tənzimlənir.

MÜƏSSİSƏNİN MALİYYƏ MEXANİZMİ VƏ MALİYYƏ MENECMENTİ

2.1. Müəssisənin fəaliyyətinin idarə edilməsində maliyyə mexanizminin məzmunu və tərkibi

Müəssisələrin maliyyəsini idarə etmək məqsədilə iqtisadi vəsaitlərdən istifadə etməklə və hər bir təşkilatın spesifik xüsusiyyətləri nəzərə alınmaqla maliyyə mexanizmləri tətbiq edilir.

Maliyyə mexanizmi dedikdə müəssisənin maliyyəsinin idarə edilməsi sistemi nəzərdə tutulur ki, onun da əsas hədəfi istehsalın (işlərin, xidmətlərin) son nəticələrinə müsbət təsir edərək maliyyə münasibətlərini daim təkmilləşdirmək və zəruri olan pul vəsaitləri fondlarını yaratmaqdır.

Ümumi maliyyə mexanizmi sistemində müəssisənin maliyyə mexanizmi xüsusi yer tutur. Bu, maddi nemətlər istehsalı sferasının maliyyəsinin aparıcı rolu ilə izah olunur və ona olan yüksək tələb də məhz elə buradan irəli gəlir. Müəssisələrin maliyyə mexanizmi bu təşkilatlarda və onların pul fondlarının formalaşması zamanı meydana çıxan maliyyə münasibətlərinin tənzimlənməsinə və idarə olunmasına bilavasitə xidmət edir.

Beləliklə, əgər maliyyə insanların iradəsindən asılı olmayaraq mövcud olan obyektiv iqtisadi kateqoriyadırsa, maliyyə mexanizmi isə bir qrup mütəxəssislərin məqsədyönlü fəaliyyəti vasitəsilə maliyyənin idarə edilməsinə xidmət edir. O, bir tərəfdən obyektiv-

dir, çünki obyektiv iqtisadi qanunların tələblərinə uyğun olaraq qurulur, digər tərəfdən subyektiv xarakter daşıyır, çünki iqtisadi inkişafın bu və ya digər mərhələsində qarşıya qoyulmuş hər hansı bir vəzifələri təsərrüfatçılığın müxtəlif üsullarının tətbiqi ilə həll edilməsinin əsas parametrləri dövlət tərəfindən tənzimlənilir. Maliyyə münasibətlərinin qarşılıqlı faydalı təmasının təşkilinə maliyyə kateqoriyalarından (mənfəət, vergilər, kredit, dövriyyə, vəsaitləri, amortizasiya, nağdsız hesablaşmalar), normativlərdən (rentabellik, büdcə ödəmələri, dövriyyə vəsaitləri), müxtəlif saylı stimullardan, sanksiyalardan və digər maliyyə alətlərindən istifadə etməklə nail olunur.

Müəssisələrin maliyyə mexanizmi öz funksiyalarını və onların qarşılıqlı əlaqəsini daha əhatəli, daha səmərəli reallaşmasına zəmin yaratmalıdır. Hər şeydən əvvəl müəssisələrin idarə edilməsinin maliyyə mexanizmi vasitəsilə onların zəruri pul vəsaitləri ilə təmin olunmasına nail olunur. Bu halda ən başlıca şərt odur ki, müəssisələrin pul vəsaitlərinin mənbəyi onların əldə etdikləri gəlir olsun və bu gəlir hesabına bütün xərclər ödənilsin. Əgər əlavə pul vəsaitinə ehtiyac duyularsa, onda kreditdən istifadə etmək olar.

Müəssisə vahid bir sistem olaraq iki altsistemindən ibarətdir: idarəedən və idarəolunan.

İdarəedən altsistem adətən bir neçə şöbədən (departamentlərdən) ibarət olur: texniki, kommersiya, istehsalat, maliyyə, mühasibatlıq və s.

İdarəolunan altsistem, yəni təsərrüfat fəaliyyəti, bir qayda olaraq istehsalat bölmələri kimi təmsil olunur və aşağıdakı elementlərlə səciyyələnir:

- * istehsalın texniki silahlanması (texnika və texnologiya);
- * istehsalın təşkili;
- * əməyin təşkili;
- * işçilər arasında qarşılıqlı iqtisadi münasibətlərin formalaşma-

S1;

- * xarici iqtisadi əlaqələrin təşkili;
- * kollektivin işçilərinin sosial şəraitlərinin təmin edilməsi;
- * təbiətdən maksimum istifadənin təşkili.

Maliyyə mexanizminin elementləri bunlardır: maliyyənin idarə olunması obyekt kimi maliyyə münasibətləri, maliyyə alətləri, maliyyə metodları, maliyyənin idarə olunmasının hüquqi və informasiya-metodik təminatı.

Maliyyə münasibətləri investisiya, kredit, vergi qoyma, maliyyə vasitələri sistemi, sığorta və s. deməkdir.

Maliyyə alətləri idarədən sistemin əlində toplanmış maliyyə göstəriciləridir ki, onların vasitəsi ilə müəssisənin təsərrüfat fəaliyyətinə təsir etmək olur. Bunlara mənfəət, gəlir, maliyyə sanksiyaları, qiymət, dividendlər, faizlər, əmək haqqı, vergilər və s. aiddir.

Maliyyə metodları dedikdə maliyyə uçotu, maliyyə təhlili, maliyyə planlaşdırılması, maliyyə tənzimlənməsi, maliyyə nəzarəti nəzərdə tutulur.

Hər bir kommərsiya müəssisənin **məqsədi** mənfəət əldə etmək üçün məhsul istehsalı (iş, xidmət) üzrə təsərrüfat fəaliyyətinin təşkilidir. Kommərsiya müəssisəsindən fərqli olaraq qeyri-kommərsiya təşkilatlarının qarşısında belə bir məqsəd durmur.

Müəssisənin təsərrüfat fəaliyyəti üç mərhələdən-təchizat, istehsal və satışdan ibarətdir. Onun informasiya təminatı və informasiya bazası isə mühasibat uçotudur. Müəssisənin fəaliyyətinin idarəetmə funksiyalarına isə aşağıdakılar daxildir: informasiyanın toplanması, onun təhlili və qərarların qəbul edilməsi. Öz növbəsində qərarların qəbul edilməsi üç mərhələyə bölünür: proqnozlaşdırma (planlaşdırma), tənzimləmə (operativ idarəetmə) və nəzarət (təftiş və audit).

2.2. Müəssisənin maliyyə xidmətinin mahiyyəti və məzmunu

Respublikamızın müasir iqtisadiyyatını müxtəlif mülkiyyət formalı və fəaliyyət xarakterli çoxsaylı müəssisələrin təşəkkül tapması, təsərrüfat əlaqələrinin artması və mürəkkəbləşməsi səciyyələndirir ki, bu da öz növbəsində maliyyə işi həcminin xeyli çoxalmasına gətirib çıxarır. Eyni zamanda, yeni münasibətlər baxımından hər bir konkret təşkilatda maliyyə işinin rolu və məzmununa ciddi münasibət bəslənməsi tələb olunur. Əks halda müəssisə maliyyə sabitliyini itirər və müflisləşməyə düçar ola bilər.

Hər bir təsərrüfat subyekti maliyyə işini həyata keçirmək üçün **xüsusi maliyyə xidməti** yaradır. Maliyyə xidmətinin əsas məqsədi təşkilatın maliyyə sabitliyinin təmin edilməsinə, onun iqtisadi cəhətdən güclənməsinə və daha çox mənfəət əldə etməsinə etibarlı zəmin yaratmaqdır.

Maliyyə işinin əsas məzmunu aşağıdakılardan ibarətdir:

* təşkilatın təsərrüfat fəaliyyətini maliyyə ehtiyatları ilə təmin etməkdən və qarşıya qoyulan məqsədlərə nail olmaq üçün bu ehtiyatlardan maksimum səmərəli istifadə olunmasından;

* maliyyə-kredit sistemi və digər təsərrüfat subyektləri ilə qarşılıqlı əlaqələrin təşkilindən;

* əsas və dövriyyə kapitalının qorunması, artırılması və səmərəli istifadəsindən;

* müəssisənin büdcəyə, banklara, mal göndərənlərə və işçilərə olan öhdəliklər üzrə borcların vaxtında ödənişini təmin etməkdən.

Başqa sözlə, maliyyə işinin mahiyyəti əsas və dövriyyə kapitalının fasiləsiz hərəkətinin təmin edilməsindən və kommersiya fəaliyyətini müşayiət edən maliyyə münasibətlərinin tənzimlənməsindən ibarətdir.

Maliyyə xidməti borcludur ki:

* müəssisə rəhbərliyi tərəfindən səmərəli idarəetmə qərarları qəbul etmək üçün məzmunca keyfiyyətli və həcmcə yetərli maliyyə səmənlərini qısa müddətdə hazırlasın;

* müəssisənin əsas məqsədinə nail olmaq üçün bütün bölmələrin fəaliyyətini əlaqələndirsin və istiqamət versin;

* təsərrüfat subyektinin maliyyə planlarının keyfiyyətli tərtibinə məsuliyyət daşısın;

* elə bir xidmətə çevrilsin ki, təsərrüfatçılığın bazar münasibətləri şəraitində müəssisənin normal fəaliyyət göstərməsi onsuz mümkün olmasın.

İstehsal-kommersiya təşkilatının maliyyə xidmətinin fəaliyyət sferasının ən vacib istiqamətlərinə **maliyyə planlaşdırılması, operativ və nəzarət-təhlil işi** aiddir.

Təsərrüfat subyektlərinin maliyyə fəaliyyətinin təşkil edilməsində **maliyyə planlaşdırılması** mühüm yer tutur. Maliyyə planlaşdırılması zamanı hər bir təşkilat öz maliyyə durumunu ətraflı qiymətləndirir, maliyyə ehtiyatlarının artırılması imkanlarını müəyyən edir və onlardan daha səmərəli istifadə edilməsi istiqamətlərini seçir.

Maliyyə idarəetməsinin ilkin mərhələsini təşkil etməklə, maliyyə planlaşdırılması mühasibat və statistik hesabatlardakı məlumatların təhlili əsasında həyata keçirilir.

Planlaşdırma sahəsində maliyyə xidməti aşağıdakı məsələlərin həllini təmin edir:

* lazım olan hesablamalar əlavə edilməklə maliyyə və kredit planları layihələrinin işlənməsi;

* xüsusi dövriyyə kapitalına olan tələbatın müəyyən edilməsi;

* təsərrüfat fəaliyyətinin maliyyələşdirilməsi mənbələrinin üzə çıxarılması;

* kapital qoyuluşları planının işlənilib hazırlanması;

* biznes - planının işlənməsində və icrasında yaxından iştirak

edilməsi;

- * banka təqdim etmək üçün kassa planlarının tərtib edilməsi;
- * məhsul satışı planlarının hazırlanmasında iştirak və illər, rüb-lər üzrə balans mənfəətinin proqnoz məbləğinin, həmçinin rentabellik göstəricilərinin müəyyən edilməsi.

Operativ iş sahəsində maliyyə xidməti çoxsaylı məsələlər həll edir. Bunların sırasında ən başlıcaları aşağıdakılardır:

- * müəyyən edilmiş vaxtlarda büdcəyə və büdcədən kənar fondlara olan borcların, bank ssudaları üzrə faizlərin, alınmış əmtəə-material qiymətliləri, xidmət və iş üçün mal göndərənlərin hesablarının ödənilməsi, işçilərin əmək haqlarının ödənilməsi və digər kassa əməliyyatlarının aparılması;

- * istehsalat xərclərinin maliyyələşdirilməsinin təmin edilməsi;

- * müqavilə şərtlərinə uyğun olaraq kreditlərin sənədləşdirilməsi;

- * məhsul satışı, satışdan əldə edilən mənfəət və digər maliyyə göstəriciləri barədə gündəlik operativ uçotun aparılması;

- * vəsaitlərin daxil olmasına və maliyyə planının digər göstəricilərinin icrasına dair arayışların hazırlanması.

İstehsal - kommersiya təşkilatında **nəzarət-təhlil işinə** xüsusi diqqət yetirilməlidir, çünki onun səmərəli qurulmasından müəssisənin maliyyə nəticələri çox asılıdır. Maliyyə xidmətləri maliyyə, kassa, kredit, mənfəət və rentabellik planlarının icrasına, eləcə də xüsusi və borc kapitallarının təyinatı üzrə istifadəsinə daim nəzarət edirlər. Nəzarət-təhlil işinin həyata keçirilməsində maliyyə xidmətinə mühasibatlıq çox böyük kömək göstərməklə, smetaların tərtib edilməsinin dürüstlüyü, kapital xərclərinin ödənməsi haqq-hesabı yoxlanılır, bütün hesabat növləri təhlil edilir, maliyyə və plan intizamına əməl olunması prosesinə nəzarət edilir.

Maliyyə xidməti təsərrüfat fəaliyyətinin idarə olunması mexanizminin tərkib hissəsi olmaqla təşkilatın digər xidmətləri ilə sıx əlaqədardır. Belə ki, mühasibatlıqla qurulmuş birbaşa əlaqələr nə-

ticəsində onlardan istehsal və satış planları, debitor və kreditorların siyahısı, işçilərə ödənilən əmək haqqı barədə və digər sənədlər ələdə olunur. Maliyyə xidməti isə öz növbəsində mühasibatlığı maliyyə planları ilə və onların icrasına dair analitik hesabatlarla təmin edir. Gəlirləri proqnozlaşdırmaq və operativ maliyyə planlarını tərtib etmək üçün maliyyə xidməti məhsul satışına dair rəqəmləri, mal dövriyyəsini maliyyə resursları ilə təmin etmək üçün xərc smetasını marketinq şöbəsindən alır. Marketinq əməliyyatlarının daha gəlirli olması məqsədilə maliyyə xidməti hər bir kontraktın qiyməti müəyyən edilərkən güzəştlər sistemini təsdiq edir, satış və marketinq məsələlərini təhlil edir və beləliklə, iri əqdlərin (müqavilələrin) bağlanmasına şərait yaratmış olur.

2.3. İdarəetmə sistemi kimi maliyyə menecmenti, onun məqsəd və vəzifələri

Mülkiyyət formalarının müxtəlifliyinə və kommersiya təşkilatlarının tam təsərrüfat müstəqilliyi hüquqlarına söykənən, eləcə də bazar münasibətlərinin genişlənməsi ilə əlaqədar onların xarici bazarlara yol açdığı indiki şəraitdə maliyyə xidmətinin qarşısında bu münasibətlərə həmahəng olan maliyyə ehtiyatlarının səmərəli idarə olunması üsullarının təşkili kimi keyfiyyətə yeni bir vəzifə durur. Bu vəzifənin müvəffəqiyyətli həlli yalnız təşkilatın ümumi idarə olunması sisteminin həlledici həlqəsi (altsistemi) olan maliyyə menecmentinin geniş tətbiqi sayəsində mümkündür.

Maliyyə menecmenti müəssisənin pul dövriyyəsinin, maliyyə ehtiyatlarının formalaşmasının və istifadəsinin idarə olunması prosedürüdür ki, onun vasitəsilə təsərrüfat subyekti strateji, taktiki və cari məqsədlərinə daha tez nail olur.

Maliyyə menecmentinin səmərəli fəaliyyətini qurmaq üçün idarəetmə strategiyası və taktikası həyata keçirilməlidir.

Maliyyə menecmentinin **strategiyası** dedikdə, müəyyən qaydaların və məhdudiyyətlərin toplusu vasitəsilə qarşıya qoyulmuş hədəfə çatmaq üçün maliyyə resurslarının ümumi istiqamətlənməsi və istifadəsi üsulları nəzərdə tutulur. İşlənilib hazırlanmış strategiya sayəsində, müəssisə öz imkanlarını müəyyən edilmiş məqsədin ziddinə olmayan bütün həll variantları üzərində cəmləşdirir. Qarşıya qoyulan vəzifəyə nail olduqdan sonra bu strategiya müəssisənin inkişafının yeni hədəflərinə uyğun olaraq təshih edilir.

Maliyyə menecmentinin **taktikası** konkret şəraitdə qarşıya qoyulmuş məqsədə nail olmaq üçün xüsusi üsulların və fəndlərin məcmusunu ifadə edir. Hər bir təsərrüfat situasiyasında ən optimal qərarın qəbul edilməsi və idarəetmə metodlarının seçilməsi maliyyə xidmətinin ən mühüm taktiki vəzifəsidir.

Maliyyənin idarəedilməsi prosesi aşağıdakı **məqsədlər sistemində** söykənir:

- * müəssisənin bazar dəyərini maksimallaşdırmaq;
- * sabit artım templərini təmin etmək;
- * mənfəəti maksimum həddə çatdırmaq;
- * maliyyə sabitliyini qoruyub saxlamaq;
- * əmtəə və xidmətlərin satışı həcmi artırmaq;
- * rəqiblərlə mübarizədə liderlik etmək.

Hər bir kommertiya təşkilatının maliyyə menecmenti məqsədlərinin konkret toplusu onun təsərrüfat fəaliyyəti xüsusiyyətlərindən, eləcə də bu subyektin qarşıya qoyduğu həm strateji, həm də taktiki inkişaf vəzifələrindən asılıdır.

Təsərrüfat subyektinin maliyyəsinin idarəedilməsi sistemi maliyyə planlaşdırılmasından, maliyyə uçotu və təhlildən, idarəetmə qərarlarının qəbul edilməsindən ibarətdir.

Digər idarəetmə sistemlərinə rəğmən, maliyyə menecmentini iki altsistemin - idarə edən (idarəetmə subyekti) və idarə olunan (idarəetmə obyektı) - qarşılıqlı təsiri və qarşılıqlı əlaqəsi kimi təqdim et-

mərkəzlər (şəkil 2.1.)

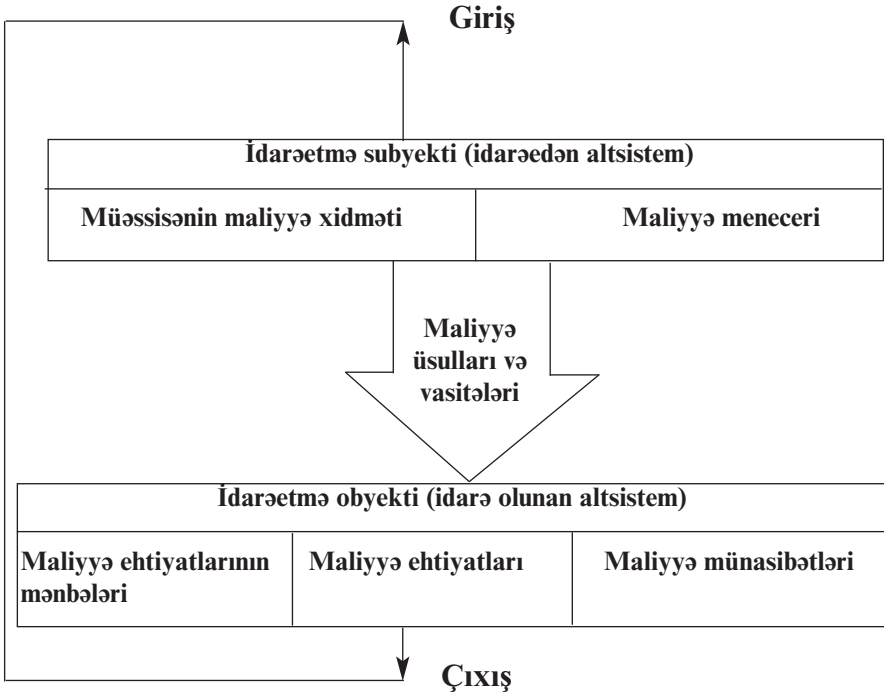

Şəkil 2.1. Maliyyə menecementinin təşkilinin ümumi sxemi

Maliyyə menecementi həyata keçirilərkən **idarəetmə obyektı** qismində ilk növbədə maliyyə ehtiyatları, onların əmələ gəlmə mənbələri və istifadə istiqamətləri, eləcə də təsərrüfat subyektinin pul daxilolmaları və ödənişlərin fasiləsiz axınıni əks etdirən pul dövriyyəsi çıxış edirlər. Müəssisənin pul fondlarının hər bir xərc istiqaməti müvafiq olaraq hər hansı bir mənbə ilə uyğun gəlməlidir. Bu mənbələrə istehsalat investisiya edilən və aktivlər formasını alan xüsusi

kapital və passivlər aiddir.

Bazar iqtisadiyyatı şəraitində maliyyənin idarə edilməsi prosesində hər bir təsərrüfat subyekti maliyyə bazarlarında qiymətli kağızların investoru və emitenti, borc alan və borc verən kimi müxtəlif rollarda çıxış edir. Bu halda baş verən əlaqələrə üç qrupa bölünən aşağıdakı müxtəlif maliyyə alətləri vasitəsilə xidmət edilir:

* pul vasitələri (xəzinədə, hesablaşma və digər hesablarda olan pullar);

* kredit alətləri (istiqraz vərəqələri, müqavilələr, zərbəçi kontraktlar);

* təşkilatın nizamnamə kapitalında iştirakının müxtəlif üsulları (səhmləri, paylar, şərikli iştirak və s.).

İdarə olunan obyektə təsir çoxsaylı üsullar və fəndlər vasitəsilə həyata keçirilir. Bunların əsas qrupunu dövlətin mərkəzləşdirilmiş qaydada iqtisadiyyatın idarə olunmasına yönəldilmiş üsulları təşkil edir. Bu üsullar ümumi iqtisadi xarakter daşıyır və onlara vergiqoyma, kreditləşdirmə, amortizasiya ayırmaları, kassa və hesablaşma əməliyyatları, sığorta, qiymətyaranma sistemləri daxildir.

Son illər ölkəmizin ayrı-ayrı firma və şirkətlərinin təcrübəsində maliyyənin idarəedilməsinin **faktoring, françayzing, selenq və incinerinq** kimi xüsusi üsulların elementləri tətbiq edilməyə başlanmışdır.

İdarəetmə subyekti müəssisənin maliyyə xidmətində cəmlənmiş mütəxəssislər qrupudur. Bu xidmət müəssisənin likvidliyinin və ödəyicilik qabiliyyətinin yüksəldilməsinə, daha çox mənfəət əldə edilməsinə yönəldilmiş strateji və taktiki məqsədləri işləyib hazırlayır və həyata keçirir.

Beləliklə, maliyyə xidməti işçilərinin əsas vəzifəsi təsərrüfat hesabı və özünümaliyyələşdirmə prinsipi əsasında maliyyə funksiyalarının tam reallaşdırılmasına nail olmaqdır. Bu isə hər şeydən əvvəl rentabelliyin yüksəldilməsi, əmək məhsuldarlığını artırmaqla mən-

fəətin çoxaldılması, keyfiyyət göstəricilərinə xələl gətirmədən məhsulun (işin, xidmətin) maya dəyərini aşağı salınması, elmi-texniki tərəqqinin nailiyyətlərinin tətbiqi hesabına müəssisənin maliyyə vəziyyətinin yaxşılaşdırılması deməkdir. Öz növbəsində ayrı-ayrılıqda hər bir müəssisənin maliyyəsinin möhkəmləndirilməsi ümumdövlət maliyyəsinin sabitləşməsinə xidmət edir.

Təşkilatların maliyyəsinin möhkəmləndirilməsinin əsas yolları onların istifadə etdikləri pul vəsaitləri həcmələrinin optimallaşdırılması və onların qıtlığının aradan qaldırılması ilə bağlıdır.

Müəssisələrdə maliyyə işinin təkmilləşdirilməsinin üstün istiqamətləri aşağıdakılardır:

- * təsərrüfat fəaliyyətinin sistemli- fasiləsiz təhlili;
 - * maliyyə sabitliyini təmin etmək məqsədilə cari tələblərə uyğun olaraq dövriyyə vəsaitlərinin təşkili;
 - * dəyişkən və sabit qruplara ayırmaqla təşkilatın xərclərinin optimallaşdırılması və “məsrəflər-pul gəliri-mənfəət” həlqəsindəki amillərin qarşılıqlı təsiri və qarşılıqlı bağlılığın müəyyənləşdirilməsi;
 - * mənfəətin bölüşdürülməsinin optimal variantının tapılması və daha səmərəli dividend siyasətinin seçilib həyata keçirilməsi;
 - * pul vəsaitləri mənbələrinin ən əlverişli parametrlərinin seçilməsi və bank sisteminə təsiri artırmaq məqsədilə kommərsiya kreditinin, veksəl dövriyyəsinin daha geniş tətbiqi;
 - * istehsalı inkişaf etdirmək məqsədilə lizinq münasibətlərindən geniş istifadə;
 - * balansın qeyri-qənaətbəxş struktura malik olmasına imkan verməmək üçün əmlakın tərkibinin və onun mənbələrinin formalaşmasının təkmilləşdirilməsi;
 - * müəssisənin strateji maliyyə siyasətinin hazırlanması və həyata keçirilməsi;
- İdarəetmə uçotu** istehsal-kommərsiya fəaliyyətinin planlaşdırıl-

ması və təsərrüfat fəaliyyətinə nəzarətin həyata keçirilməsi üçün menecerə lazım olan informasiyaların mənbəyi hesab olunur və idarəetmə qərarlarının qəbul edilməsində həlledici əhəmiyyətə malikdir.

İqtisadi təhlil həm maliyyə, həm də idarəetmə uçotlarının sintezi kimi çıxış edir.

İdarəetmə təhlili aşağıdakı əsas seqmentləri əhatə edir:

- * istehsalın təhlili;
- * maliyyə təhlili;
- * marketinq təhlili;
- * səmərəliliyin və rentabelliğin təhlili;

Maliyyə təhlili əsasən xüsusi və cəlb edilmiş kapitalın səmərəliliyinin və rentabelliğin yüksəldilməsi, təşkilatın likvidliyinin və rəqabət qabiliyyətinin artırılması, tərəfmüqabil (emitent) subyektin nüfuzunun qiymətləndirilməsi məqsədini güdür.

İdarəetmə və maliyyə təhlili həyata keçirilərkən mövcud informasiyanın fəal istifadəçiləri kimi müəssisəyə məxsus əmlakın mülkiyyətçiləri, malgöndərənlər, malalanlar, kredit verənlər, vergi orqanları və eləcə də təşkilatın rəhbər işçiləri çıxış edirlər. Göstərilən informasiya istifadəçiləri arasında yalnız müəssisə rəhbərliyi idarəetmə təhlili çərçivəsində uçot məlumatları ilə yanaşı, bütövlükdə təsərrüfat uçotunun zəngin rəqəmlərindən bəhrələnməklə təhlili bir qədər də dərinləşdirə bilər.

Maliyyə informasiyası istifadəçilərinin sırasına auditorları, hüquqşünasları, kütləvi informasiya vasitələri və dövlət orqanları nümayəndələrini də aid etmək olar. Xarici maliyyə təhlilində maraqlı subyektlər müəssisənin fəaliyyəti haqqında yalnız açıq maliyyə hesabatından istifadə edə bilərlər.

Maliyyə xidmətinin konkret strukturu həlledici dərəcədə təsərrüfat subyektinin təşkilati-hüquqi formasından, işçilərin sayından, fəaliyyət növündən və rəhbərliyin qarşıya qoyduğu vəzifələrdən ası-

lıdır.

Hər bir təsərrüfat subyektinin maliyyə meneceri maliyyə və mühasibat uçotu, kredit və pul dövriyyəsi, qiymətyaranma, vergi qanunvericiliyi, bank və qiymət fəaliyyəti sahələrində geniş biliklərə malik olan yüksək ixtisaslı mütəxəssis olmalıdır. Öz işində o, vergi, valyuta və maliyyə-kredit sferalarında fəaliyyət göstərən qanunvericiliyə əsaslanır və beynəlxalq maliyyə bazarlarındakı konyukturadan asılı olaraq hərəkət edir. Maliyyə meneceri qarşıya çıxan maliyyə problemlərinin təhlilinin keyfiyyətinə, kommertiya təşkilatının rəhbərliyinə tövsiyələrin hazırlanmasına və, beləliklə də, idarəetmə qərarlarının qəbul edilməsinə məsuliyyət daşıyır. Göründüyü kimi, müəssisənin biznesinin təşkilində menecer həlledici simalardan biridir.

Müəssisənin likvidliyini və ödəniş qabiliyyətini yüksəltmək məqsədilə maliyyə menecmentinin strategiyasını və taktikasını hazırlayan və reallaşdıran həmin təşkilatın **maliyyə xidmətidir**.

Kiçik müəssisələrin iqtisadi məqsədyönlük baxımından idarəetmə funksiyalarının dərindən bölgüsü olmur və maliyyənin idarə edilməsini müəssisə rəhbərinin özü baş mühasibin köməyi ilə aparır. İri müəssisələrdə maliyyəni idarə etmək üçün maliyyə direktorluğu (maliyyə meneceri) kimi müstəqil struktur yaradılır ki, bu da şöbə (bölmə) və maliyyə menecmentindən ibarətdir. Bu xidmət maliyyə üzrə baş direktor müavininə (vitse-prezidentə) tabe edilir (şəkil 2.2.).

Təsərrüfatçılıq edən subyektin ali orqanının (ABŞ-da direktorlar şurası, Almaniyada nəzarət şurası kompaniya sahiblərini, işçilərin nümayəndələrini, müstəqil ekspertləri birləşdirir) sərəncamı ilə bir qayda olaraq mühasibat və maliyyə şöbələri mütləq maliyyə direktorluğunun tərkibinə daxil edilirlər. Valyuta şöbəsi, iqtisadi təhlil şöbəsi, əlaqələndirmə şöbəsi və digər zəruri hesab edilən xidmətlər də həmin direktorluğa tabe edilə bilər.

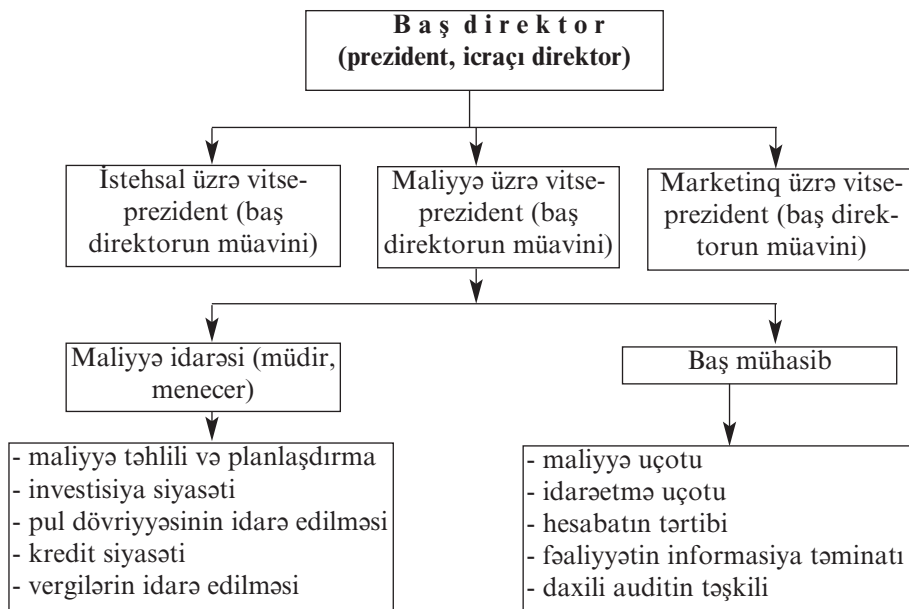

Şəkil 2.2. Müəssisənin idarə edilməsinin təşkili strukturu.

Yuxarıda qeyd etdiyimiz kimi, müəssisənin maliyyə fəaliyyətinin idarə edilməsində maliyyə menecerləri mühüm rol oynayırlar. Onların funksiyalarının əhatə dairəsi şəkil 2.3. - də göstərilmişdir.

Müəssisələrin pul vasitələrinin hərəkəti daimi prosesdir. Bu prosesin ümumi sxemi şəkil 2.4. - də verilmişdir.

Fəaliyyətdə olan müəssisədə pul dövriyyəsinin başlanğıcını və son nöqtəsini müəyyən etmək mümkün deyildir. Müəssisənin mənsub olduğu pul vəsaitinin həcmi (şəkilin mərkəzi hissəsi) zaman keçdikcə dəyişir və istehsal prosesinin xarakterindən, satışın həcmindən, debitor borclarının ödənilməsi səviyyəsindən və digər amillərin təsirindən asılı olur. Xammalın, bitməmiş istehsalın, anbarda olan hazır məhsulun, debitor borcları və ödəniləcək kom-

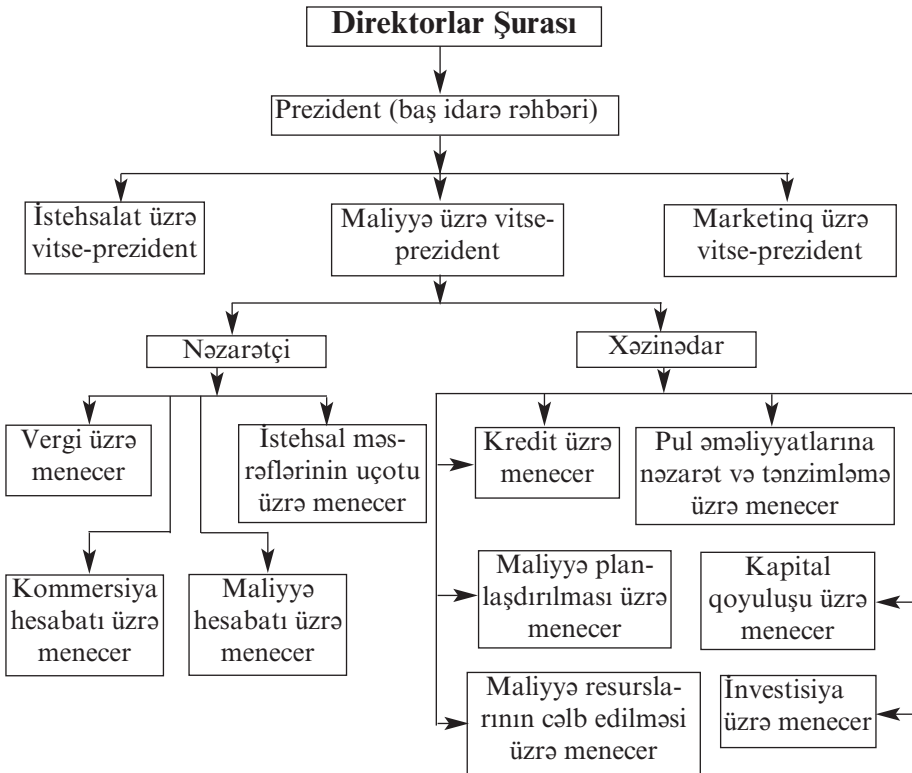

Şəkil 2.3. Maliyyə menecerinin funksiyalarının əhatə dairəsi

mersiya kreditinin də həcmələri müəssisənin cari və perspektiv maliyyə siyasətinin formalaşmasından asılı olaraq müəyyən qədər dəyişilir.

Pul dövriyyəsinin idarə edilməsi prosesi pul vəsaiti hərəkətinin yaxın gələcəyə və yaxud uzaq perspektivə proqnozlaşdırılmasından və onun müəssisənin maliyyə fəaliyyətində təsirinin qiymətləndirilməsindən asılıdır. **Pul dövriyyəsinin idarə etmək** - müəssisənin bütün kapitalının, maliyyə resurslarının hərəkətinin, maliyyə münasibətləri prosesində iştirak edən digər tərəfmüqabillərin davranışı da nə-

zərə alınmaqla yarana biləcək vəziyyətin ətraflı təhlili əsasında, yaxın və perspektiv dövr üçün pul vəsaitlərinin həcm və axınının intensivliyini düzgün hesablamaq deməkdir.

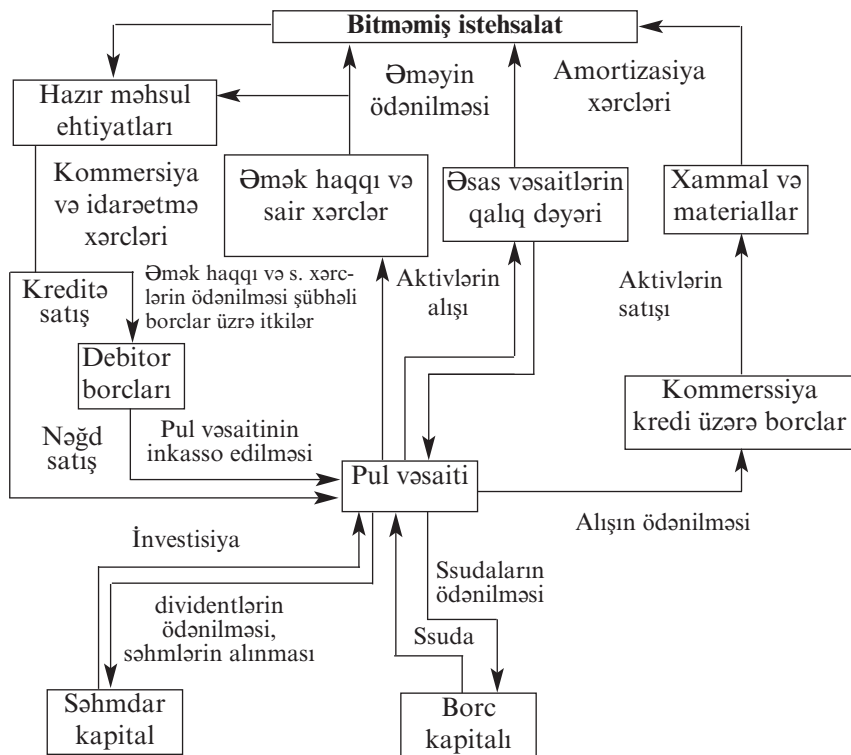

Şəkil 2.4. Təsərrüfatçılıq edən subyekt çərçivəsində pul vəsaiti axını

Bütün təsərrüfat subyektlərinin fəaliyyətlərinin qiymətləndirilməsinin, planlaşdırılmasının və idarə olunmasının ən zəruri meyarı iqtisadi göstəricilərdir. Müəssisənin maliyyə durumunun ekspres - təhlilini aparmaq üçün onun illik və rüblük hesabatlarından, yəni

1 №-li “Müəssisə balansı” formasından, 2 № - li “Maliyyə nəticələri və onların istifadəsi haqqında hesabat” formasından, 2 №-li hesabat formasına əlavə edilmiş “Maliyyə nəticələri haqqında” arayışdan istifadə olunur. İdarəetmənin müxtəlif məqsədləri üçün müəyyən sistem işlənilib hazırlanmışdır. Müəssisəyə bütöv, vahid bir istehsalat-təsərrüfat və maliyyə mexanizmi kimi baxılması imkan verir ki, bazar münasibətlərinə istiqamətlənmiş maliyyə göstəricilərinin formalaşmasının ümumi sxemini göstərək (şəkil 2.5.).

Göstəricilər sxemi əsasən 11 blokdan (iqtisadi göstəricilər qruplarından) ibarətdir.

Müəssisənin təsərrüfat fəaliyyətinin bütün iqtisadi göstəricilərinin bünövrəsində istehsalın texniki-təşkilati, yəni məhsulun və istifadə olunan texnikanın keyfiyyəti, texnoloji proseslərin mütərəqqiyyəti, əməyin texniki və energetik silahlanması, təmərküzləşmənin, ixtisaslaşmanın, kooperasiyanın, istehsalın ahənginin, istehsalın və idarəetmənin təşkili səviyyələri durur (blok 1).

İstehsalın texniki tərəfi birbaşa iqtisadi təhlilin predmeti deyil. Lakin iqtisadi göstəricilər istehsalın təşkili, texnikası və texnologiyası ilə sıx qarşılıqlı əlaqədə öyrənildiyindən iqtisadi təhlil bu halda texniki-iqtisadi təhlil şəklini alır.

İqtisadi göstəricilərin səviyyəsinə təbii-iqlim şəraitlər xeyli təsir göstərirlər. Xalq təsərrüfatının bir sıra sahələrində, xüsusilə kənd təsərrüfatında, mədənçixarma sənayesində bu hal əhəmiyyətli rol oynayır. Təbii ehtiyatlardan istifadə dərəcəsi texnikanın və istehsalın təşkili vəziyyətindən xeyli asılı olduğundan istehsalın texniki-təşkilatı səviyyəsi göstəriciləri ilə birgə öyrənilir. İqtisadi göstəricilər istehsalın yalnız texniki, təşkilati və təbii şəraitini deyil, eyni zamanda istehsalat kollektivlərinin sosial şəraitlərini, xarici iqtisadi əlaqələrini də xarakterizə edir. İstehsalat resurslarından-əmək alətlərindən (blok 2), əmək vəsaitlərindən (blok 3) və canlı əməyin özündən (blok 4)- istifadə olunma səviyyəsi istehsalın bu şərtlərin-

dən (şəraitlərdən) asılıdır. İstehsalat ehtiyatlarından istifadə intensivliyi özünü əsas istehsal vasitələrinin fondverimi, məhsul istehsalının material tutumu, əmək məhsuldarlığı kimi ümumiləşdirilmiş göstəricilərdə öz əksini tapır.

İstehsalat ehtiyatlarından istifadə səmərəliliyi isə öz növbəsində, özünü üç ölçüdə göstərir: 1) istehsal olunmuş və satılmış məhsulun həcmində və keyfiyyətində (blok 5);

2) məhsulun maya dəyərində (blok 6); 3) istifadə olunmuş ehtiyatların, yəni təsərrüfat fəaliyyəti üçün avans edilmiş əsas və dövriyyə vəsaitlərinin həcmində (blok 7).

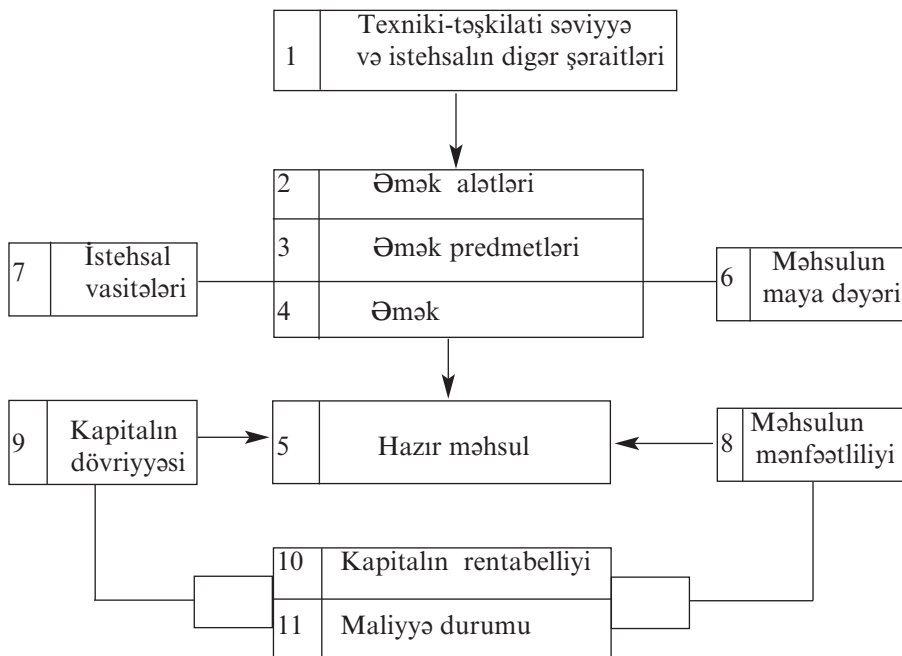

Şəkil 2.5. Müəssisənin əsas maliyyə göstəricilərinin formalaşmasının ümumi sxemi

Məhsulun həcmi və maya dəyəri göstəricilərinin tutuşdurulması məhsulun verdiyi mənfəət həcmi və rentabelliğini, eləcə də 1 manatlıq məhsula çəkilən məsrəfləri (blok 8) xarakterizə edir. Məhsulun həcmi və avans edilmiş əsas və dövriyyə vəsaitlərin həcmi göstəricilərinin tutuşdurulması təkrar istehsalı və kapitalın dövriyyəsinə (blok 9) xarakterizə edir. Alınan nəticələr isə öz növbəsində ümumilikdə təsərrüfat fəaliyyətinin rentabellik səviyyəsini (blok 10) müəyyən edirlər.

Müəssisənin maliyyə durumu və ödəniş qabiliyyəti (blok 11) bir tərəfdən mənfəət planının və, bütövlükdə, maliyyə planının yerinə yetirilməsindən, digər tərəfdən də dövriyyə vəsaitlərinin dövrətmə sürətindən asılıdır.

Təsərrüfatçılıq və mülkiyyət formasından asılı olmayaraq hər bir müəssisənin rentabellik və işgüzar aktivliyi səviyyələrinin müəyyən edilməsində menecmentin və auditin çox mühüm elementi olan, təsərrüfat fəaliyyətinin ümumi, tam təhlilinin tərkib hissəsi olan maliyyə təhlilinin rolu əvəzəedilməzdir. Çünki öz maraqlarını optimallaşdırmaq məqsədilə idarəetmə qərarları qəbul edərkən maliyyə hesablarının bütün istifadəçiləri istər-istəməz maliyyə təhlilinin metodikasından və nəticələrindən kifayət qədər bəhrələnirlər.

Mülkiyyətçilər maliyyə hesabatlarını təhlil edirlər ki, kapitallarının gəlirliliyini artırınsınlar, müəssisələrinin sabit durumunu təmin etsinlər. Kreditorlar və investolar maliyyə hesabatlarını təhlil edirlər ki, borc və əmanətlər üzrə risklərini (ziyanlarını) minimuma endirsinlər. İstehsalçılar isə öz növbəsində marketinq proseslərinin tədqiqatı ilə yanaşı daim maliyyə təhlili aparırlar ki, onların hasil edəcəkləri məhsullar bazarın “nəbzini” etibarlı şəkildə tuta bilsinlər və gələcəkdə sahiblərinə daha çox qazanc gətirsinlər. Deməli, israr etmək olar ki, **qəbul olunan idarəetmə qərarların potensial səmərəsi bütönlükdə bu qərarların hazırlanma mərhələsində analitik əsas-**

landırmaların keyfiyyətindən bilavasitə asılıdır.

İqtisadi proseslərin və hadisələrin dərkətmə üsulu kimi maliyyə təhlili təsərrüfat subyektlərinin idarəetmə sistemində əhəmiyyətli yer tutur. Hər bir təşkilatın idarə olunmasının maliyyə mexanizminin təşəkkül tapmasında, fəaliyyət strategiyasının əsas konturlarının müəyyən edilməsində və bununla əlaqədar çevik və dürüst qərarların meydana çıxmasında maliyyə təhlili əsas və baza rolunu oynayır.

Bütövlükdə isə, ölkəmizin maliyyə siyasətinin makroiqtisadi səviyyədə tənzimlənməsində, iqtisadiyyatımızın bazar modelinin konseptual əsaslarının həyata keçirilməsində maliyyə təhlili alim və mü-təxəssislərimizin əlində mühüm vasitədir.

MÜƏSSİSƏNİN MALİYYƏ RESURSLARI

3.1. Müəssisənin maliyyə resursları, onların tərkibi və quruluşu

Təsərrüfatçılığın müxtəlif mülkiyyət və təşkilati formasından asılı olmayaraq hər bir müəssisə sabit və normal fəaliyyət göstərmək üçün zəruri həcmdə maliyyə resurslarına malik olmalıdır. Maliyyə öhdəliklərini yerinə yetirmək, cari xərcləri və istehsalat məsrəflərini ödəmək məqsədilə təsərrüfat subyektinin sərəncamında cəmləşən daxili aktivlərin, pul gəlirlərinin və kənardan cəlb olunan **vəsaitlərin məcmusu maliyyə resursları kimi xarakterizə olunur**. Müəssisə özünə məxsus maliyyə resurslarından istifadədə tam sərbəstdir, lakin o həmin vəsaitlərdən qənaətlə və səmərəli istifadə etməlidir ki, yüksək iqtisadi nəticələrə nail olsun.

İstehsal-kommersiya tipli müəssisənin maliyyə resurslarının formalaşdırılması mənbələri şəkil 3.1. - də öz əksini tapmışdır.

Xüsusi maliyyə resurslarının əsas hissəsini müəssisənin sərəncamında qalan və rəhbər idarəetmə orqanlarının qərarı ilə bölüşdürülən **mənfəət** təşkil edir. Müəssisənin maliyyə siyasətindən asılı olaraq onun sərəncamında qalan mənfəət aşağıdakı istiqamətlərə yönəldilə bilər:

- * tam həcmdə istehlaka;
- * təşkilatın fəaliyyəti ilə bağlı olmayan digər layihələrin investisiyalaşdırılmasına;
- * tam həcmdə müəssisənin inkişafının yenidən investisiyalaşdırılmasına;

* istehsal zərurətindən asılı olaraq birinci üç istiqamətə bölüşdürülməsinə.

Xüsusi maliyyə mənbələrinin formalaşmasında ikinci əhəmiyyətli yeri **amortizasiya ayrılmaları** tutur. Bu ayrılmalar əsas istehsal fondlarının və qeyri-material aktivlərin aşınmasının dəyərinin pul

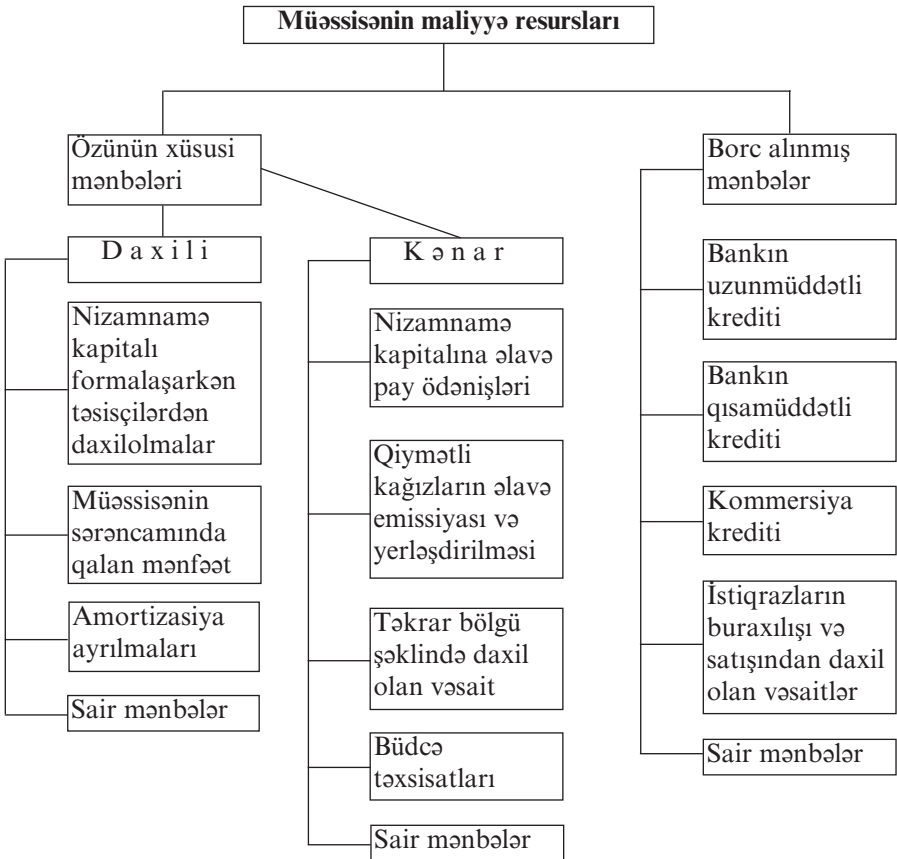

Şəkil 3.1. Müəssisənin maliyyə resurslarının tərkibi

ifadəsidir. Onlar ikili xarakter daşıyır, çünki ilk növbədə məhsul istehsalı məsrəfləri tərkibinə daxil edilir və sonradan məhsul satışından əldə olunan gəlirin içərisində müəssisənin hesablaşma hesabında əksini tapır ki, bu da həm sadə, həm də geniş təkrar istehsalın daxili mənbəyi kimi qiymətləndirilməlidir. Toplanmış amortizasiya ayrılımları amortizasiya fondunu təşkil edir. Bu mənbə aşınmış əsas fondların təkrar istehsalına (bərpaşına) xidmət edir.

Mənfəətin hamısı müəssisənin sərəncamında qalmır. Onun bir qismi vergilər və digər icbari ödənişlər şəklində büdcə sistemində köçürülür.

Müəssisənin sərəncamında qalan mənfəət idarəetmə orqanlarının qərarı ilə yığım, istehlak və ehtiyat fondları yaradılmasına yönəldilir. Yığım fonduna yönəldilən mənfəət istehsalın inkişafına sərf edilir və müəssisənin əmlakının artırılmasına şərait yaradır. İstehlak fondunda cəmləşən vəsait isə sosial məsələlərin həllində istifadə olunur.

Maliyyə ehtiyatlarının formalaşmasının **cəlb edilmiş** və yaxud **kənar** mənbələrini dörd əsas qrupa bölmək olar: xüsusi, borc alınmış, təkrar bölgü qaydasında daxilolmalar və büdcə təxsisatları. Bu bölgü kapital qoyuluşunun forması ilə şərtlənir. Kapital bazarında pul vəsaitlərinin cəlb edilməsinin iki variantı mövcuddur: payçı və borc verən qismində maliyyələşdirmə. Birinci halda müəssisə öz səhmlərinin fond bazarında emissiyasını və yerləşdirilməsini təşkil edir. İkinci variant müddətli qiymətli kağızların buraxılışını və yerləşdirilməsini nəzərdə tutur.

Sahibkarlıq kapitalı gəlir əldə etmək və yaxud təşkilatın idarə edilməsində iştirak etmək məqsədilə başqa müəssisənin nizamnamə kapitalına qoyulmuş vəsaitdir.

Ssuda kapitalı bank kreditləri, digər təşkilatların veksəlləri, istiqrazları şəklində müəssisənin müvəqqəti istifadəsinə verilir.

Maliyyə bazarında səfərbər edilən vəsaitlərə öz səhmlərinin və

istiqrazlarının, həmçinin digər növ qiymətli kağızların satışından əldə olunan məbləğlər aiddir.

Büdcə təxsisatları həm əvəzsiz qaydada, həm də qaytarılmaq şərti ilə istifadə oluna bilər. Onlar adətən, dövlət sifarişlərinin, ay-ay-ayrı investisiya layihələrinin maliyyələşdirilməsi və yaxud ümumdövlət əhəmiyyətli məhsul buraxan müəssisənin dövlət tərəfindən müvəqqəti dəstəklənməsi üçün ayrılır.

Maliyyə resursları müəssisə tərəfindən istehsal və investisiya fəaliyyəti prosesində istifadə edilir. Onlar daimi hərəkətdədirlər və bu ehtiyatların yalnız bir hissəsi nağd pul şəklində müəssisənin bankdakı hesablaşma hesabında və yaxud müəssisənin xəzinəsində mövcud olur.

Maliyyə dayanıqlığını qorumaq və bazar təsərrüfatı sistemində sabit yer tutmaq qayğısı ilə hər bir müəssisə öz maliyyə resurslarını fəaliyyət növləri üzrə və müəyyən zaman kəsiyində bölüşdürür. Müasir bazar iqtisadiyyatı şəraitində bu proseslərin dərinləşməsi maliyyə işinin mürəkkəbləşməsinə və təcrübədə yeri gəldikcə yeni xüsusi maliyyə alətlərinin istifadəsinə gətirib çıxarır.

3.2. Müəssisənin nizamnamə kapitalı, onun yaradılması və artırılması yolları

Müəssisənin maliyyə fəaliyyətinin ən mühüm cəhətlərindən biri müxtəlif pul vəsaitləri fondlarının formalaşdırılması və istifadəsidir. Bu fondlar vasitəsilə cari təsərrüfat fəaliyyəti və habelə geniş təkrar istehsal zəruri pul vəsaiti ilə təmin edilir, elmi - texniki tərəqqinin maliyyələşdirilməsi, iqtisadi həvəsləndirmə tədbirləri, büdcə təşkilatları və banklarla hesablaşmalar həyata keçirilir. Bu fondlar içərisində **nizamnamə fondu və yaxud nizamnamə kapitalı** xüsusi yer tutur.

Müəssisə təşkil olunarkən təsis sənədlərinə uyğun olaraq müəyyən məbləğdə nizamnamə fonduna malik olur. Nizamnamə fondunun təşkil mənbələrinə görə təşkilatları iki qrupa bölmək olar:

- * yeni təşkil olunan müəssisələr;
- * fəaliyyətdə olan müəssisələr.

Yeni təşkil olunan müəssisələrdə Nizamnamə Fondu (müəssisənin əmlakı) üzvlərin pay haqları, səhm kapitalı, sahə maliyyə ehtiyatları, uzunmüddətli kreditlər, büdcə vəsaitləri və sair mənbələr hesabına formalaşır.

Fəaliyyətdə olan müəssisələrdə maliyyə ehtiyatlarının mənbələrinə məhsul satışından (iş görülməsindən, xidmət göstərilməsindən) əldə olunan gəlir, amortizasiya ayırmaları, sıradan çıxan və özgəninkiləşdirilən əsas fondların satışından gəlir, möhkəm passivlər, müxtəlif məqsədli daxilolmalar aiddirlər.

Maliyyə ehtiyatlarının əlavə mənbəyi maliyyə bazarından sərbəb edilmiş vəsaitlərdir. Səhmlərin, istiqrazların və qiymətli kağızların başqa növləri, kredit qoyuluşları vasitələrin sərbəb edilməsi formalarıdır. Həmin qiymətli kağızlar yalnız müəssisənin özünün buraxdığı qiymətli kağızlar olmalıdır.

Təsərrüfatçılığın müxtəlif təşkilati-hüquqi formalarında fəaliyyət göstərən müəssisələrin nizamnamə fondunun təşkili mənbələri cədvəl 3.1.-də göstərilir.

Cədvəl 3.1.

Müəssisələrin nizamnamə fondunun təşkili mənbələri

Müəssisələrin növləri	Nizamnamə fondunun (əmlakın) mənbələri
Dövlət müəssisələri	Büdcə vəsaitləri, başqa dövlət müəssisələrinin əmanəti və gəlirləri
Bələdiyyə müəssisələri	Yerli büdcələrin vəsaiti və başqa bələdiyyə müəssisələrinin əmanəti
Fərdi (ailə) müəssisə	Vətəndaşın (ailə üzvlərinin) əmlakı
Məhdud məsuliyyətli müəssisə (qapalı tipli səhmdar cəmiyyəti)	Nizamnamə fondu iştirakçılarının pay haqları və əmanətləri
Açıq tipli səhmdar cəmiyyəti	Səhmlərin dəyəri, nizamnamə fondu
Müəssisələr birliyi (şirkət, konsern, ittifaq və s.)	Müqavilə şərtlərinə müvafiq toplanan vəsait

Nizamnamə kapitalının hesabına müəssisənin əsas fondları və dövriyyə kapitalı formalaşdırılır. Nizamnamə kapitalının təşkili, onun artırılması və səmərəli istifadəsi, onların idarə edilməsi-müəssisənin maliyyə xidmətinin başlıca və ən mühüm vəzifələrindən biridir. Nizamnamə kapitalı-müəssisənin xüsusi vəsaitlərinin ilkin mənbəyidir. Səhmdar cəmiyyətinin nizamnamə kapitalının məbləği onların buraxdığı istiqrazlar məbləğlərinin, dövlət və bələdiyyə müəssisələrinin isə nizamnamə fondunun kəmiyyətini əks edir.

Nizamnamə kapitalının formalaşması qaydası müəssisənin təşkilati-hüquqi formasından asılıdır. Məsələn, səhmdar cəmiyyətinin nizamnamə kapitalı səhmlərin buraxılması və satışı yolu ilə yaradılır. Nizamnamə kapitalı müəssisə tərəfindən təsərrüfat ilinin yekununa görə dəyişdirilə bilər. Nizamnamə kapitalını artırmaq (azaltmaq) yalnız tədaviyə əlavə səhm buraxmaq (yaxud onların müəyyən miqdarını tədaviyədən geri götürmək) və köhnə səhmlərin nominal dəyərinin artırılması (azaldılması) yolu ilə mümkündür.

3.3. Mənfəət, amortizasiya ayrılımları və kredit qoyuluşları maliyyə resurslarının mənbəyi kimi

Müəssisənin daxili maliyyə resursları içərisində ən vacibi mənfəət və amortizasiya ayrılımları hesab olunurlar. **Mənfəət** müəssisənin istehsalat fəaliyyəti prosesində formalaşır, onun son nəticəsi və istehsalın artımı və genişləndirilməsi mənbəyidir. Aydın məsələdir ki, hər bir istehsal-kommersiya təşkilatının əsas məqsədi daha çox mənfəət əldə etməkdir. Kəmiyyətə o, hazır məhsulların (iş və xidmətlərin), mal-materiallar satışından, habelə satışdankənar gəlirlərin xərclərdən çox olmasından alınmış, başqa sözlə müəssisənin ümumi gəlirlərinin ümumi xərclərindən çox olan məbləğini ifadə edir. Lakin maliyyə resursları mənbəyi kimi müəssisənin təsərrüfat fəaliyyəti nəticəsində əldə etdiyi ümumi gəlir yox, onun bir hissəsi,

yəni vergilər və digər ayırmalar ödənildikdən sonra yerdə qalan-xalis mənfəət qəbul edilir. Bu xalis mənfəət yığım, istehlak və ehtiyat fondlarının formalaşdırılmasına yönəldilir.

Müəssisənin digər daxili maliyyə mənbələrindən biri də **amortizasiya ayırmalarıdır**. Onlar əsas istehsal fondlarının və qeyri-material aktivlərinin aşınmasının pul ilə ifadəsidir. Amortizasiya ayırmaları məhsulun maya dəyərinə daxil edilir və sonradan məhsul satışından əldə olunan pul hasilatının tərkibində müəssisənin bankdakı hesablaşma hesabına qayıtmaqla yığım fondunun formalaşmasının daxili mənbəyinə çevrilir. İnkişaf etmiş ölkələrdə sadə və geniş təkrar istehsalın maliyyələşdirilməsində amortizasiyanın payı 50-70 % təşkil edir. Amortizasiya ayırmalarının istifadəsində əsas diqqət onların tam həcmdə əsas kapitalın investisiyasına yönəldilməsinə, sürətləndirilmiş amortizasiyanın tətbiqinin genişləndirilməsinə yetirilməlidir.

Bazar iqtisadiyyatı şəraitində kənardan **cəlb edilmiş maliyyə vəsaitlərinin** əhəmiyyəti böyükdür. Təcrübə göstərir ki, cəlb edilmiş vəsaitlərsiz bir çox müəssisələr ahəngdar təsərrüfat fəaliyyətini qura bilmirlər. Normal iqtisadi situasiyalarda borc alınmış vəsaitlər istehsalın səmərəsini yüksəldir, istehsalın genişləndirilməsinə və sabitləşdirilməsinə zəmin yaradır. Borc resurslarının cəlb edilməsi kanallarının çoxluğu onlardan müxtəlif təsərrüfat situasiyalarda əlverişli şərtlərlə istifadə etmək üçün münbit şərait yaradır.

Bank kreditləri, komməriya kreditləri, faktoring, lizing, fərdi şəxslərin kreditləri və sairələr cəlb edilmiş vəsait mənbələrinə aiddirlər.

Borc kapitalının cəlb edilməsi müəssisənin əsas və dövriyyə fondlarının ehtiyaclarının ödənilməsində zərurətə çevrilir. Belə ehtiyatlar müəssisənin yenidən qurulması və istehsalın texniki silahlandırılması, ilkin kapitalın yetərli olmaması, məhsul istehsalı, tədarükü, emalı, təchizatı və satışı prosesində mövsümlüyün mövcud olması zamanı, həmçinin müəssisənin özündən asılı olmayan səbəb-

lər (fövqəladə hallar, tərəf müqabillərin intizamsızlığı və s.) nəticəsində baş verə bilər.

Borc kapitalı qısamüddətli (bir ilə qədər) və uzunmüddətli (bir ilədən yuxarı) olur. Müəssisənin aktivlərinin hansı mənbə hesabına - qısa müddətli və yaxud uzunmüddətli kapitalın (borc və xüsusi) - maliyyələşdirilməsi məsələsi istehsalat zərurətindən asılı olaraq hər bir konkret halda ayrıca həll olunur. Ancaq müəssisələr çox hallarda əsas kapitalın əksəriyyətini və dövriyyə kapitalının nisbətən sabit hissəsini (məsələn, sığorta ehtiyatı, debitor borclarının müəyyən məbləği) uzunmüddətli kapitalın hesabına maliyyələşdirilməsinə üstünlük verirlər. Əmtəə axının həcmindən asılı olan dövriyyə aktivlərinin qalan hissəsi qısamüddətli kapitalın hesabına maliyyələşdirilir.

Maliyyələşmənin bütün kənar mənbələrini iki qrupun birinə aid edirlər: kreditlərin alınması və yaxud qiymətli kağızların (səhmlərdən başqa) buraxılması yolu ilə maliyyələşmə. Borc kapitalının kredit forması haqqında bir qədər ətraflı məlumat verək.

Dünya təcrübəsində aşağıdakı kredit növləri fərqləndirilir: bank, kommersiya, istehlak, dövlət, beynəlxalq və sələm kapitalı. Müəssisələr üçün ən önəmlisi kommersiya və əlbəttə ki, **bank kreditidir**.

Kommersiya kreditini müəssisə mal - material tədarük etdikdə, yaxud malgöndərən təşkilatda istehsalat ehtiyatları yaratdıqda ala bilər. Bu növ kredit əksər kiçik müəssisələr üçün maliyyələşmənin əsas mənbəyidir. Kapitalın cəlb edilməsinin bütün digər hallarında olduğu kimi, kommersiya krediti alan müəssisə asılılıq probleminə xüsusi diqqət yetirməlidir. Çünki malgöndərən müəssisəyə əlverişsiz qiymətlər və yaxud daha aşağı keyfiyyətli mal "sırıya" və tələb edə bilər ki, müəssisə onun rəqibləri ilə işgüzar əlaqələri kəssin, həmçinin digər qeyri - münasib şərtləri yerinə yetirsin.

Müəssisə və təşkilatların bank ssudaları və qarşılıqlı hesablaşmalar üzrə vəziyyətini aşağıdakı cədvəldən aydın görmək olar (cədvəl 3.2.).

Cədvəl 3.2.

Müəssisə və təşkilatların bank ssudaları və qarşılıqlı hesablaşmalar üzrə vaxtı keçmiş borcları (ilin sonuna, mln. manat)

Borc	1995	2000	2005	2006	2007
Bank ssudaları üzrə	117,6	100,1	68,2	77,7	99,0
Qarşılıqlı hesablaşmalar üzrə	-	-	792,0	937,3	872,4

Cədvəlin məlumatlarından görüldüyü kimi müəssisə və təşkilatların bank ssudaları üzrə vaxtı keçmiş borcları 1995-ci ildə 117,6 mlyn. manatdan 2007-ci ildə 99,0 mlyn. manata enmişdir. 2007-ci ildə qarşılıqlı hesablaşmalar üzrə müəssisələrin vaxtı keçmiş borcları 872,4 mlyn. manat təşkil etmişdir.

Bütün dünyada istehsal - kommersiya tipli müəssisələr qısa müddətli və uzunmüddətli kredit ehtiyatlarının mənbəyi kimi ən çox kommersiya banklarından istifadə edirlər.

Müəssisələrin istehsal və sosial ehtiyaclarının ödənilməsinə yönəldilən **bank kreditləşməsi** kreditin mahiyyətini və məzmununu əks etdirən prinsiplərə- qaytarılma, ödənişlilik və müddətlilik prinsiplərinə ciddi əməl olunmaqla həyata keçirilir.

Bank kreditini həmin əməliyyatların aparılmasına respublikanın Milli Bankı tərəfindən lisenziyası olan ixtisaslaşdırılmış kredit - maliyyə təşkilatları verirlər. Kredit münasibətlərini ya kredit müqaviləsi və yaxud da kredit sazişi tənzimləyir.

3.4. Müəssisənin maliyyə resurslarından səmərəli istifadəsinin əsas istiqamətləri

Hər bir müəssisənin əsas məqsədlərindən biri öz daxili maliyyə ehtiyatlarını artırmaqdan ibarətdir, çünki onun səmərəli fəaliyyəti məhs bu ehtiyatların mövcudluğundan asılıdır.

Təsərrüfat subyektlərinin sərəncamında olan və təsərrüfatdaxili

(işçilərin əmək haqqı, sosial müdafiənin gücləndirilməsi, maddi həvəsləndirmə tədbirləri və s.), təsərrüfatdan kənar (vergi və sığorta ödəmələri, kreditlərin qaytarılması, mal - materiala görə kreditor borclarının ödənilməsi və s.) maliyyə öhdəliklərinin yerinə yetirilməsi, elmi - texniki tərəqqinin nailiyyətlərindən bəhrələnməklə təkrar istehsalın genişləndirilməsi və, ümumiyyətlə, həmin təsərrüfat subyektinin əmtəə bazarında imicini artırmaq məqsədilə digər zəruri tədbirlərin həyata keçirilməsi üçün pul gəlirləri və daxilolmalar müəssisənin **maliyyə ehtiyatlarını** təşkil edir.

Maliyyə ehtiyatları ilkin formada müəssisə təşkil edilən anda nizamnamə fondunun təsis edilməsi ilə yaranır. Yaradılan təsərrüfat subyektlərinin təşkilati - hüquqi statusundan asılı olaraq nizamnamə kapitalının mənbələri kimi səhmdarların kapitalı, kooperativ üzvlərinin pay haqları və ayrılmaları, sahə mənsubiyyətinə görə baş idarənin maliyyə təxsisatları, bank kreditləri və büdcə vəsaitləri çıxış edirlər. Nizamnamə fondunun həcmi məbləğcə nə qədər çox olarsa, müəssisənin investisiya və pul vəsaitlərindən operativ istifadə imkanları bir o qədər geniş olar.

Fəaliyyətdə olan müəssisələrin daxili maliyyə ehtiyatları əsas etibarilə hazır məhsulun (görülən işlərin, göstərilən xidmətlərin) satışından əldə edilən mənfəətdən və əsas vəsaitlərin amortizasiyası ayırmalarından ibarətdir.

Müəssisədə maliyyə ehtiyatlarının toplanması və artırılması nə qədər zəruri şərtdirsə, onlardan düzgün və səmərəli istifadə etmək bir o qədər vacib amildir. Bazar iqtisadiyyatı şəraitində maliyyə ehtiyatlarından istifadənin istiqamətləri geniş və çoxşaxəlidir. Bu istiqamətlər arasında vergi və məcburi sığorta ödənişləri, istifadə olunmuş bank kreditlərinə görə faiz ödəmələri, alınmış xammal - materialların dəyərinin ödənilməsi öncül yer tuturlar. Digər **vacib istiqamətləri** belə qruplaşdırmaq olar:

- * əsaslı kapital qoyuluşlarının maliyyələşdirilməsi;
- * qiymətli kağızlarda olan maliyyə ehtiyatlarının investisiyalaş-

dırılması;

* sosial təyinatlı xüsusi pul fondlarının formalaşdırılmasına yönəldilən maliyyə ehtiyatları.

Əsaslı kapital qoyuluşunun maliyyələşdirilməsi. Kapital qoyuluşu yeni tikililərin və fəaliyyət göstərən müəssisələrin yenidən qurulmasına və yeniləşdirilməsinə, yeni texniki vasitələrlə təchiz edilməsinə, istehsal güclərinin saz və işlək vəziyyətdə saxlanılmasına sərf edilən xərclərdir. Azərbaycan Respublikasının “İnvestisiya fəaliyyəti haqqında” Qanunda (13 yanvar 1995-ci il) qeyd edilir ki, əsas fondların yaradılmasına və təkrar istehsalına, habelə maddi istehsalın digər formada inkişafına investisiya yönəldilməsi kapital qoyuluşları şəklində həyata keçirilir.

Əsaslı kapital qoyuluşunun maliyyələşdirilməsinin əsas mənbələri aşağıdakılardır:

- * müəssisənin xüsusi (təsərrüfatdaxili) maliyyə ehtiyatları;
- * müəssisənin borc aldığı və cəlb etdiyi maliyyə vəsaitləri;
- * müəssisənin daxil olduğu birliyin mərkəzləşdirilmiş fondunun

Cədvəl 3.3.

2007-ci ildə əsas kapitala yönəldilmiş investisiyaların maliyyə mənbələri üzrə istifadə edilməsi ¹

Cəmi	Mln. manat	Ümumi həcmdə xüsusi çəkisi, %-lə
O cümlədən: maliyyə mənbələri üzrə	7471,2	100,0
Müəssisə və təşkilatların öz vəsaitləri	4470,7	59,8
Əhalinin şəxsi vəsaitləri	2543,8	3,4
Bank kreditləri	398,0	5,8
Büdcə vəsaitləri	1852,4	24,8
Büdcədən kənar fondların vəsaitləri	476,3	6,4
Sair vəsaitlər	19,3	0,3

1. Azərbaycanın statistik göstəriciləri. Bakı, 2008, səh. 505.

vəsaiti;

* dövlət büdcəsinin vəsaiti (ümumdövlət əhəmiyyətli məhsul buraxan müəssisələrdə).

Müəssisələrdə maliyyə menecmentinin düzgün təşkili ən sərfəli şərtlərlə əlavə maliyyə ehtiyatlarını cəlb etməyə, onları daha böyük səmərə ilə investisiya qoyuluşuna yönəltməyə, maliyyə bazarında qiymətli kağızlar alqı - satqısı edərək faydalı əməliyyatlar həyata keçirməyə imkan verir.

İnvestisiya məqsədləri üçün pul vəsaitlərinin cəlb edilməsinin əsas üsullarından biri də **qiymətli kağızların buraxılışıdır**. Qiymətli kağızların (istiqrazların, səhmlərin) buraxılması, onların maliyyə bazarında satılması, eləcə də bazardan digər qiymətli kağızların alınması müasir bazar iqtisadiyyatı şəraitində müəssisələrin əsas fəaliyyət növlərindən, maliyyə ehtiyatlarının mühüm istifadə istiqamətlərindən biridir. Əlavə maliyyə ehtiyatlarının cəlb edilməsi üsulu kimi qiymətli kağızların buraxılması və satılması zamanı müəssisə rəhbərləri və menecerləri vacib bir məsələni - məhz hansı növ qiymətli kağızın və hansı şərtlərlə daha çox mənfəət gətirəcəyini - əvvəlcədən marketing araşdırmaları aparmaq yolu ilə həll etməlidirlər.

Hər bir müəssisə ixtiyarlıdır ki, təsərrüfat ilinin nəticəsinə görə onun sərəncamında qalan xalis mənfəətdən **xüsusi təyinatlı fondlara** (“Sosial sahə fondu”, “İstehlak fondu”, “Kadr hazırlığı fondu”) müəyyən həcmdə ayrılmalara aparmaqla həmin fondları formalaşdırsın. Bu fondların vəsaiti yeni əmlakın yaradılmasına səbəb olmayan, yalnız sosial sahənin (kapital qoyuluşundan başqa) inkişafına yönəldilən tədbirlərin maliyyələşdirilməsi, işçilərin həvəsləndirilməsi, onlara maddi yardım göstərilməsi, mütəxəssis kadrların hazırlanması və ixtisaslarının artırılması kimi tədbirlərin həyata keçirilməsinə sərf edilir. Göstərilən fondlara mənfəətdən ayrılmasının konkret həcmi hər bir müəssisənin idarəetmə orqanları tərəfindən müəyyən edilir və fondların istifadə olunmamış qalığı növbəti ilə keçir.

MÜƏSSISƏNİN GƏLİRLƏRİ, ONUN FORMALAŞMASI, BÖLGÜSÜ VƏ İSTİFADƏSİ

4.1. Müəssisə gəlirlərinin mahiyyəti və tərkibi

Təsərrüfatçılıq subyektləri yaradılarkən ilk anlar istehsal fondlarının, qeyri - material aktivlərinin, dövriyyə vəsaitlərinin formalaşması mənbəyi kimi nizamnamə kapitalı çıxış edir. Yəni, nizamnamə kapitalı hesabına sahibkarlıq fəaliyyətinin həyata keçirilməsi üçün zəruri ilkin (start) şəraiti yaradılır. Sonralar, müəssisə normal qaydada fəaliyyət göstərərkən, məhsul istehsalı (işin görülməsi, xidmət göstərilməsi) prosesində yeni dəyər yaradılır ki, bu da satılan məhsulun qiyməti ilə müəyyən edilir. Satış nəticəsində əldə edilən pul hasilatı bir qayda olaraq müəssisənin bankdakı hesablaşma hesabına daxil olur.

Müəssisənin xüsusi maliyyə resurslarının özəyini təşkil edən pul hasilatının həm məzmunca, həm də həcmcə fərqli olan üç əsas mədaxil mənbəyi mövcuddur: **əsas, investisiya və maliyyə fəaliyyətləri.**

Müxtəlif fəaliyyət növlərindən pul vəsaitlərinin daxil olma və istifadə istiqamətləri sxem 4.1. - də əks etdirilmişdir.

Əsas fəaliyyətdən daxil olmalar məsul satışından (yerinə yetirilmiş işlərdən, göstərilmiş xidmətlərdən) əldə edilən pul vəsaiti hesab olunur. Bu vəsait məhsul istehsalına çəkilən xərclərin ödənilməsinin, mərkəzləşdirilmiş və qeyri - mərkəzləşdirilmiş fondların yara-

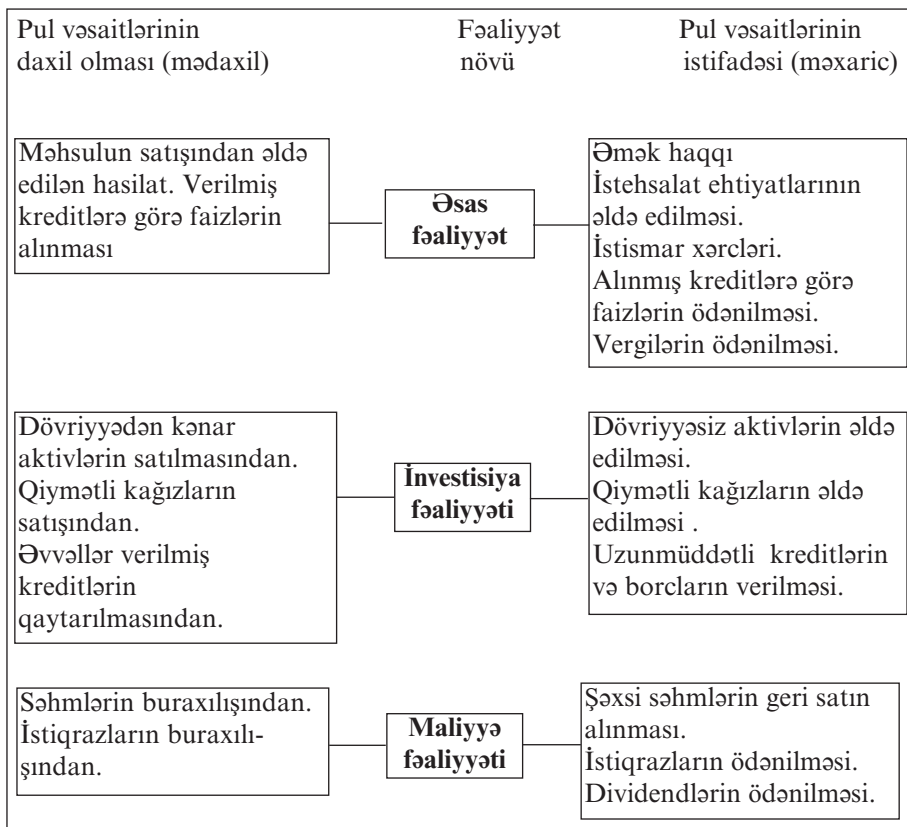

Sxem 4.1. Müəssisədə pul vəsaitlərinin daxil olması və istifadəsinin əsas istiqamətləri

dılmasının başlıca mənbəyidir. Satış pulunun vaxtında daxil olması vəsaitlərin fasiləsiz dövriyyəsinə, istehsal prosesinin arasıkəsilməzliyini təmin edir. Satış pulunun nəzərdə tutulan müddətlərdə daxil olmaması isə ümumilikdə istehsalın ahəngini pozur, boşdayanmalara səbəb olur, büdcə və büdcədən kənar fondlara ayırmaları, fəhlə və qulluqçularla hesablaşmaları ləngidir, müqavilə öhdəliklərinə vaxtında əməl edilə bilmədiyindən kontragentlərə cərimə-

lər ödənilir və son nəticədə mənfəətin azalmasına gətirir çıxarır. Qeyri - dövriyyə aktivlərin satışının, qiymətli kağızların reallaşdırılmasının maliyyə nəticələri **investisiya fəaliyyətindən** qazanılan pul hasilatı kimi qiymətləndirilir.

Maliyyə fəaliyyətindən daxil olmalar özündə investorlar arasında müəssisənin istiqrazlarının və səhmlərinin yerləşdirilməsinin nəticələrini əks etdirir.

Mövcud təcrübədə məhsul satışı anını müəyyən edən iki metod mövcuddur:

- * məhsulun yüklənməsinə görə - **hesablama**;
- * məhsulun dəyərinin ödənilməsinə görə - **kassa**.

Hesablama və kassa metodları arasında xeyli fərq vardır. **Birinci halda** məhsulun reallaşması anı və deməli, satış pulunun yaranması malların yüklənməsi faktı hesab olunur. Yəni yola salınmış məhsula görə müəssisəyə pul vəsaitinin daxil olması satış pulunun müəyyən edilməsinin amili deyildir. Bu metodun əsasında mülkiyyət hüququnun əmtəyə keçməsinin hüquqi prinsipi durur. Lakin göndərilmiş məhsulun dəyərinin vaxtında ödənilməməsi, malalanın və ya ona xidmət edən bankın səhlənkarlıq etdiyi hallarda müəssisə ciddi maliyyə problemləri ilə üzləşir. Bunun nəticəsində vergi və sığorta öhdəlikləri ödənilə bilmir, müəssisənin qarşılıqlı təsərrüfat əlaqələri qurduğu subyektlərlə hesablaşmaları pozulur və ödəməmələr zənciri yaranır. Ödəməmələrin neqativ təsiri və nəticələrini yumşaltmaq üçün müəssisələrə şübhəli borclar üzrə ehtiyat yaratmaq hüququ verilmişdir. Onun həcmi (məbləği) müəssisə tərəfindən hesabat dövründə ödəməmələrin tərkibi, quruluşu, məbləği və dinamikasının ətraflı təhlili əsasında müəyyən edilir. Şübhəli borclar üzrə ehtiyat müəssisənin cari öhdəliklərinin maliyyələşdirilməsinin əlavə mənbəyi hesab edilir.

Satış pulunun uçotunun bu metodu inkişaf etmiş bazar iqtisadiyyatlı ölkələrdə geniş tətbiq edilir, çünki fond və pul bazarlarının

mövcudluğu əmtəə istehsalçılarını ödəməmlər problemindən xeyli dərəcədə sığorta edir və onların maliyyə riskini müəyyən dərəcədə azaldır.

Ölkə təcrübəsində **ikinci metod** - vəsaitin faktiki olaraq pul hesablarına daxil olması üzrə satış pulunun müəyyən edilməsi - daha geniş yayılmışdır.

Vergiye cəlb etmə məqsədləri üçün satış pulunun yaranması anı vəsaitin müəssisənin hesabına daxil olması tarixi hesab edilir. Satış pulunun uçotunun bu qaydası büdcə və büdcədənkənar fondlarla vaxtında haqq - hesab aparmağa imkan verir, çünki hesablanmış vergilər və icbari ödənişlər altında real pul mənbəyi durur. Bununla yanaşı, yola salınmış mallara görə avans hesablaşması qaydası seçilərkən, bəzən daxil olan pul vəsaitinin ümumi məbləği məhsulun faktiki satış həcmi ilə üst - üstə düşür. Ona görə ki, pul qabaqcadan avans qaydasında daxil olmuş, məhsul isə nəinki yola salınmamış, hətta istehsal edilməmiş ola bilər.

Azərbaycan Respublikasının Vergi Məcəlləsində göstərilir ki, (Maddə 130, 131, 134) vergi ödəyicisi vergi ili ərzində eyni metodu tətbiq etmək şərti ilə vergilərin uçotunu kassa metodu və ya hesablamalar metodu ilə apara bilər.

Vergi ödəyicisinin istifadə etdiyi uçot metodu dəyişdirilərkən verginin məbləğinə təsir göstərən mühasibat əməliyyatlarına düzəlişlər uçot metodunun dəyişdirildiyi ildə aparılmalıdır ki, bu əməliyyatlardan heç biri nəzərdən qaçırılmasın və ya iki dəfə hesaba alınmasın.

Göstərən mühasibat əməliyyatlarına düzəlişlər uçot metodunun dəyişdirildiyi ildə aparılmalıdır ki, bu əməliyyatlardan heç biri nəzərdən qaçırılmasın və ya iki dəfə hesaba alınmasın.

Kassa metodu ilə uçot aparan vergi ödəyicisi gəliri əldə edəndə və ya gəlir onun sərəncamına verildəndə, bu gəliri nəzərə almalı və gəlirdən öz xərclərini yalnız bu xərcləri çəkdiyi zaman çıxılmalıdır.

Hesablama metodu ilə uçot aparan vergi ödəyicisi gəlir əldə edilməsinin və xərc çəkilməsinin faktiki vaxtından asılı olmayaraq gəlirlərini və xərcini müvafiq surətdə gəlir almaq hüququnun əldə edildiyi və ya xərcin çəkilməsi barədə öhdəliyin yarandığı vaxt nəzərə alınmalıdır.

Beləliklə, hazır məhsul satışı pulunun müəssisənin hesabına daxil olması ilə təsərrüfat subyektinin vəsaitinin dövr etməsi başa çatır və burda əmtəə dəyəri yenidən pul formasına düşür. Satış pulu daxil olanadək istehsal və tədavi xərcləri dövrüyyə vəsaitləri hesabına maliyyələşdirilir.

Əgər satış pulunun müəssisənin hesabına daxil olması vəsaitin dövrüyyəsinin başa çatmasını ifadə edərsə, onun istifadə edilməsi isə yeni dövrüyyənin və həm də bölgü prosesi mərhələsinin başlanğıcını göstərir. Bu mərhələdə müxtəlif səviyyəli büdcələrin gəlir bazası yaranır və bununla da ümumdövlət mənafehləri təmin olunur, hələ müəssisənin xüsusi maliyyə ehtiyatları əmələ gəlir.

Müəssisənin hesabına daxil olan satış pulu ilk növbədə alınmış xammal, material, yarımfabrikatlar, kompleksləşdirici məmulatlar, yanacaq, enerji, texniki avadanlıq, kompüterlər və bu kimi zəruri istehsal vasitələrinin hesablarının ödənilməsinə istifadə edilir.

4.2. Məhsul (iş, xidmət) satışından əldə olunan pul gəlirləri və onların artırılmasına təsir edən amillər

Satış pulundan həmçinin əmək haqqı, əsas fondların köhnəlməsi ödənilir, müəssisənin mənfəəti formalaşır. Satış pulunun istifadə edilməsi sxemi şəkil 4.1. - də verilmişdir.

Məhsul satışından, işin görülməsindən və xidmətin göstərilməsindən daxil olmaların kəmiyyətinə müəssisənin fəaliyyətindən bilavasitə asılı olan aşağıdakı amillər təsir göstərir:

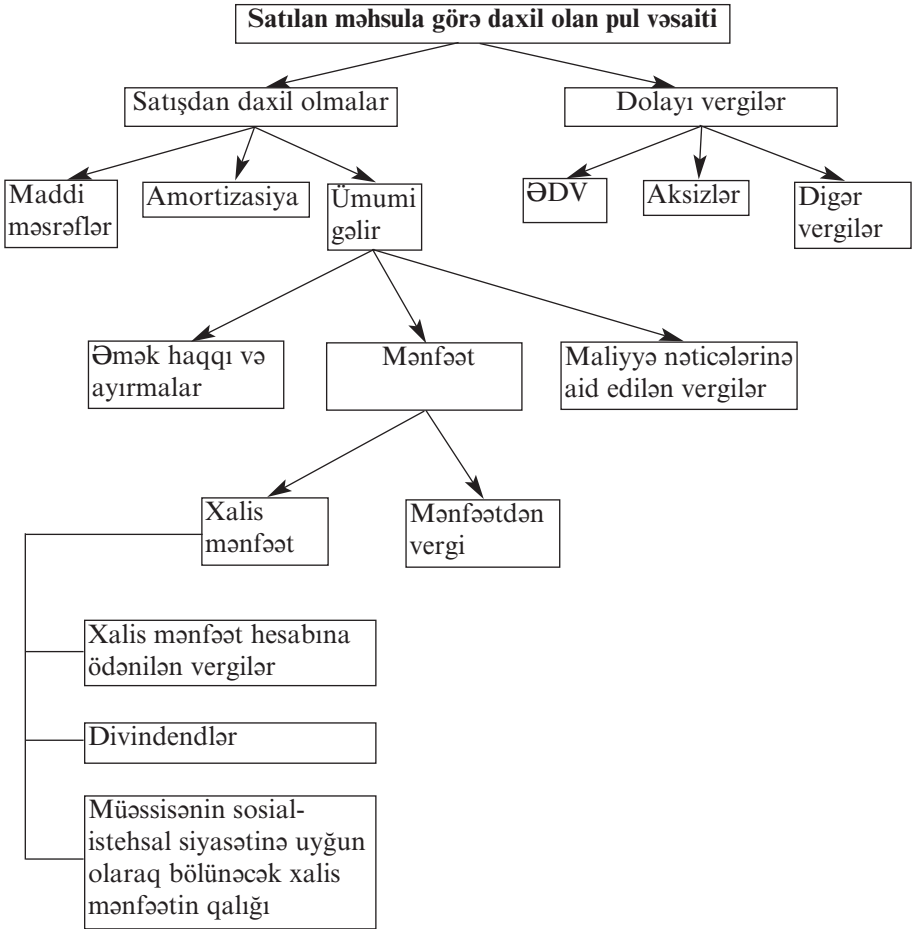

Şəkil 4.1. Satış pulunun istifadəsi istiqamətləri

* **istehsal sferasında** - istehsalın həcmi, onun strukturu, buraxılan məhsulun çeşidi, məhsulun keyfiyyəti və rəqabətqabiliyyətliliyi, istehsalın ahəngdarlığı;

* **tədavül sferasında** - tətbiq edilən qiymətlərin səviyyəsi, hazır

məhsulun yüklənməsi və xammal - materialların boşaldılması əməliyyatlarının dəqiq həyata keçirilməsi, ödəniş sənədlərinin gecikdirilmədən dərhal sənədləşdirilməsi, müqavilə şərtlərinə dəqiq əməl edilməsi, hesablaşma formalarının düzgün seçilməsi və s.

Müəssisənin fəaliyyətindən asılı olmayan amillərə müəssisəyə material - texniki resursların təchizatı üzrə müqavilə şərtlərinin pozulmasını, nəqliyyatda baş verən fasilələri, alıcının hər hansı səbəbdən ödəniş qabiliyyətinin müvəqqəti itirməsi nəticəsində məhsulun dəyərinin vaxtında ödənilməməsini aid etmək olar.

4.3. Müəssisənin gəlirlərinin planlaşdırılması, bölgüsü və istifadəsi xüsusiyyətləri

Maliyyə - təsərrüfat fəaliyyəti prosesində müəssisənin maliyyə xidməti qarşıya qoyulan məqsəddən asılı olaraq məhsul satışından (işlərin görülməsindən, xidmətlərin göstərilməsindən) pul daxilolmalarının illik, rüblük və cari dövrlər üzrə planlaşdırılmasını həyata keçirir.

Məhsul (iş, xidmət) satışdan daxilolmalar dedikdə alıcılara göndərilmiş məhsulun müqabilində müəssisənin hesablaşma hesabına daxil olan pul vəsaitləri başa düşülür. Müəssisənin təsərrüfat fəaliyyətində satış pulunun vaxtında daxil olması çox vacib bir andır. Əvvəla, digər daxil olmalar içərisində xüsusi çəkisinə görə məhsul satışından daxil olan pullar böyük əksəriyyət təşkil etməklə əsas və sabit mənbə hesab olunur. İkincisi, məhsulun satışı və onun dəyərinin daxil olması ilə müəssisənin vəsaitlərinin dövriyyəsi prosesi başa çatır ki, bu da istehsala sərf edilmiş pul vəsaitlərinin bərpa və növbəti dövriyyənin başlanması üçün zəruri şərtlərin yaradılması deməkdir.

Müəssisənin sabit maliyyə vəziyyəti, onun dövriyyə vəsaitlərinin durumu, mənfəətin həcmi, büdcə ilə, büdcədən kənar fondlarla,

banklarla, mal göndərənlərlə, müəssisənin fəhlə və qulluqçuları ilə vaxtında hesablaşmaların aparılması məhsul satışından əldə edilən daxilolmalardan həlledici dərəcədə asılıdır.

Pul hasilatının vaxtında daxil olmaması qarşılıqlı hesablaşmaların gecikdirilməsinə, cərimə və sanksiyalara səbəb olur ki, bu da nəticə etibarilə mənfəətin itirilməsinə və istehsal ritminin pozulmasına gətirib çıxarır.

Məhsul satışından hesablaşma hesabına daxil olan vəsait ilk növbədə alınmış xammalın, materialların, yarımfabrikatların, ehtiyat hissələrinin, yanacağın, elektrik enerjisinin dəyərinin ödənilməsinə yönəldilir. Sonra büdcəyə, büdcədən kənar fondlarla ayırmalar ödənilir, əmək haqqı verilir, əsas istehsal fondlarının aşınması məbləği bərpa edilir, maliyyə planında nəzərdə tutulan və maya dəyərinə daxil edilməyən digər xərclər maliyyələşdirilir.

Planlaşdırılmanın məqsədindən asılı olaraq satışdan daxil olmaları qarşıdakı illik, rüblük müddətlər üzrə və operativ (gündəlik) qaydada planlaşdırmaq olar. Satış pulunun illik planlaşdırılması bazar konyukturasının nisbətən sabit olduğu zaman səmərəli olur. Əks təqdirdə biznes - planda əvvəlcədən nəzərdə tutulmuş göstəricilərə bazar konyukturası dəyişdikcə müvafiq düzəlişlər edilməlidir ki, belə olan halda da illik planların səfərbəredici funksiyası zəifləmiş olur.

Ona görə mənfəəti müəyyən etmək, onun kəmiyyət dəyişməsinə nəzarəti gücləndirmək üçün rüblük planlaşdırmadan istifadə etmək daha sərfəlidir.

Satış pulunun operativ planlaşdırılması işə yola salınmış məhsulla görə vəsaitin müəssisənin hesablaşma hesabına vaxtında daxil olmasına gündəlik nəzarət üçün tətbiq olunur.

Satışdan daxil olan vəsaitin planlaşdırılması iki üsulla həyata keçirilir.

1. Birbaşa hesab üsulu. Bu üsul məhsulun təminatlı tələbinə əsas-

lanır. Nəzərdə tutulur ki, müəssisənin istehsal etdiyi məhsulun bütün həcmi qabaqcadan rəsmiləşdirilmiş sifariş paketinə daxil edilir. Bu, satış pulunun planlaşdırılmasının ən etibarlı üsuludur. Bu zaman planlaşdırılan və faktiki məhsul satışı həcmi əvvəlcədən istehlak tələbi ilə uzlaşdırılır, buraxılan məhsulun tələb olunan zəruri çeşidi və strukturu bəlli olur, müvafiq qiymətlər müəyyən edilir. Belə olduqda satışdan daxilolmanı aşağıdakı düsturla müəyyən etmək olar:

$$S = H \times Q$$

Burada: S - satış pulunun ümumi məbləği (manat, mln manat);

H - satılacaq məhsulun naturada həcmi (kq, ton, metr, barel və s.);

Q - satılacaq məhsul vahidinin qiyməti (manat).

Bazar münasibətləri şəraitində bir qayda olaraq müəssisələrin əksəriyyətində istehsal olunan məhsulun tam həcminə təminatlı tələb olur. Odur ki, müəssisələr məsrəflərin minimuma endirilməsi və maliyyə nəticələrinin (gəlir, mənfəət, rentabellik və s.) yüksəldilməsi üçün ilk növbədə məhsul istehsalını artırmağa, onun çeşidlərinin genişləndirilməsinə, prinsipə yeni istehlak keyfiyyətlərinə malik olan məhsul buraxılışına ciddi səy göstərməlidirlər.

2. Hesablaşma üsulu. Bu üsulla əmtəəlik məhsul buraxılışı (Θ), planlaşdırılan ilin əvvəlinə və axırına anbarlarda və yüklənmiş mallarda olan hazır məhsul qalıqları ($Q_ə$, Q_a) nəzərə alınır. Dediklərimizi düstur şəklində belə ifadə etmək olar:

$$S = Q_ə + \Theta - Q_a$$

Burada S - satılmış məhsulun ümumi məbləği (manat, mln. manat);

$Q_ə$ - planlaşdırılan ilin əvvəlinə anbarlarda və yolda olan satılmamış hazır məhsul qalıqlarının dəyəri;

Θ - planlaşdırılan dövrdə buraxılışı nəzərdə tutulan əmtəəlik məhsul;

Qa - planlaşdırılan ilin axırına anbarlarda olan satılmamış hazır məhsul qalıqlarının dəyəri.

Hesablama satış qiymətləri ilə aparılır; planlaşdırılan ilin əvvəlinə olan qalıqlar əvvəlki ilin qiymətləri ilə, cari ilin əmtəə buraxılışı və ilin sonuna qalan qalıqlar isə cari ilin plan qiymətləri ilə nəzərə alınır.

Satılmış məhsulun tam maya dəyəri də bu yolla hesablanır, çünki məhsul satışından əldə edilən məbləğlə onun tam maya dəyəri arasındakı fərq məhz satışın nəticəsi olan mənfəəti ifadə edir.

Satış pulu müəssisənin hesabına daxil olduqda ilk növbədə o istehsal xərclərinin ötürülməsinə yönəldilir, yerdə qalan məbləğ isə ümumi və xalis gəliri formalaşdırır. Satışdan əldə edilən hasilat müəssisənin bütün toplu xərclərini ödəməli və ona mənfəət gətirməlidir.

Müəssisənin pul gəlirlərinin artırılmasının əsas yolları aşağıdakılardır:

- * istehsalın və məhsul satışı həcmlərinin artırılması;
- * elmi - texniki tərəqqinin son nailiyyətlərinin istehsala tətbiqi hesabına əmək məhsuldarlığının yüksəldilməsi;
- * qənaət rejiminə ciddi əməl etməklə məhsul vahidinin maya dəyərinin aşağı salınması;
- * istehlakçıların maraqlarını təmin etmək məqsədilə satışa çıxarılan malların keyfiyyət göstəricilərinin daim yaxşılaşdırılması;
- * marketing xidmətinin imkanlarından geniş istifadə etməklə müəssisənin daxili və xarici bazarda özünəməxsus möhkəm yer tutması;
- * bazarın dəyişkən konyukturasını əvvəlcədən öyrənməklə qiymət siyasətinin çevik və elastik qaydada həyata keçirilməsi;
- * müəssisə və tərəfmüqabillər arasında məhsul alqı - satışına dair bağlanmış müqavilə şərtlərinə ciddi əməl edilməsi.

4.4. Bazar iqtisadiyyatı şəraitində qiymətlərin formalaşması və müəssisənin qiymət siyasəti

Qiymət bazar iqtisadiyyatının aparıcı elementlərindən biri, onun təsərrüfat mexanizminin özəyidir.

Digər bazar iqtisadiyyatlı ölkələrində olduğu kimi, Azərbaycan da bazar islahatları həyata keçirildikdən sonra hazır məhsulun satışı (işlərin görülməsi, xidmətlərin göstərilməsi) sahəsində sərbəst, yəni azad qiymətlər tətbiq olunur. Onların səviyyəsi, kəmiyyəti istehlak bazarındakı tələb və təklif ilə müəyyən edilir. Buna müvafiq olaraq da müəssisənin marketinq və reklam xidmətinin əhəmiyyəti, məsuliyyəti xeyli artmışdır.

Sərbəst (azad) qiymətlər bazarda bilavasitə müəssisələrin özləri tərəfindən məhsullara olan tələbdən asılı olaraq müəyyən edilir. Satışın həcmindən və ya ödəniş şərtlərindən asılı olaraq eyni məhsula qiymətlər dəyişilə bilər. Bir qayda olaraq buraxılış qiymətləri böyük partiyalarla (iri həcmli) məhsul satışında qismən aşağı salınır. Nisbətən aşağı salınmış qiymətlər müəyyən zaman kəsiyində müəssisəyə imkan verir ki, onun məhsuluna qarşı əlverişli müştərilərin marağı artsın və sonuncular iri həcmdə həmin məhsulları alsınlar. Bu əməliyyat hesabına daxil olan böyük məbləğdə satış pulu hesabına məhsul sahibi özünün istehsal və maliyyə problemlərini rahatlıqla həll edə bilər.

Alqı - satqı əməliyyatları həyata keçirilərkən satış şərtlərinin də böyük əhəmiyyəti vardır. Belə ki, bağlanmış müqavilələrə uyğun olaraq göndərilmiş məhsula görə vəsait ödənişi nə qədər tez baş versə, müəssisə bir o qədər tez həmin pulu təkrar dövriyyəyə cəlb etməyə və əlavə üstünlük əldə etməyə qadir olur, kreditorlarla hesablaşmalardakı çətinliklər xeyli azalır. Ona görə də nisbətən aşağı salınmış qiymətlə qabaqcadan ödəniş və ya yükləmə faktı üzrə hesablaşmaq müəssisə üçün çox hallarda əlverişli olur, nəinki yüksək

qiymətlə hazır məhsulları yola salmaq və onların hissə - hissə, satıldıqca ödənişini gözləmək.

İqtisadiyyatın sabit inkişafı şəraitində optimal satış pulunun proqnozlaşdırılmasının analitik metodu tətbiq edilir. Məsəl kimi iki qrafikə diqqət yetirək (şəkil 4.2.).

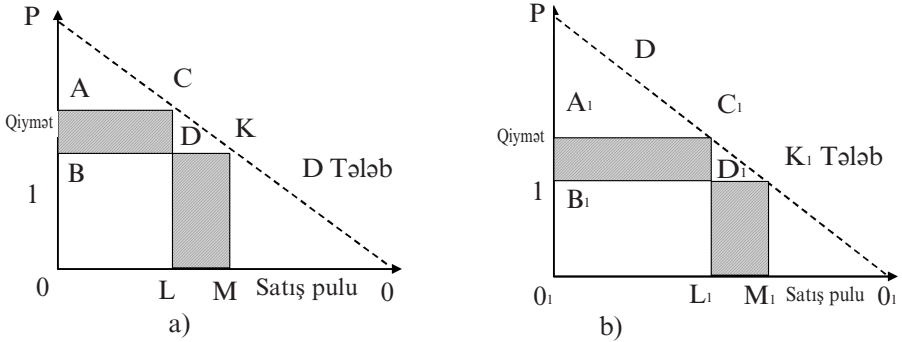

Şəkil 4.2. Qiymətin, satış pulunun və istehlak tələbinin asılılığı

Qrafiklərdə tətbiq edilən qiymətlər ilə satış pulu və istehlak tələbi arasındakı qarşılıqlı asılılıq göstərilmişdir. Düz xətt “D” qiymət səviyyəsindən asılı olaraq istehsal olunmuş məhsula tələbin dəyişməsinə əks etdirir. Buradan görünür ki, asılılıq əks mütənəsbidir, yəni qiymətin səviyyəsi nə qədər yüksəkdirsə, tələb bir o qədər aşağı olur və əksinə. Əgər qiymət 1 % müəyyən edilmişsə, onda qrafiki olaraq bütün planlaşdırılan satış pulu (şəkil 4.2.a.) dörd bucaq BOMK - dan və (şəkil 4.2.b.) B₁ O₁ M₁ K₁ - dən ibarətdir.

Əgər biz buraxılan məhsula qiyməti artırısaq nə baş verər? Onda qiymətin artması satış pulunun ABDC və A₁ B₁ D₁ C₁ dördbucağına ekvivalent olan məbləğdə artmasına gətirib çıxarar. Lakin eyni zamanda onun kəmiyyəti KMLD və K₁ M₁ L₁ D₁ dördbucağa uyğun olan kəmiyyət qədər azalacaqdır.

Analitik proqnozun vəzifəsi başqa faktorlardan asılı olaraq satış pulu həcminin dəyişməsinə (bizim misalda - mövcud istehlak tələbi şəraitində qiymətdən uzaqlaşmanı) qiymətləndirməkdir.

Şəkildəki qrafiklərdən görünür ki, müəssisə birinci halda qiyməti artırırdıqda satış pulunda xeyli itirir, ikinci halda isə, əksinə, xeyli qazanır.

Planlaşdırılan qiymət müəyyənləşdirilərkən onun mümkün nəticəsini aydınlaşdırmaq üçün tələbin elastikliyi göstəricisindən istifadə edilir. Bu göstərici digər əlaqədar iqtisadi göstəricilər arasındakı mövcud olan qarşılıqlı əlaqənin kəmiyyət ölçülərinin müəyyən edilməsinə xidmət edir.

Fərz edək ki, hər iki halda qiymətin dəyişməsi eyni kəmiyyətdə baş verir. Qrafiklərdən görünür ki, qiymətin faizcə dəyişməsi müxtəlifdir, birinci halda dəyişmə ikinciyyə nisbətən çoxdur. Belə nəticəni satış pulunun həcmində dəyişməsinə də aid etmək olar. Əgər buraxılan məhsula tələbat elastikdirsə, onda məhsul vahidinə qiymətin artması satış pulunun ümumi həcmində azalmasına səbəb olacaq. Tələbat elastik deyilsə, satış pulunun maksimum həddinə nail olmaq üçün buraxılan məhsula qiymətin artırılmasına imkan vardır.

Beləliklə, yuxarıdakı misalda qiymətdən asılı olaraq optimal satış pulunun hesablanması bir imkanını təhlil etdik. Lakin nəzərə almaq lazımdır ki, hazır məhsulun tələbinə təsir edən digər amillər də mövcuddur.

Maliyyə - təsərrüfat fəaliyyəti prosesində müəssisələr sərbəst qiymətlərlə yanaşı topdansatış və pərakəndə qiymətlərdən də istifadə edirlər.

Topdansatış (buraxılış) qiymətləri istehsalçı ilə istehlakçıların razılaşdığı və əlavə dəyər vergisinin nəzərə alındığı qiymətlərdir. Bu növ qiymətlər əhəlidən başqa bütün istehlakçılara tətbiq olunur.

Pərakəndə qiymətlər isə əlavə dəyər vergisi və ticarət əlavəsi də

daxil olmaqla məhsulun (malın) satış qiymətləridir və əsasən mallar əhaliyə satıldıqda müəyyənləşdirilir.

Hər bir müəssisənin normal fəaliyyət göstərməsində, ciddi rəqabətlə müşayiət olunan bazar münasibətləri şəraitində onun dayanıqlığının təmin edilməsində və uğurlu maliyyə nəticələrinin əldə edilməsində qiymət siyasətinin həlledici və müstəsna rolu vardır.

Marketinqin başlıca elementi olan qiymət siyasətinin taktikası və strategiyası bazar konyukturasının tez - tez dəyişdiyi şəraitində elə düzgün və çevik seçilməlidir ki, “istehsalçı - istehlakçı - cəmiyyət - dövlət” həlqəsində heç bir subyektin maraqlarına xələl gəlməsin. Qiymət siyasəti çox çətin və mürəkkəb bir proses olmaqla müəssisənin hansı maliyyə hədəflərini dəf edə biləcəyini əvvəlcədən müəyyən edir, bir növ maliyyə nəticələrinin barometri funksiyanı yerinə yetirir.

Qiymət siyasətinin işlənilib hazırlanması əsasən aşağıdakı mərhələlərdən keçir:

- * qiymətqoymanın məqsədlərinin müəyyənləşdirilməsi;
- * qiymətin əmələ gəlməsi faktorlarının (tələb, təklif, rəqiblərin qiymətləri və s.) təhlili;
- * qiymətyaranma metodunun seçilməsi;
- * qiymətin səviyyəsi barədə qərarın qəbul edilməsi.

Qiymətin təsdiq edilməsinin hər bir addımı müəyyən problemlərlə bağlıdır ki, bacarıqlı müəssisə rəhbəri həmin çətinlikləri öncədən görməlidir.

Hər bir müəssisənin qiymət siyasətinin əsasını onun qarşıya qoyduğu hədəflər, məqsədlər təşkil edir. Bunlar əsasən aşağıdakılardan ibarət olmalıdır.

Müəssisənin qorunub saxlanması. Qısamüddətli bu məqsəd bir növ məcburiyyət qarşısında həyata keçirilir. Bazarda ciddi rəqabət olduğu şəraitdə müəssisə anbarlarında normadan artıq yığılıb qalmış hazır məhsul qalıqlarını azaltmaq və yox etmək məqsədilə tez -

tez qiymətlərin aşağı salınmasına gedir. Bu halda mənfəətin əldə edilməsi öz əhəmiyyətini itirir və istehsal o vaxta qədər davam etdiriləcək ki, aşağı səviyyədə qoyulmuş qiymət heç olmasa məsrəfləri örtmüş olsun.

Mənfəətin qısa müddətə maksimum həddə çatdırılması və rentabellik səviyyəsinin yüksəldilməsi öz növbəsində müəssisənin gəlirliliyini artırır və investisiya imkanlarını genişləndirir. Bu məqsədin qısamüddətli qiymət siyasəti həyata keçirilərkən qarşıya qoyulması daha məqsədəuyğundur. Perspektiv planda o qlobal məqsədin - müəssisənin dəyərinin, yəni onun aktivlərinin dəyərinin maksimuma çatdırılmasının - törəməsi kimi qiymətləndirilir. Fəaliyyəti zamanı müəssisə bu məqsədi reallaşdırılarkən əsas diqqət mənfəətin qısamüddətli artımına yönəldir və bu halda bazar konyukturasının uzunmüddətli perspektivləri az nəzərə alınmış olur. Eyni zamanda rəqiblərin cavab hərəkətləri və dövlətin bazarın fəaliyyətinin tənzimlənməsinə yönəldilmiş təsir tədbirləri də diqqətdən kənar qalır. Bununla belə, ölkəmizdə bazar münasibətlərinin formalaşdığı və təşəkkül tapdığı indiki şəraitdə müəssisələr məhz bu məqsədi daha çox irəli sürürlər.

Məhsul satışının qısa müddət ərzində maksimum artırılması. Müəssisə rəhbərləri hesab edirlər ki, satış həcminin artırılması məhsul vahidinə çəkilən xərclərin azaldılmasına və nəticə etibarilə, mənfəətin çoxalmasına gətirib çıxaracaqdır. Bazarın qiymətin səviyyəsinə olan həssaslığını nəzərə alaraq, müəssisə rəhbərliyi qiyməti mümkün qədər aşağı həddə qoyur. Bu, müəyyən zaman kəsiyində müəssisənin bazarda tutduğu “ərazisinin” genişlənməsini təmin edir. Ancaq aşağı qiymətlər siyasəti yalnız o halda müsbət nəticə verə bilər ki, bazarın qiymətlərə qarşı həssaslığı həddən ziyadə yüksək olsun və istehsalın həcmində genişləndirilməsi istehsal məsrəflərinin azaldılması ilə müşayiət edilsin. Belə siyasət çox risklidir, çünki o qiymətlərin kəskin fərqlənməsinə və yekunda qiymət “mü-

haribəsinə” səbəb ola bilər.

Bazarda və qiymətlərin müəyyən edilməsində liderliyin qazanılması. Bu məqsədi, bir qayda olaraq, iri müəssisə və şirkətlər güdürlər. O, bazarda ümumi qiymət səviyyələrinin təyin edilməsində təşkilatın tutduğu mövqeyini əks etdirir. Məsələn, “Dyupon” korporasiyası öz istehsalının yeni nümunələrinə (rəqiblərinin mallarına rəğmən mübahisəsiz üstünlüklərə malik olan selofan, neylon, teflon və s.) mümkün qədər maksimum qiymət qoyurdu.

Liderliyin qazanılmasına cəhd özünü təminatlı, yüksək keyfiyyətli məhsul istehsalında da biruzə verə bilər. Bu halda, uzun illər ərzində öz şan - şöhrətini qoruyub saxlayan müəssisə rəqibləri ilə müqayisədə daha yüksək qiymət qoyur ki, artıq çəkdiyi xərcləri əvəzləşdirə bilsin. Müəssisənin təkə adı isə ən mükəmməl keyfiyyətin etibarlı zəmini kimi çıxış edir. Məsələn, “Şarp” yapon firması - səsyazma texnikası istehsalında, “Mercedes - Bens” alman firması - avtomobil istehsalında və s.

Bütün dövrlərdə qiymət və məhsulun keyfiyyəti istehsalın tənzimlənməsində həlledici rol oynamışlar.

MÜƏSSISƏNİN XƏRCLƏRİ

5.1. Müəssisənin xərclərinin məzmunu və mahiyyəti. Müəssisə xərclərinin tərkibi və quruluşu

Hər bir müəssisə istehsal - təsərrüfat və maliyyə fəaliyyətinin həyata keçirilməsi prosesində müəyyən xərclər çəkməli olur.

Müəssisənin xərcləri dedikdə, pul vəsaitlərinin və digər əmlakın sərfi, kapitalın azalmasına səbəb olan şəraitlərin yaranması nəticəsində iqtisadi qazancların əskilməsi başa düşülür.

Onların xarakteri, tərkibi və quruluşu təsərrüfatçılığın təşkilati - hüquqi formasından, sahə mənsubiyyətindən, təsərrüfat subyektinin kapital və əmtəə bazarında tutduğu yerdən, investisiya, maliyyə və uçot siyasətindən, həmçinin qanunvericiliklə müəyyən edilmiş digər qayda və prinsiplərdən asılıdır.

İqtisadi məzmunundan asılı olaraq müəssisənin **bütün pul xərcləri** (bundan sonra “xərclər” və “məsrəflər” terminləri sinonim kimi işlədiləcək) **üç əlamətə görə qruplaşdırılır:**

- a) mənfəət götürülməsi ilə əlaqədar olan xərclər;
- b) mənfəət götürülməsi ilə əlaqədar olmayan xərclər;
- c) məcburi (icbari) xərclər.

Mənfəət götürülməsi ilə əlaqədar xərclərə istehsal prosesinə xidmət edilməsi, işlərin görülməsi və xidmətlərin göstərilməsi, məhsul satışının təşkil edilməsi ilə bağlı məsrəflər və investisiyalar daxil edilir. İntestisiyalar - müəssisənin istehsal həcmının genişləndiril-

məsi, həmçinin maliyyə və fond birjalarında gəlir götürülməsi məqsədini güdən kapital qoyuluşlarıdır.

Mənfəət götürülməsi ilə əlaqədar olmayan xərclərə isə istehlak, xeyriyyəçilik, humanitar məqsədlərə, habelə sosial ehtiyacların ödənilməsinə yönəldilən vəsaitlər aid edilir. Buraya eyni zamanda müəssisə işçilərinə verilən həvəsləndirici ödəmələri, qeyri - dövlət sığorta və pensiya fondlarına ayırmaları, müəssisənin sosial - mədəni sahəsinin inkişafına çəkilən xərcləri də aid etmək olar. Bu tipli məsrəflər müəssisənin imicini formalaşdırmaqla onun gəlirli işləməsinə müsbət təsir edə bilər. Yaxşı təşkil edilmiş reklam və marketinq xidməti alıcıları, investörləri və işçi qüvvəsini (ehtiyac duyulan mütəxəssis və sənətkarları) cəlb etmək üçün müəssisənin etibarlı mövqeyindən yararlanıla bilər.

Üçüncü qrup - məcburi - xərcləri vergilər və vergi ödəmələri, dövlət büdcədənkənar fondlara ayırmalar, məcburi sığorta ödənişləri, cərimə sanksiyaları və s. təşkil edir. Bu ödəmələrin dərəcələri müvafiq qanunvericilik aktları və Məcəllələrlə müəyyən edilir və onların təsərrüfat subyektləri tərəfindən icrası imperativ (mütləq) xarakter daşıyır.

Mənfəətin əldə edilməsi ilə bağlı və məhsulun (işin, xidmətin) maya dəyərini müəyyən edən xərclər maddi məsrəflərin dəyərindən, əmək haqqı məsrəflərindən, sosial ehtiyaclara ayırmalardan, əsas vəsaitlərin amortizasiyasından və sair məsrəflərdən ibarətdir.

Maddi məsrəflərə birbaşa istehsalda sərf edilmiş xammal, material, komplektləşdirici məmulatlar, bütün növ yanacaqlar və enerjinin, tara və tara materialları, ehtiyat hissələri, azqiymətli və tez köhnələn inventarların dəyəri, istehsal xarakterli xidmətlərə görə kənara ödənilən vəsaitlər aid edilir. Bir qayda olaraq, bu kimi xərclər müəssisənin ümumi məsrəflərinin tərkibində daha yüksək xüsusi çəkiyə malikdir. Məsələn, sənaye və tikintinin maddi istehsal sahələrində əsas pul yükü xammal və materiallar alınmasına, nəqliy-

yarda işə məsrəflərin böyük hissəsi yanacaq və ehtiyat hissələrinin alınmasına düşür.

Bu cür məsrəflərin formalaşması mənfəətin kəmiyyəti ilə bir başa əlaqədardır, müəssisənin bazardakı vəziyyəti (mövqeyi), onun buraxdığı məhsulun rəqabət qabiliyyətliliyi bu məsrəflərin səviyyə-sindən çox asılı olur.

Çəkdiyi maddi məsrəfləri ödəmək üçün **müəssisə iki vacib şərtə daim əməl etməlidir:**

* istehsal olunan məhsul mütləq satılmalıdır;

* məhsul satışından əldə olunan pul vəsaiti müəssisənin bankdakı hesablaşma hesabına ləngimədən vaxtında daxil olmalıdır.

Məhsul satışı faktı müəssisənin uçot siyasətindən (kassa və yaxud hesablaşma metodunun tətbiqindən) asılı olduğuna görə maddi məsrəflərin dəyəri vəsaitin bütün dövriyyəsi başa çatdıqdan və pulun mütləq surətdə müəssisənin hesabına və yaxud kassasına daxil olduqdan sonra ödənilir.

Maddi məsrəflərin dəyərinin müəyyən edilməsinin əsasını dola-yı vergilər iştirak etmədən onların alış qiymətləri təşkil edir. Yəni, alınmış mal - materialların hesab - fakturada əks edilmiş qiyməti istehsal olunan məhsulun **baza maya dəyərini müəyyən edir**. Bura eyni zamanda daşınma, qaytarılma və mühafizə üzrə xərcləri də aid etmək lazımdır. Əgər maddi ehtiyatlar başqa ölkədən idxal edilirsə, onda onların baza maya dəyəri gömrük rüsumu və digər gömrük xərcləri qədər artırılır.

İşçi qüvvəsinin normal təkrar istehsalını təmin etmək üçün müəssisə öz işçilərinə onların sərf etdikləri əməyin müqabilində pul və natural ödənişlər həyata keçirir ki, bunlar da **əməyin ödənilməsi xərcləri** adlanır. Natural ödənişlər müvafiq cari qiymətlərlə pul formasında nəzərə alınır və işçinin illik məcmu gəlirlərinə daxil edilir. Bu növ məsrəflərin tərkibi çoxtəbəqəlidir. Ona qüvvədə olan qanunvericiliyə uyğun olaraq əməyin ödənilməsi fondunun formalaş-

dırdığı bütün ödənişlər daxildir. Bundan əlavə, əməyin ödənilməsi məsrəflərinə işçilərə verilən maddi yardımlar, əlavə məzuniyyət haqları, məqsədli vəsaitlərdən mükafatlar, birdəfəlik müavinət və pensiyalara əlavələr, kompensasiyalar və bütün növ vergi ayırmaları çıxıldıqdan sonra müəssisənin sərəncamında qalan mənfəət hesabına edilən digər ödənişlər aiddir.

İnzibati - idarəetmə xərcləri, icarə haqqı, qeyri - material aktivlərin amortizasiyası, yardımçı təsərrüfat xərcləri və istehsalatla birbaşa bağlı olmayan digər məsrəflər **müəssisənin əlavə (üstəlik) xərclərini təşkil edir.**

İnvestisiyalar - öz istehsal həcmi genişləndirmək, eləcə də maliyyə və fond bazarlarında mənfəət götürmək məqsədilə yatırılan kapital qoyuluşlarıdır. Onların xarakteri və tərkibi müəssisənin kapital qoyuluşu sahəsində yeritdiyi siyasətdən asılıdır. Buna uyğun olaraq investisiyanın maliyyələşmə mənbələri də müxtəlif olur. İnvestisiyanın iki əsas mənbəyi mövcuddur:

* müəssisənin xüsusi vəsaiti (mənfəət, amortizasiya ayırmaları, qiymətli kağızların yerləşdirilməsindən qazanc, nizamnamə fondu);

* borc alınmış vəsait (bank krediti, bank olmayan təşkilatların məqsədli kreditləri, müxtəlif maliyyə yardımları, büdcə vəsaiti).

Bu məsrəflərin müəssisə tərəfindən geri qaytarılması istehsala yönəldilmiş kapital qoyuluşunun səmərəliliyi ilə şərlənir ki, bu da investisiyanın risk dərəcəsinə, onların texniki - iqtisadi əsaslandırılmasında və bərpa müddətində ifadə olunur.

Müəssisənin məsrəfləri iqtisadi məzmununa görə üç əsas əlamətə - uçot prinsipinə, istehsalın həcmindəki tutumuna və məhsul vahidinin maya dəyərinə aid etmə üsuluna - görə qruplaşdırılırlar.

1. Uçot prinsiplərinə görə məsrəflər fəaliyyətin adi növlərinə, əməliyyat, satışdankənar və fəvqaladə pruplara bölünürlər.

Məhsulun hazırlanması və satışı, əmtəələrin alqı - satqısı, habe-

lə işlərin görülməsi, xidmətlərin göstərilməsi ilə bağlı məsrəflər müəssisənin adi növ fəaliyyətinə aiddirlər. İdarəetmə və kommersiya xərcləri də buraya daxildir.

Əməliyyat xərclərinə aşağıdakılar aiddir:

* haqqı ödənilmək şərtlə müəssisənin aktivlərinin müvəqqəti istifadəyə verilməsi ilə bağlı;

* haqqı ödənilmək şərtlə ixtiralara, sənaye nümunələri və intellektual mülkiyyətə görə patent hüquqlarının başqalarına verilməsi ilə bağlı;

* başqa müəssisələrin nizamnamə kapitalında iştiraka görə;

* müəssisənin əsas vəsaitlərinin və digər aktivlərinin satışı, özgəninkiləşdirilməsi və silinməsi ilə əlaqədar;

* aldığı kredit və borc vəsaitlərindən istifadəyə görə ödənilən faizlər;

* kredit təşkilatlarının göstərdikləri xidmətlərə görə;

* sair əməliyyat xərcləri.

Satışdankənar xərclərə aiddir:

* müqavilə şərtlərinin pozulmasına görə cərimə və peniyalar;

* müəssisənin vurduğu ziyanın ödənilməsi;

* hesabat ilində aşkar edilən keçmiş illərin ziyanları;

* vaxtı keçmiş debitor borcları məbləğləri, digər ümitsiz borclar;

* valyutaların məzənnə fərqləri;

* aktivlərin (dövriyyədənənar aktivlərdən başqa) qiymətlərinin aşağı salınması məbləği;

* sair satışdankənar xərclər.

Fövqəladə xərclərin tərkibində təsərrüfat fəaliyyəti dövründə təbii fəlakət, yangın, qəza, əmlakın milliləşdirilməsi və bu kimi baş verən fəvqəladə hallar nəticəsindən baş verən xərclər əks olunur.

2. İstehsal edilən məhsulun həcminə nisbətdə məsrəflər sabit və dəyişkən xarakterli olur.

İstehsalın həcmindən asılı olmayan məsrəflər **sabit xərclər** adlanır. Onlar hətta müəssisənin yeni təşkili və boşdayanma zamanı da baş verə bilər. Məsələn, belə xərclərə icarəyə götürülmüş əsas fondlara görə icarə haqqı, xüsusi əsas fondların amortizasiyası, inzibati aparatın və xidmət işçilərinin əmək haqqı, kommunal və poçt - teleqraf xidməti, vergilər və s. aiddir. Belə xərcləri həm də “dövrü məsrəflər” adlandırırlar, çünki onlar buraxılan məhsulun həcmindən deyil, ödəmələr aparılan müəyyən vaxtın bitməsindən asılıdır.

Dəyişkən məsrəflər məhsul buraxılışından asılıdırlar: məhsul istehsalı çoxaldıqca artırırlar, məhsul buraxılışı aşağı düşdükcə azalırlar. Xammal - materiallara, komplektləşdirici məmulatlara və yarımfabrikatlara, texnoloji məqsədlər üçün yanacaq və enerjiyə, istehsalatda çalışan fəhlələrin əmək haqqına, avadanlığın təmiri və xidmətinə çəkilən xərclər dəyişkən məsrəfləri təşkil edirlər. Bu məsrəfləri eyni zamanda “məhsula çəkilən məsrəflər” adlandırırlar, o mənada ki, onlar yeni məhsul növlərinin istehsalı, işlərin və xidmətlərin görülməsi ilə bilavasitə bağlıdırlar.

3. Məhsul vahidinin (obyektin) maya dəyərinə aid edilmə üsuluna görə xərclər birbaşa və dolaylı qruplara bölünürlər.

Birbaşa xərclər (məsələn, konkret məhsulun hazırlanmasına sərf edilən xammal və materiallar) bilavasitə məhsul vahidinin maya dəyərinə aid edilir. Dolaylı xərcləri isə onların baş verdiyi anda konkret məhsullara aid etmək mümkün olmur. Belə xərclər əvvəlcədən ayrıca hesabda toplanır və hesabat dövrünün sonunda seçilmiş bazaya (məsələn, birbaşa maddi - material xərclərə və yaxud fəhlələrin əsas əmək haqqına) uyğun olaraq istehsal edilmiş məhsul növləri arasında mütənasib qaydada bölüşdürülür.

Xərclərin təsnifləşdirilməsi məsariflərin idarə edilməsində inzibati və iqtisadi metodlardan istifadə etməyə imkan verir. İnzibati metodlarla əsaslandırılmamış, təsdiq edilməmiş xərclərin, mənim-səmələrin, sui - istifadə hallarının qarşısını almaq olur. Xərclərin

idarə edilməsinin iqtisadi metodlarına planlaşdırmanı və büdcələşdirməni aid edirlər.

5.2. Məhsulun (işin, xidmətin) istehsalı və satışı ilə əlaqədar olan xərclər. Məhsulun maya dəyəri

Müəssislərin məsrəflərinin uçotu Azərbaycan Respublikası Nazirlər Kabinetinin 1996 - cı il 16 avqust tarixli 111 sayılı qərarı ilə təsdiq edilmiş “**Məhsulun (işin, xidmətin) maya dəyərində daxil edilən xərclərin tərkibi haqqında Əsasnamə**”, xalq təsərrüfatı komplekslərinin spesifik xüsusiyyətləri, istehsalın xarakteri və quruluşu nəzərə alınmaqla məhsulların (işlərin, xidmətlərin) maya dəyərini planlaşdırılması, uçotu və kalkulyasiyası məsələləri Maliyyə və İqtisadi İnkişaf Nazirlikləri ilə razılaşdırılmış **sahə metodik tövsiyələri** əsasında tənzim edilir.

Əsasnamədə deyildiyi kimi, məhsulun (işin, xidmətin) maya dəyəri istehsal prosesində istifadə olunan təbii ehtiyatların, xammalın, materialın, yanacaqın, enerjinin, əsas fondların və əmək ehtiyatlarının dəyərini, eləcə də onların istehsalına və satışına sərf edilən digər xərcləri özündə əks etdirir.

Müəssisə üzrə istehsalat xərcləri vergiqoyma məqsədilə müvafiq normativ - hüquqi aktlarla təsdiq edilmiş limitlər, normalar və normativlər əsasında müəyyənləşdirilir.

Məhsulun (işin, xidmətin) maya dəyərində daxil edilən xərclərin tərkibi istehsalın təşkili və texnologiyasından irəli gələn, buraxılan məhsulların, görülən işlərin, göstərilən xidmətlərin keyfiyyəti və istehsal proseslərinə nəzarət üzrə məsrəflər də daxil olmaqla məhsulun istehsalı ilə bilavasitə bağlı olan xərclərdən ibarətdir.

Mövcud normativ aktlara müvafiq olaraq məhsulun (işin, xidmətin) maya dəyərini əmələ gətirən xərclər onların iqtisadi məzmununa görə aşağıdakı beş elementlər üzrə qruplaşdırılır:

- * material xərcləri (qaytarılan tullantıların dəyəri çıxılmaqla);
- * əmək haqqı xərcləri;
- * sosial ehtiyajlara ayırmalar;
- * əsas fondların amortizasiyası (köhlənməsi);
- * sair xərclər.

1. Material xərcləri elementlərinə məhsul istehsalına, işlərin görülməsinə, xidmətlərin göstərilməsinə sərf edilən xammalın, materialın və digər bu qəbildən olan komponentlərin dəyəri daxildir.

Qeyd olunmalıdır ki, müəssisənin xammal, materiallar və maddi məsrəflərin digər elementləri, onların alınmasına çəkdiyi pul xərcləri yalnız faktiki satılan (istehsal olunan yox) məhsula çəkilən nisbətdə kompensasiya edilir. Xərclərin qalan hissəsi isə satılmayan hazır məhsulun və anbar ehtiyatlarının üstündə qalır. Hesabat dövründə müəssisə tərəfindən çəkilən bütün faktiki xərclər buraxılan və satılan məhsulun maya dəyərinə tam daxil edilməsi əsas deyildir ki, bu da daxili planlaşdırma və mənfəətin vergiyə cəlb edilməsi üçün mühüm əhəmiyyətə malikdir. Bu isə mühasibat uçotunun məsrəflərin məhsulun maya dəyərinə gəlir əldə edilən dövrdə daxil edilməsi prinsipindən irəli gəlir.

2. Əmək haqqı xərcləri elementində qanunvericiliklə nəzərdə tutulan hədlər daxilində müvafiq məhsul (iş, xidmət) istehsalında çalışan işçilərə hesablanan əmək haqqı və müavinətlər üzrə xərclər əks etdirilir.

Əməyin ödənilməsi üzrə xərclər yuxarıda deyilənin əksinə olaraq onun faktiki hesablaması zamanı müəssisənin real pul xərcləri aparmasından asılı olmayaraq maya dəyərinə daxil edilir.

3. Sosial ehtiyaclara ayırmalar təsərrüfat subyektinin üzərinə qanunvericiliklə qoyulmuş məcburi xərclər növündən biridir. Bu məcburi sığorta ödənişləri müəssisə və təşkilatların Azərbaycan Respublikasının büdcədən kənar məqsədli- Dövlət Sosial Müdafiə Fonduna- ayırmalar hesabına formalaşır. Həmin fonda ayırma norma-

ları (faiz dərəcələri) qanunvericiliklə tənzimlənir və müəssisənin işçilərinə hesablanmış aylıq əmək haqqının ümumi məbləğinə mütənasib olaraq müəyyən edilən vəsait vaxtaşırı müvafiq fondlara köçürülür.

Sosial ehtiyaclara ayırmaların məhsulun maya dəyərinə aid edilməsi faktiki ödəmə müddətindən asılı olmayaraq əməyin ödənilməsinə vəsait ayrıldığı vaxt həyata keçirilir.

4. Əsas fondların amortizasiyası (köhnəlməsi, aşınması) məhsulun maya dəyərinə əsas istehsal fondlarının balans dəyərinə görə qanunvericiliklə (bu barədə zaman - zaman hökumət xüsusi qərar verir) müəyyən edilmiş normalara uyğun daxil edilir. Dünya təcrübəsi amortizasiya ayırmalarının qrup normalarını əsas götürür. Bu məqsəd üçün bütün əsas fonlar onların istismar müddətindən və digər texniki göstəricilərindən asılı olaraq qruplaşdırılır, amortizasiya ayırmaları məbləği isə hər bir obyekt üzrə və eləcə də əsas fondların qrupları üzrə də müəyyən edilir.

Amortizasiya ayırmaları məhsulun maya dəyərinə daxil edildiyinə görə, onların kəmiyyəti ödəniləcək ümumi vergi məbləğində öz əksini tapır. Başqa şərtlər eyni olmaqla amortizasiya ayırmalarının həcmi nə qədər çoxdursa, müəssisənin mənfəət və əmlak vergiləri bir o qədər az olur. Amortizasiya ayırmaları pul məsrəflərini ifadə etmir. Bu haqq - hesab kəmiyyətidir ki, müəssisəyə daxili mənbə hesabına investisiya üçün xüsusi ehtiyat vəsaiti toplamağa imkan verir. Bu mənbə hesabına investisiya proqramı maliyyələşdirdiyi vaxt həmin amortizasiya ayırmaları pul formasını almış olur.

Ayrı - ayrı qrup məsrəflər özlüyündə istehsalın sonrakı mərhələsinin hazırlanması ilə əlaqədardır. Bitməmiş istehsal qalığı, gələcək dövrün gəlirlər ehtiyatı, gələcək dövrün xərcləri və s. onlara aiddirlər.

5. Məhsulun maya dəyərinə daxil edilən **sair xərclər** öz iqtisadi məzmununa görə olduqca geniş spektri əhatə edir və xarakterinə

görə onlar yuxarıda sadalanan dörd qrup xərc elementlərinin heç birinə aid edilə bilmir. Onlar məhsulun maya dəyərinə müxtəlif üsullarla daxil edilir. Sair xərclərin tərkibinə ilk növbədə vergilər, rüsumlar, xüsusi büdcədənkənar fondlara ayırmalar, dövlət rüsumu, torpaq vergisi və nəqliyyat vergisi aid edilir.

Sair xərclərə eyni zamanda ekoloji cərimələr, kəşflərə və səmərələşdirici təkliflərə görə mükafatlar, kreditdən istifadəyə görə ödəmələr, ezamiyyə xərcləri, kadrların hazırlanması xərcləri, rabitə, bank, reklam xidmətlərinin ödənilməsi, qeyri - material aktivlərin amortizasiyası, məhsul satışı ilə bağlı və başqa məsrəflər də aiddir.

Bu növ xərclərə ikili ödəmə üsulu xarakterikdir. Qanunvericiliklə müəyyən edilmiş norma daxilində onlar məhsulun maya dəyərinə daxil edilir, normadan artıq xərclər isə vergiyə cəlb etmədən sonra müəssisənin sərəncamında qalan mənfəət hesabına ödənilir.

Beləliklə, uçot əlamətləri üzrə təsnifləşdirilən məsrəflər məhsulun maya dəyərinə spesifik üsulla daxil edilir. Onlar istər hazır məhsulun satışı hesabına mənfəətin formalaşmasına və istərsə də vergiyə cəlb edilən mənfəətə bu və ya digər dərəcədə təsir göstərirlər.

Məsrəflərin ayrı - ayrı elementləri arasındakı nisbət istehsala çəkilən xərclərin strukturunu ifadə edir. Məhsulun istehsalı və satışına çəkilən xərclər toplusu onun tam maya dəyərini təşkil edir. Müəssisə üçün maya dəyəri istehsal edilən məhsulu satışa buraxarkən ona qiymət qoymaq üçün əsas meyar kimi çıxış edir və həmçinin məhsul satışından əldə ediləcək mənfəəti, bu mənfəətin vergi yükünü müəyyən etmək üçün əsas olur. Ona görə də məhsulun maya dəyərini müəyyən etmək qaydasına aid olan normativ sənədlər mülkiyyət formasından və hüquqi statusundan asılı olmayaraq bütün təsərrüfat subyektlərinə eyni dərəcədə şamil edilir ki, bu da bazar münasibətləri və rəqabət mühitində müəssisələrin hamısını bərabər şəraitdə fəaliyyət göstərməyə sövq edir.

5.3. Məhsulun istehsalı və satışı xərclərinin planlaşdırılması və onların aşağı salınması yolları

Məhsulun istehsalı və satışı ilə bağlı olan xərclərin planlaşdırılması hər şeydən əvvəl müəssisənin çevik və optimal qiymət siyasətinin müəyyənləşdirilməsi üçün zəruridir. Bu halda ən vacib şərt isə dəyişən və sabit xərclərin ayrılıqda planlaşdırılması və istehsalat ehtiyatlarının daha səmərəli, daha qənaətcil həcmi müəyyən etməkdən ibarətdir.

Xərclərin planlaşdırılması müxtəlif metodlarla həyata keçirilə bilər. Onların seçimi makroiqtisadi vəziyyətdən, müəssisənin həcmindən, onun fəaliyyət miqyasından və uçot imkanlarından asılıdır.

Məsrəflərin uçotu sabit və dəyişən xərclər bölümləri üzrə aparılıqda planlaşma əsasən **dəyişən məsrəfləri** əhatə etməlidir.

İqtisadi inkişafın sabit şəraitində dəyişən xərclərin planlaşdırılması müəssisə üçün xüsusi çətinlik törətmir və biri - birini tamamlayan iki metodla həyata keçirilir:

- məhsul vahidinə empirik xərc normaları tətbiq etməklə;
- həmin məhsulun maya dəyərində aid əvvəlki hesabat dövrlərinin faktiki məlumatlarına əsaslanmaqla.

Buraxılan məhsul vahidinə dəyişən xərclərin hesablanması ümumi məhsul həcminə düşən məsrəflərin məbləğlərini müəyyən etməyə imkan verir. Dəyişən məsrəflərin dəyərinin sabit qaldığı zaman onların ümumi kəmiyyətini aşağıdakı formula ilə ifadə etmək olar.

$$M = N \times B$$

Burada M - dəyişən xərclərin pul ifadəsində planlaşdırılan məbləği;

N - məhsul vahidinə xərc norması;

B - natural ifadədə məhsul buraxılışının plan həcmi.

Əgər planlaşdırma aparılan zaman hesabat dövrünün faktiki məlumatlarından yararlanmaq olarsa, onda dəyişən xərclərin planlaşdırılan ümumi məbləği aşağıdakı kimi hesablanabilir:

$$M_{pl} = \frac{B_{pl}}{M_f \times B_f}$$

Burada M_{pl} - dəyişən xərclərin planlaşdırılan məbləği;

B_{pl} - məhsul buraxılışının natural ifadədə plan həcmi;

M_f - dəyişən xərcin hesabat dövründə faktiki məbləği;

B_f - məhsul buraxılışının natural ifadədə hesabat dövründəki faktiki həcmi.

Milli iqtisadiyyatda, xüsusilə də əmtəə bazarlarında qeyri - sabit situasiyalar baş verdikdə məhsul istehsalına çəkilən məsrəflərin planlaşdırılması bir qədər çətinləşir. Belə şəraitdə inflyasiyanın səviyyəsindən asılı olaraq dəyişən xərclərin dəyərinin yenidən cari qiymətləndirilməsi və satış qiymətinin artırılması istiqamətində düzəliş edilməsi ön plana keçir.

Sabit xərclər məhsul istehsalı həcmnin azalması və yaxud artması zamanı kəskin dəyişmir, yalnız onların buraxılan məhsul vahidinə nisbi kəmiyyəti dəyişir. Bir məqam nəzərə alınmalıdır ki, sabit xərclərin normalarının artıb - azaldığı müddətlərdə dəyişən xərclərin artımı mənfəətin azalmasına gətirib çıxarmır. Əksinə, məhsul istehsalının artan həcminə mütənəsb olaraq mənfəət artmış olur (cədvəl 5.1.).

Sabit xərclər planlaşdırıldıqda onların məhsul buraxılışının həcmi ilə qarşılıqlı əlaqələndirilməsi mühüm əhəmiyyət kəsb edir. Məhsul buraxılışının həcmnin xeyli dəyişməsi maya dəyərində böyük dəyişikliyə səbəb ola bilər. Başqa sözlə, istehsal aktivliyinin səviyyəsi məhsul vahidinin maya dəyərinə təsir edən mühüm amil

dir. Hətta sabit xərclər dəyişməz qaldıqda müəssisə məhsul buraxılışının həcmindən asılı olaraq tamamilə fərqli nəticə ələdə edə bilər (bizim misalımızda ziyandan - 100 ədəd məhsul buraxılışı zamanı, mənfəətə - 150 ədəddən artıq məhsul buraxdıqda).

Cədvəl 5.1.

**Dəyişən və sabit xərclərin mənfəətin kəmiyyətinə təsiri
(min manatla)**

S №	G ö s t ə r i c i l ə r	Plan üzrə məhsul buraxılışının həcmi - natural ifadədə (ədədlə)				
		100	150	200	250	300
1.	Məhsul vahidinin dəyəri	1,0	1,0	1,0	1,0	1,0
2.	Buraxılan məhsul vahidinə düşən dəyişən xərclər	0,6	0,6	0,6	0,6	0,6
3.	Plan üzrə məhsul buraxılışına düşən dəyişən xərclər	60	90	120	150	180
4.	Mərkəzi mənfəət	40	60	80	100	120
5.	Sabit xərclər	60	60	60	60	60
6.	Buraxılan məhsul vahidinə düşən sabit xərclər	0,6	0,4	0,3	0,24	0,2
7.	Ümumi mənfəət	- 20	-	20	40	60

Beləliklə, sabit xərclər planlaşdırılarkən müəssisə aşağıdakı vəziyyətləri həll etməlidir:

* zəruri məhsul buraxılışı həcmi və satışını müəyyən etməlidir, bu halda sabit və dəyişən xərclərin ödənilməsinə nail olunur;

* sabit xərclərin zəruri kəmiyyətinin haqq - hesabını aparmalı və onları real istehsal imkanları ilə tutuşdurmaqla müqayisə etməlidir.

Məhsul buraxılışının minimum həcmi müəyyən etmək üçün (bundan aşağı məhsul buraxılışı qeyri - rentabelli olur) **rentabellik həddi** göstəricisindən istifadə edilir ki, bu da aşağıdakı düsturla ifadə olunur:

$$\text{Rentabellik həddi} = \frac{\text{Sabit xərclər}}{\text{Satışdan daxil - Nisbi ifadədə dəyişən xərclər olmalar}}$$

Cədvəl 5.1. - dən misal gətirək. Nisbi ifadədə dəyişən xərclər 0,6 min manat, dəyişən xərcləri çıxmaqla satışdan daxil olmalar (marginal mənfəət) 40,0 min manat və ya 0,4 - dür (40:100). Müvafiq olaraq rentabellik həddi 150,0 min manata bərabər olur (sabit xərclər 60,0 min manat bölünsün 0,4). Bu misaldan göründüyü kimi, müəssisə müsbət maliyyə nəticəsini yalnız məhsul buraxılışı və satışı 150,0 min manatdan yuxarı olduğu zaman əldə edir. Məhsul buraxılışı nə qədər yüksəkdirsə müsbət nəticə də bir o qədər cəlbedici olur. Qrafiki olaraq bu belə görünür (şəkil 5.1.).

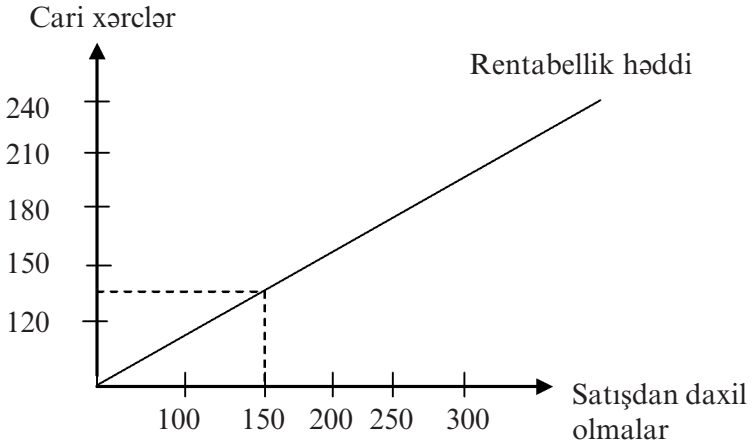

Şəkil 5.1. Xərcləri örtmək üçün məhsul buraxılışının minimum həcmnin müəyyən edilməsi

Sabit xərcləri planlaşdırmaq üçün onun gözlənilən strukturunun dərin təhlili aparılmalı, qarşıdakı dövrdə məhsul buraxılışı və isteh-

sal imkanları haqqında maksimum informasiya toplanmalıdır. Sabit xərclər istehsalın həcminə birbaşa təsir etməyən amillərin artıb - azalması nəticəsində dəyişə bilər.

Dəyişiklik hər şeydən əvvəl xarici iqtisadi mühitin təsiri altında baş verə bilər: qiymət və tariflərin artması, əsas fondların hökumətin qərarı əsasında yenidən qiymətləndirilməsi, amortizasiya ayrılmaları normalarının dəyişməsi və s. Xarici mühitin təsiri planlaşdırmaya tabe olmadığı üçün müəssisənin maliyyə xidməti maya dəyərinin enib - qalxmasına adekvat reaksiya verməklə ona daima nəzarət etməli və qorxulu kənarlaşma baş verdiyi hallarda məhsulun satış qiymətinin artırılması zərurəti barədə rəhbərlik qarşısında məsələ qaldırılmalıdır.

Müəssisənin imkanı daxilində sabit xərclər ilə dəyişən xərclər arasındakı nisbətə dəyişməsi mənfəətin kəmiyyətinin optimallaşdırılması məsələsini həll etməyə imkan verir. Bu kimi asılılıq **istehsal alətinin səmərəliliyi** adlanır.

İstehsal alətinin səmərəliliyi onun təsir gücü ilə təzahür edir. İstehsal alətinin təsir gücü isə aşağıdakı düstur ilə müəyyən edilir:

$$\text{İstehsal alətinin təsiri gücü} = \frac{\text{Satışdan daxil olmalar} \quad \text{Dəyişən xərclər}}{\text{Satışdan mənfəət}}$$

Bizim misalın məlumatları əsasında istehsal alətinin təsir gücü 4 -ə bərabərdir (200 - 120:20).

Məhsul satışından daxilolmaların artması və istehsal alətinin təsir gücü haqqında məlumatları bilərək birbaşa üsulla məhsul həcminin artdığı təqdirdə mənfəətin nə qədər artacağını müəyyən etmək olar. Misal üçün. Tutaq ki, məhsul satışı pulu 200 min manatdan 300 min manatadək, yəni 50% artırılır. Onda mənfəət 20 min

manatdan 60 min manatadək, yaxud 200% (50% x 4) çox alacaqdır.

İstehsal alətinin təsiri gücü göstəricisi vasitəsilə əvvəlcədən hesablamaq olur ki, məhsul satışından daxil olmaların 1% artması zamanı mənfəət nə qədər artacaqdır.

Beləliklə, müəssisədə optimal maliyyə nəticələrinə nail olmaq üçün təkcə xərclərin mütləq kəmiyyəti planlaşdırılmalı deyil, eyni zamanda onun səmərəli strukturu da müəyyən edilməlidir.

Ölkə müəssisələrinin təcrübəsinə görə bütün məhsul istehsalı və satışı xərcləri onların iqtisadi məzmununa uyğun xərc elementləri üzrə planlaşdırılır. Məsrəflərin elementlər üzrə qruplaşdırılması maliyyə planlaşdırılmasında və büdcə ilə qarşılıqlı əlaqələrin qurulmasında böyük əhəmiyyətə malikdir. Müəssisədaxili planlaşmada o, maliyyə idarəedilməsi məqsədlərinə xidmət edir. Satış pulu əldə edilməsi ilə fasiləsiz istehsal prosesini təmin etmək üçün cari aktivlər formasında istehsal ehtiyatları bərpa edilir. Xərclərin elementlər üzrə planlaşdırılması istehsalata çəkiləcək məsrəflərin rüblük, illik dövrlər üçün tərtib edilən smetaları vasitəsilə həyata keçirilir.

Məhsul istehsalı və satışı üzrə xərc smetasının nümunəsi cədvəl 5.2. - də verilmişdir (rəqəmlər şərtidir).

Müəssisənin təsərrüfat fəaliyyətinin illik planlaşdırılması zamanı xərc smetası rüblərə bölünməklə bütöv il üçün tərtib edilir. Ancaq bu, təsərrüfatçılığın sabit və proqnozlaşdırılan şəraitlərində mümkündür. İnflyasiyanın səviyyəsi, əmək haqqının minimum həcmi indeksləşdirilməsi, xammal və yanacaq - enerji resurslarına qiymətlərin artması və müəssisənin özündən asılı olmayan digər səbəblər illik planlaşdırılmanı xeyli çətinləşdirir. Üstəlik, müəssisələrə verilmiş təsərrüfat müstəqilliyi və maliyyə - istehsalat fəaliyyətinin aparılmasına dair mərkəzləşdirilmiş vahid metodik təlimatların qıtlığı da təsərrüfat subyektlərində maya dəyərinin düzgün planlaşdırılmasına diqqəti xeyli zəiflətməmiş, bu da işdə müəyyən mə-

nada pərakəndəliyə səbəb olmuşdur. Odur ki, belə şəraitdə məhsul istehsalı və satışına dair xərc smetalarının hər rüb üçün tərtib edilməsi daha faydalı və məqsədəuyğun hesab edilir.

Cədvəl 5.2.

Müəssisənin məhsul istehsalı və satışı xərclərinin rüblük smetası

S №	Xərc elementlərinin adı	Məbləğ (min man)
1.	Material məsrəfləri (qaytarılan tullantılar çıxılmaqla) o cümlədən: - xammal və material; - alınmış yarımfabrikatlar; - yanacaq; - enerji;	7800 6800 50 40 110
2.	Əməyin ödənilməsi xərcləri	2948
3.	Sosial ehtiyaqlara ayırmalar o cümlədən: - sosial sığorta fondu; - pensiya fondu; - əhalinin məşğulluq fondu; - məcburi tibbi sığorta fondu;	1150 159 826 59 106
4.	Amortizasiya ayırmaları	900
5.	Sair xərclər	350
6.	İstehsal xərclərinin cəmi	13148
7.	Qeyri - məhsuldar hesablara silinmiş xərclər	605
8.	Gələcək dövrün xərclərinin qalığı, artım (-), azalma (+)	+ 100
9.	Bitməmiş istehsalın qalığı, artım (-), azalma (+)	+ 290
10.	Əmtəlik məhsulun istehsalat maya dəyəri	12153
11.	İstehsaldan kənar xərclər o cümlədən: - qablaşdırma; - reklam; - nəqliyyat; - sair xərclər.	230 60 100 55 15
12.	Əmtəlik məhsulun tam maya dəyəri	12383

Məhsulun maya dəyərinə müxtəlif amillər təsir edir. Əgər maya dəyərinin strukturunda material məsrəfləri böyük xüsusi çəki təşkil edirsə, deməli istehsal material tutumludur və məsrəflərin idarə edilməsində material xərclərinin aşağı salınmasına xüsusi diqqət yetirilməlidir. Əgər maya dəyərinin tərkibində əmək ödənişləri (sosi al vergilər də daxil olmaqla) çoxluq təşkil edirsə, deməli istehsal əmək tutumludur və əmək məhsuldarlığının yüksəldilməsi məsələləri ön plana çəkilməlidir ki, bu yolla maya dəyərinin nisbi aşağı salınmasına nail olunsun. Əgər maya dəyərinin tərkibində amortizasiya ayırmaları üstünlük təşkil edirsə, deməli istehsal fondtutumludur. Əsas vasitələrindən istifadənin səmərəlilik dərəcəsi, istehsal fondlarının yüklənməsi səviyyəsi öyrənilməli və mövcud əsas fondlardan istifadəni yaxşılaşdırmaq üçün tədbirlər görülməlidir. Belə olduqda məhsul vahidinə amortizasiya payı azalar və məhsulun maya dəyəri aşağı düşər.

MÜƏSSİSƏNİN MƏNFƏƏTİ VƏ RENTABELLİYİ

6.1. Mənfəətin iqtisadi mahiyyəti və funksiyaları

Hər bir təsərrüfat subyektinin başlıca məqsədi istehsal - kommertiya fəaliyyəti nəticəsində daha çox gəlir əldə etməkdir. Yəni istər istehsal, istər maliyyə, istər xidmət, istəsə də kommertiya biznesində fəaliyyətin əsas hədəfi gəlir götürməkdir. İqtisadçıların ümumi fikrinə görə **mənfəət - hər hansı bir məhsulun istehsalına çəkilən xərclərlə bu məhsulun satışından əldə edilən gəlirin fərqi kimi qəbul edilir.**

Başqa sözlə, mənfəət-hər hansı mülkiyyət formalı müəssisələr tərəfindən yaradılan yığımların pul ilə ifadəsidir. İqtisadi kateqoriya kimi mənfəət müəssisənin maliyyə fəaliyyətinin nəticələrini xarakterizə edir. Mənfəət müəssisənin gələcək normal fəaliyyəti və uzunmüddətli mövcudluğu üçün etibarlı təminat yaradır, çünki müxtəlif ehtiyat fondları şəklində onun yığılması malların bazarda satışı ilə əlaqədar risklərin nəticəsinin aradan qaldırılmasına və ya xud minimuma endirilməsinə kömək edir.

Müəssisələr əmtəə bazalarında müəyyən mal çeşidi istehsalçıları kimi çıxış edir. Onlar buraxdıqları məhsullarına sərbəst qiymət qoyaraq istehlakçılara satır və bunun müqabilində müəyyən pul mədaxili (hasilat) əldə edirlər. Bu hasilat hələ mənfəət demək deyil. Maliyyə nəticəsinə bilmək üçün bu pulu məhsulun istehsalı və satı-

şı üçün çəkilmiş xərclərlə, yəni maya dəyəri ilə üzləşdirmək lazımdır.

Əgər mədaxil maya dəyərindən çox olarsa maliyyə nəticəsi mənfəətin əldə olduğunu təsdiq edir. Müəssisə həmişə mənfəət əldə etmək vəzifəsini qarşısına qoysa da, heç də bütün hallarda buna nail ola bilmir. Əgər mədaxil maya dəyərinə bərabərdirsə, onda yalnız məhsulun istehsalı və satışı ilə bağlı olan xərclər ödənməmiş olur. Əgər xərclər mədaxili üstələyirsə, müəssisə mənfəətə maliyyə nəticəsinə, yəni zərərlərə malik olur. Bu isə müəssisənin maliyyə vəziyyətini son dərəcədə gərginləşdirir, hətta onu müflisləşməyə gətirib çıxarır.

Mənfəət müəssisə üçün daha çox əlavə qazanc əldə etmək imkanı verən sahələrin maliyyələşdirilməsinə güclü stimula (maraq) yaradan göstəricidir.

Bazar münasibətlərinin başlıca iqtisadi kateqoriyalarından biri kimi mənfəət aşağıdakı **üç vacib funksiyaları** yerinə yetirir:

* müəssisənin təsərrüfat fəaliyyətinin nəticələrini xarakterizə edən iqtisadi göstəricidir;

* özünün bölgüsü və istifadəsi prosesində stimullaşdırıcı funksiyaya yerinə yetirir;

* müəssisənin maliyyə ehtiyatlarının, həmçinin müxtəlif səviyyəli büdcələrin mədaxil hissələrinin formalaşmasının əsas mənbələrindən biridir.

Müəssisənin ümumi gəlirini aşağıdakı kimi əks etdirmək olar:

Satışdan əldən edilən mədaxil		
Maya dəyəri	Xalis mənfəət	Mənfəətdən vergi
Maddi xərclər	Əmək ödənişləri	Mənfəət
	Ümumi gəlir	

Zərərlər də müəssisənin fəaliyyətində müəyyən ibrətverici rol oynayır. Onlar maliyyə vəsaitlərindən istifadə istiqamətində, məhsul

lun istehsalı və satışında, eləcə də təsərrüfatçılığın digər sahələrində bu və ya didər səbəblərdən yol verilmiş səhvləri, xətaları və səhlənkarlıq hallarını üzə çıxarır.

Hər bir müəssisədə mənfəətin kəmiyyətinə, iqtisadi məzmununa və funksional təyinatına görə əhəmiyyətli dərəcədə fərqlənən dörd göstəricisi formalaşır. Bütün hesablamaların bazasını müəssisənin istehsal - təsərrüfat fəaliyyətinin maliyyə göstəricisi olan **balans mənfəəti** təşkil edir. Vergitutma məqsədləri üçün xüsusi göstərici - ümumi mənfəət göstəricisi, bunun əsasında isə **vergi tutulan** və **vergi tutulmayan** mənfəət göstəriciləri hesablanır. Vergilər və büdcəyə digər icbari ödənişlər aparıldıqdan sonra balans mənfəətinin müəssisənin sərəncamında qalan hissəsi xalis **mənfəət** adlanır. Bu, müəssisənin istehsal - kommersiya və sahibkarlıq fəaliyyətinin son maliyyə nəticəsini əks etdirir.

Balans mənfəəti üç əsas elementi əhatə edir:

* məhsulun satışından, işlərin görülməsindən, xidmətlərin göstərilməsindən əldə edilən mənfəət (zərər);

* əsas vəsaitlərin satışından, onların sıradan çıxarılmasından, müəssisənin digər əmlakının özgəninkiləşdirilməsindən əldə edilən mənfəət (zərər);

* qeyri - satış əməliyyatları hesabına maliyyə nəticələri.

Müəssisənin istehsal, satış, təchizat və maliyyə fəaliyyətinin müxtəlif tərəflərinin tamamlanmış (yekun) pul ifadəsi öz əksini maliyyə nəticələri göstəriciləri sistemində tapır. Maliyyə nəticələrinin ümumiləşdirilmiş ən vacib göstəriciləri müəssisənin illik və rüblük mühasibat balansına əlavə edilmiş 2 № - li “Maliyyə nəticələri və onların istifadəsi haqqında hesabat” formasında əks olunur.

Azərbaycan Respublikasında 2007-ci ildə müəssisə və təşkilatların fəaliyyətinin nəticələrini cədvəl 6.1. -də görmək mümkündür.

Cədvəldən görüldüyü kimi ölkənin müəssisə və təşkilatlarında bütövlükdə mənfəətin kütləsinin sürətlə artmasına baxmayaraq

(2006-cı ildə 2741,3 milyon manatdan 2007-ci ildə 12276,3 milyon manat) zərərin məbləğidə kifayət qədərdir (518,8 milyon manat).

Cədvəl 6.1.

2007-ci ildə müəssisə və təşkilatların fəaliyyətlərinin maliyyə nəticələri (mln. man.)¹

	Mənfəət	Zərər
Cəmi o cümlədən:	12276,3	518,8
Kənd təsərrüfatı, ovçuluq, meşəçilik və balıqçılıq təsərrüfatı	21,6	1,6
Sənaye o cümlədən:	11235,3	356,8
mədənçıxarma sənayesi	9886,5	274,9
Emal sənayesi	853,9	61,5
Elektrik enerjisi, qaz və suyun istehsalı və bölüşdürülməsi	494,9	20,4
Tikinti	132,8	28,4
Topdan və pərakəndə ticarət; avtomobillərin, məişət məmulatlarının və şəxsi istifadə əşyalarının təmiri	97,1	17,6
Mehmanxana və restoranlarla xidmətin göstərilməsi	27,9	4,1
Nəqliyyat	154,5	56,3
Poçt və rabitə	266,1	28,3
Maliyyə fəaliyyəti	176,3	1,9
Daşınmaz əmlakla əlaqədar əməliyyatlar, icarə və istehlakçılara xidmət göstərilməsi	27,7	11,4
Təhsil, səhiyyə, kommunal, sosial və sair şəxsi xidmətlərin göstərilməsi	137,0	12,4

Maliyyə nəticələri göstəriciləri hər bir təşkilatın təsərrüfat fəaliyyətinin mütləq səmərəsini xarakterizə edirlər. Bunlardan biri də bazar iqtisadiyyatı şəraitində müəssisələrin iqtisadi inkişafının əsasını təşkil edən mənfəət göstəricisidir. Mənfəətin artımı özünümaliyyə-

1. Azərbaycanın statistik göstəriciləri. Bakı, 2008, səh. 378.

ləşdirmə, geniş təkrar istehsal, əmək kollektivlərinin sosial və maddi ehtiyaclarının ödənilməsi üçün maliyyə bazası yaradır. Mənfəət hesabına həmçinin müəssisənin büdcə, banklar və digər təşkilatlar qarşısındakı öhdəliklərinin də bir qismi yerinə yetirilir. Beləliklə, mənfəət göstəriciləri müəssisənin istehsalat və maliyyə fəaliyyətinin qiymətləndirilməsində mühüm yer tuturlar. Onlar müəssisənin işgüzar fəallığını və maliyyə vəziyyətini səciyyələndirilir. Mənfəətə görə avans edilmiş vəsaitlərin faydalılıq səviyyəsi və müəssisənin aktivinə çəkilən xərclərin gəlirliliyi müəyyən edilir.

Məhsul (iş, xidmət) satışı, maliyyə və s. satışdankənar əməliyyatların nəticələrinin cəbri toplusu olan hesabat dövrünün balans mənfəəti (zərəri) firmanın son maliyyə nəticəsidir. Balans mənfəəti aşağıdakı kimi təsvir edilə bilər:

$$M^B = M^S + M^M + M^{SK}$$

Burada: MB - balans mənfəəti və yaxud zərəri;

M^S - məhsul satışının nəticələri (mənfəət və yaxud zərər);

M^M - maliyyə fəaliyyətinin nəticələri;

M^{SK} - sair satışdankənar əməliyyatlar üzrə gəlirlərin və xərclərin qalığı.

Məhsulun (işin, xidmətin) satışından əldə olunan nəticə aşağıdakı qaydada müəyyən edilir.

$$M^S = H^S - D^i - D^D$$

Burada: H^S - məhsul satışından əldə olunan gəlir (ƏDV, aksizlər və digər vasitəli vergilər və rüsumlar daxil edilmədən);

D^i - satılmış məhsulun istehsalat maya dəyəri;

D^D - hesabat dövrünün kommersiya və idarəetmə xərcləri.

Mənfəət göstəricilərinin hesablanması müəssisənin məhsul satışı dövrü başlanğıc məqam hesab olunur. Məhsul (iş, xidmət) satışından əldə olunan gəlir müəssisənin istehsal silsiləsinin

baş a çatmasını, istehsala avans edilmiş vəsaitlərin pul formasına qayıtmasını və bütün vəsaitlərin təkrar dövriyyəsinde yeni durumun, yeni dövrənin başlanmasını səciyyələndirir.

Məsul satışının həcmının dəyişməsi müəssisənin maliyyə nəticələrinə bilavasitə təsir göstərən ən ciddi amil olduğundan maliyyə xidməti işçiləri məhsulun yüklənməsi və satışı prosesinə gündəlik operativ nəzarət etməlidir.

Mənfəət göstəriciləri dinamikasının və onların faktiki həcmlərinin yaranmasının qiymətləndirilməsi, müxtəlif faktorların mənfəətə təsirinin öyrənilməsi, istehsalın və məsrəflərin həcmlərinin optimallaşdırılması əsasında mənfəətin artırılmasının mümkün variantlarının üzə çıxarılması maliyyə fəaliyyəti nəticələrinin təhlilinin əsas vəzifələridir.

Bazar münasibətləri şəraitində müəssisənin maliyyə nəticələrinin iqtisadi təhlilinin nəzəri bazasını mülkiyyət formasından asılı olmayaraq bütün müəssisələr üçün qəbul edilmiş mənfəətin formalaşmasına əsaslanan maliyyə mexanizminin vahid modeli təşkil edir (şəkil 6.1.). Bu model müstəqil əmtəə istehsalçıları kimi işləyən bütün müəssisələrə xas olan fəaliyyət məqsədlərinin oxşarlığını, maliyyə nəticələri göstəricilərinin, mənfəətin yaranması və bölüşdürməsi proseslərinin, vergoqoyma sisteminin eyniliklərini əks etdirir.

Bütün hallarda göstərilən təsərrüfatçılıq modeli çoxdəfəli haqq - hesablar (iterasiyalar) tələb edir. Onları ətraflı izah edək.

I haqq-hesab. Məhsul (iş, xidmət) satışından əldə olunan brutto - mənfəətin müəyyən edilməsi.

Məhsul satışının mənfəəti müəssisələrin buraxılış qiymətləri ilə (əlavə dəyər vergisi, aksizlər və digər vasitəli vergilər və rüsumlar daxil edilmədən) məhsul satışından əldə olunan gəlirlə məhsulun maya dəyərində daxil edilən xərclər arasındakı fərq kimi müəyyən edilir. Brutto - mənfəət müəyyən olunarkən məhsulun maya dəyərində birbaşa material məsrəfləri, əmək haqqına və əmək haqqına

üstəliklərə çəkilən xərclər, eləcə də ümumistehsalat xərcləri daxil edilir. Brutto - mənfəət müəssisənin istehsalat bölümlərinin iş səmərəsinin göstəricisidir.

Satışdan (dövriyyədən) əldə olunan gəlir (ƏDV və aksizlərsiz)	(-)	Məhsulun (dövriyyənin) maya dəyəri
Satışdan alınan brutto - mənfəət	(-)	Hesabat dövrünün kommersiya və ümumistehsalat xərcləri
Maliyyə əməliyyatlarının nəticəsi	(+)	Satışdan əldə olunan mənfəət
Satışdankənar digər əməliyyatların nəticəsi	(+)	Əsas maliyyə fəaliyyətin mənfəəti
Mənfəət vergisi	(-)	Hesabat dövrünün balans mənfəəti
Mənfəətdən azaldılan yayındırılmış vəsaitlər	(-)	Müəssisənin sərəncamında qalan mənfəət (xalis mənfəət)
		Bölüşdürülməmiş mənfəət

Şəkil 6.1. Müəssisənin mənfəətinin formalaşması modeli

II haqq - hesab. Məhsul satışından alınan mənfəətin aşkar edilməsi, onun həcmi (brutto - mənfəət) satılan məhsulun payına düşən cari kommersiya və ümumistehsalat xərclərinin çıxılması yolu ilə müəyyən edilir. Qeyd edək ki, beynəlxalq mühasibat standartlarına uyğun olaraq belə dövrü xərclər bütövlükdə məhsul satışı üzrə ümumi mənfəətdən azaldılır ki, bununla da dövlət bir növ sahibkarın məhsulunun satıla bilinməyəcək hissəsinin riskini bölüşdürmüş olur. Ümumi mənfəət müəssisənin əsas fəaliyyətinin, yəni məhsul

istehsalının və satışının iqtisadi səmərəsinin göstəricisidir.

III haqq - hesab. Maliyyə əməliyyatlarının nəticəsinin və maliyyə - təsərrüfat fəaliyyəti üzrə mənfəətin müəyyən edilməsi. Müəssisənin maliyyə fəaliyyətinin nəticəsi (mənfəət və yaxud zərər) müqavilələr üzrə başqa istehsalat - maliyyə qurumlarından alınan və onlara ödənilən faizlərin, başqa təşkilatlardakı iştirakdan olan mədaxillərin, digər əməliyyatlardan olan mədaxil və məxariclərin, o cümlədən əsas vəsaitlərin, qeyri - material aktivlərin satışının məjmusundan alınır. Əsas və maliyyə fəaliyyətindən əldə olunan mənfəət məhsul satışının və maliyyə fəaliyyətinin bircə yekunudur.

IV haqq - hesab. Hesabat dövrünün mənfəətinin, yəni ümumi balans mənfəətinin müəyyən edilməsi. Bu mənfəət əsas və maliyyə fəaliyyətindən, eləcə də sair satışdankənar mədaxil və məxariclərdən alınan mənfəətlərin məjmusudur. Balans mənfəəti bütöv təsərrüfat fəaliyyətin iqtisadi səmərəsini əks etdirən göstəricidir.

V haqq - hesab. Müəssisənin sərəncamında qalan mənfəətin, yəni xalis mənfəətin müəyyən edilməsi. Balans mənfəətindən bütün vergilər çıxıldıqda yerdə qalan məbləğ xalis mənfəəti təşkil edir. Vergiyə cəlb olunmaq üçün balans mənfəəti vergi standartlarına, xüsusilə də Azərbaycan Respublikası Nazirlər Kabinetinin 1996 - cı il 16 avqust tarixli 3№-li qərarı ilə təsdiq edilmiş “Məhsulun (işin, xidmətin) maya dəyərinə daxil edilən xərclərin tərkibi haqqında Əsasnamə”yə uyğun olaraq korrektə edilir, dəqiqləşdirilir. Qeyd edək ki, Azərbaycanda xalis gəlir anlayışı beynəlxalq standartlar üzrə qəbul edilmiş xalis gəlir anlayışı ilə üst - üstə düşür. Onlardan fərqli olaraq bizim xalis mənfəətimiz tam xalis deyil, o öz tərkibinə xeyli xərcləri (istehsalat, sosial sahə fondları və s.) daxil edir ki, bu da qərb standartlarına görə yolverilməzdir.

VI haqq - hesab. Mühasibat balansına daxil edilən bölüşdürülməmiş (müəssisənin öz sərəncamında qalan) mənfəətin müəyyən edilməsi. Bu cür mənfəət xalis gəlirdən hesabat dövründə istifadə

olunmuş vəsaitlərin azaldılması yolu ilə müəyyən edilir.

Bazar iqtisadiyyatı şəraitində müəssisənin təsərrüfat fəaliyyətinin ümumi təsvirini xalis gəlirin həcmi və maliyyə vəziyyətinin göstəriciləri əks etdirirlər. Mümkün olduqca daha çox mənfəət əldə etmək o qədər də vacib deyil, əsas məsələ onun müəssisənin sərəncamında qalan hissəsindən düzgün istifadə etməkdən ibarətdir. Yəni elmi - texniki tərəqqi, istehsalat və sosial inkişaf templərinin optimal mütənasibliyinin təmin olunmasıdır. Nəticə etibarı ilə əldə edilən mənfəət hesabına xüsusi vəsaitlərin artımı dinamikasında müəssisənin uğurları və yaxud çatışmazlıqları özünü büruzə verir.

6.2. Ümumi mənfəət və onun həcminə təsir edən amillər

Qeyd edildiyi kimi, mənfəət iqtisadiyyatın inkişafında çox böyük rol oynayır. Bu rol istər fiziki və hüquqi şəxslər üçün, istərsə də dövlətin özü üçün çox əhəmiyyətlidir. Hər bir şəxs məhz mənfəət qazanmaq məqsədilə istehsal və yaxud kommertiya fəaliyyəti ilə məşğul olur. Belə bir məqsəd olmasa istehsala və kommertiyaya heç bir maraq göstərilməz. Məhz bu səbəbdən də **mənfəətin ən mühüm rolu istehsalın stimullaşdırılmasından ibarətdir**. İqtisadiyyatın müxtəlif sahələrində mənfəətin daha çox qazanılması həm müəssisələrin, həm də orada çalışan əmək kollektivlərinin maraqlarını təmin edir. Başqa sözlə, ayrı - ayrı təsərrüfat subyektlərinin mənfəətinin artması ümumilikdə dövlətin də gəlirlərinin artması deməkdir. Belə ki, sahibkar istehsal prosesinin ayrı - ayrı mərhələlərində vergilər ödəməklə yanaşı, fəaliyyətinin son nəticəsi kimi əldə edilən mənfəətdən də dövlət büdcəsinə vergilər köçürür. Bu mənfəət artıqca vergilərin də ümumi həcmi çoxalır və büdcə vasitəsilə həm dövlətin, həm də cəmiyyətin bütün üzvlərinin mənafeyi təmin edilir.

Azərbaycan Respublikasında müəssisə və təşkilatların əldə etdikləri mənfəət haqqında aşağıdakı cədvəldən ətraflı məlumat almaq olar.

Cədvəl 6.2.

Müəssisələrin və təsərrüfat təşkilatlarının mənfəəti (mln. man.)¹

Mənfəət	1995	2000	2004	2005	2006
Cəmi	510,4	539,9	1776,0	2133,1	2741,3
ondan: Sənaye	291,7	337,6	944,1	1183,4	1880,2
Kənd təsərrüfatı	10,3	0,5	5,9	7,0	7,5
Nəqliyyat	72,8	72,4	425,2	401,2	192,4
Rəbitə	17,4	-	124,9	180,1	190,6
Tikinti, (podrat təşkilatları)	44,2	29,6	94,8	127,9	124,6
Ticarət	5,3	2,4	100,2	140,9	116,0
Sair	68,7	97,4	80,9	92,6	230,0

Cədvəl 6.2.-dən görüldüyü kimi, respublikamızın müəssisə və təşkilatlarında mənfəətin həcmi durmadan artaraq 1995-ci ildə 510,4 milyon manatdan 2006-cı ildə 2741,3 milyon manata çatmış və ya 5,4 dəfə çoxalmışdır.

Mənfəətin həcminə bir sıra amillər təsir edir. Onların ən başlıcaları sıralarına məhsul satışı həcmnin artırılmasını, elmi - texniki yeniliklərin istehsalata tətbiqi və, deməli, əmək məhsuldarlığının yüksəldilməsini, bazar konyukturəsindən asılı olaraq çevik qiymət siyasətinin həyata keçirilməsini, məhsulun maya dəyərinin aşağı salınmasını (keyfiyyətinə xələlik gətirmədən) və buraxılan məhsulun çeşidinin tələb və təklifdən asılı olaraq tənzimlənməsini aid etmək olar.

Müəssisənin ümumi balans mənfəətinin strukturunda ən böyük xüsusi çəkiyə məhsulun satışından, işlərin görülməsindən, xidmətlərin göstərilməsindən əldə edilən mənfəət malikdir. Onun kəmiyyəti üç əsas amilin təsiri nəticəsində formalaşır: məhsulun maya dəyəri, satışın həcmi və satılan məhsula qoyulan cari qiymətlərin səviyyə-

1. Azərbaycanın statistik göstəriciləri. Bakı, 2008, səh. 376

si. Onların ən başlıcası məhsulun maya dəyəridir. Məhsulun buraxılış qiymətinin strukturunda maya dəyəri əhəmiyyətli xüsusi çəkiyə malik olduğundan, digər bərabər şərtlərin mövcudluğu şəraitində onun aşağı salınması mənfəətin artmasında dərhal özünü büruzə verir. Məhsulun maya dəyəri göstəricisinin dinamikası digər nöqtəyi - nəzərdən də maraqlıdır. Belə ki, ölkənin xalq təsərrüfatı miqyasında məsrəflərin aşağı salınması bütövlükdə təsərrüfatçılıq səviyyəsi barədə təsəvvür yaradır və iqtisadiyyatdakı müsbət prosesləri əks etdirir.

Başqa şərtlər eyni olmaqla natural məhsul satışı həcmının artırılması mənfəətin çoxalmasına gətirib çıxarır. İqtisadiyyatı idarə etməyin radikal dəyişikliyi və müəssisələrin təsərrüfatçılıq müstəqilliyi şəraitində məhsul satışından daxil olmalar, yəni ümumi gəlir, müəssisələrin fəaliyyətinin ən mühüm göstəricisinə çevrilmişdir. Bu göstərici əmək kollektivində istehsal olunan məhsulun kəmiyyətə artmasında o qədər də maraq yaratmır, nəinki satılan məhsulun həcmnin artmasında. Bu isə o deməkdir ki, müəssisə tərəfindən yalnız istehsalçının zövqünə oxşayan və gündəgündən artan tələbatına cavab verən yüksək keyfiyyətli məmulat və mallar istehsal olunmalıdır.

Odur ki, bazara hədəflənmiş məhsul istehsalının tətbiqi imkanlarının və satışının artırılması yollarının öyrənilməsi müəssisənin menecerlərinin, eləcə də marketinq xidməti işçilərinin daim diqqət mərkəzində olmalıdır. Sahibkarlıq inkişaf etdikcə və bazarda rəqabət apardıqca hər bir müəssisənin üzərinə götürdüyü müqavilə öhdəliklərinin yerinə yetirilməsinə görə məsuliyyəti də artır. **Beləliklə, məhsul, iş və xidmət satışından əldə olunan pul hasilatı göstəricisi kommersiya və biznes fəaliyyətinin əsasını təşkil edir və öz növbəsində sahibkarlıq mühitinin inkişafına və genişlənməsinə kömək edir.**

Müəssisələrin mənfəəti yüksək templə adətən o vaxt artır ki, qiy-

mətlər xeyli qaldırılmış olsun. Yəni mənfəətin artım tempi qiymətlərin artım tempini üstələyirsə, onda əldə edilən mənfəətin formalaşmasının inflyasiya xarakterli olması şəksizdir. Məhsul istehsalına məsrəflərin artığı və məhsul buraxılışı həcmnin azaldığı təqdirdə mənfəət daim yüksələn qiymətlər hesabına artır. Ümumiyyətlə qiymətlərin artırılması özü - özlüyündə o qədərdə neqativ amil hesab olunmur. Bir şərtlə ki, bu hal məhsula olan tələbatın artması, buraxılan məhsulun texniki - iqtisadi parametrlərinin və istehlak xüsusiyyətlərinin yaxşılaşması ilə bağlı olsun.

Müəssisənin əsas fondlarının və sair əmlakının satışından əldə edilən gəlir də balans mənfəətinin artırılmasının ehtiyat mənbəyi ola bilər. Bazarda tələbat duyulan qeyri - material aktivlərin satışından da mənfəət əldə etmək olar.

Həmçinin müəssisə qiymətli kağızlar bazarında da çevik və uğurlu fəaliyyət göstərməklə də müəyyən qazanc əldə edə bilər.

Sahibkarlıq fəaliyyəti təcrübəsində məhsulun maya dəyərinin aşağı salınmasının müxtəlif üsullarından istifadə olunur. Bunların sırasında sözsüz ki, yanacaq - xammal ehtiyatlarının, material və əmək məsrəflərinin qənaəti, maya dəyərində amortizasiya ayrılımları payının azaldılması, inzibati xərclərin ixtisarı və s. kimi ənənəvi təsərrüfatçılıq üsulları önəmli yer tutur. Ancaq nəzərə almaq lazımdır ki, maya dəyərinin azaldılmasının da öz həddi var, çünki bu hədd keçilərsə məhsulun keyfiyyətinin aşağı düşməsi qaçılmaz olur. Bu, eyni zamanda inzibati və kommərsiya xərclərinə də aiddir, onları sıfıra endirmək olmaz, o səbəbdən ki, onlarsız təşkilat normal fəaliyyət göstərə bilməz və istehsal olunan məhsul da satıla bilməz.

Cədvəl 6.3. - də mənfəətin formalaşmasına təsir edən bir qrup amillərin izahları verilir.

Maliyyə nəticələrinə həmçinin təşkilatda aparılan uçot siyasəti də müəyyən təsir göstərir. Mənfəət gəlirlə xərclər arasındakı fərqdən ibarət olduğuna görə gəlirlərin və xərclərin tanınması üsulunun se-

Cədvəl 6.3.

Müəssisənin mənfəətinin formalaşmasına təsir edən amillər

A m i l	İ z a h a t
Məhsul satışının həcmi	Məhsulun maya dəyərində sabit xərclərin xüsusi çəkisi yüksək olduqda satış həcmünün artımı məhsul vahidinə düşən sabit xərclərin aşağı salınması mənfəətin daha çox artmasına gətirib çıxarır.
Qiymətlərin artması	İnflyasiya templərinin yüksək olduğu dövrlərdə mənfəətin artımı qiymət amili hesabına təmin olunurdu. İnflyasiya proseslərinin səngiməsi, bazardakı əmtəə bolluğu, rəqabətin inkişafı istehsalçıların qiymətləri artırmaq və bu amil hesabına mənfəət əldə etmək imkanlarını məhdudlaşdırmışdır.
Maya dəyərini aşağı salınması	Buraxılan məhsulun keyfiyyətinə xəlallik gətirməməklə məsrəflərin azaldılması. Xərclərin daha çevik idarə edilməsi və anlara nəzarətin gücləndirilməsi hesabına əldə olunur.
Buraxılan məhsulun çeşidinin təzələnməsi (yeniləşdirilməsi)	Bazar iqtisadiyyatı şəraitində mənfəət həm istehsal fondlarının, eləcə də buraxılan məhsulun yeniləşdirilməsinin aparıcı qüvvəsidir.

çilməsi son maliyyə nəticəni ya artırır, ya da ki, azaldır. Satış nəticəsində gəlirin tanınması faktı ümumi gəlirlərə təsir edir. Ayrı - ayrı hallarda gəlir satış kimi qəbul edilməyə bilər, əgər görülmüş işlərə dair akt imzalanmayıbsa (baxmayaraq ki, iş qəbul edilib və onun nəticələri ilə sifarişçi faydalanır). Əgər müqavilənin bütün şərtləri yerinə yetirilməyibsə (məsələn, malların dəyəri ödənilməyibsə), mallar və məhsullar satılmış kimi qəbul edilməyə bilərlər.

Xərclərə gəldikdə uçot siyasətinin mənfəət məbləğinə təsiri daha güclüdür. Bu onunla bağlıdır ki, xərclər müxtəlif üsullarla və müxtəlif tərzdə uçota alınır. Məsələn, dövriyyədən kənar aktivlərin

amortizasiyası bir neçə üsulla hesablanı bilər. Onların bir qismi amortizasiya olunan əmlakın dəyərini yeni istehsal olunan məhsulun maya dəyərini üstünə bərabər hissələrlə keçirir (xətti üsul), digərləri isə aktivlər istifadəyə verilərkən ilk illərdə amortizasiya ayırmaları məbləğini xeyli artırmağa (sürətli amortizasiya üsulu) imkan verir ki, bu da mənfəətin azalmasına səbəb ola bilər. Material - istehsalat ehtiyatlarının dəyərini qiymətləndirilməsi üsulunun seçilməsi də hesabat ilinin mənfəətinin müəyyən qədər artırılmasına və yaxud azaldılmasına şərait yaradır.

6.3. Müəssisədə mənfəətin bölüşdürülməsi və istifadəsi

Müəssisənin sərəncamında qalan mənfəətin bölüşdürülməsi sisteminə hazırda qoyulan başlıca tələb ondan ibarətdir ki, o istehlak və yığıma yönəldilən vəsaitlər arasında optimal nisbətlərin müəyyən edilməsi əsasında geniş təkrar istehsalın maliyyə resurslarına tələbatını təmin etməlidir.

Mənfəətin bölüşdürülməsi, ondan istifadənin əsas istiqamətlərinin müəyyən edilməsi zamanı, hər şeydən əvvəl, rəqabət mühitinin vəziyyəti nəzərə alınmalıdır, çünki bu, müəssisənin istehsal potensialının əhəmiyyətli dərəcədə genişləndirilməsi və yeniləşdirilməsi zərurətini diktə edir. Buna uyğun olaraq mənfəətdən istehsalın inkişafı fondlarına ayırmaların miqyası müəyyən edilir. Bu fondun resurslarından kapital qoyuluşlarının maliyyələşdirilməsi, dövriyyə vəsaitlərinin artırılması, elmi - tədqiqat fəaliyyətinin təmin edilməsi, yeni texnologiyaların tətbiqi, əməyin mütərəqqi metodlarına keçirilməsi və s. üçün istifadə olunur. Müəssisənin mənfəətinin bölüşdürülməsinin ümumi sxemi aşağıdakı kimidir.

$$\boxed{\text{Xalis mənfəət}} = \boxed{\text{Yığım fondu}} + \boxed{\text{İstehlak fondu}} + \boxed{\text{Ehtiyat fondu}}$$

Yığım fondu - istehsal və qeyri - istehsal təyinatlı əsas fondların alınması və inşası, habelə digər əsaslı vəsait qoyuluşu (gələcəkdə qaytarmaq şərti ilə) üçün istifadə olunur. Eyni zamanda bu fond hesabına qaytarılmamaq şərti ilə aşağıdakı xərclər maliyyələşdirilir:

- * elmi tədqiqat işlərinin aparılması;
- * təbiəti mühafizə tədbirləri;
- * vergi ödənişi üçün maya dəyərinə daxil edilməsi normalarından artıq xərclərin ödənilməsi (ixtisasın artırılması, ezamiyyə xərcləri, kredit üçün faizlər və s.);
- * qiymətli kağızların buraxılışı üçün xərclər;
- * başqa müəssisələrin yaradılması üçün xərclər;
- * mənfəətin gizlədilməsinə görə cərimə sanksiyalarının ödənilməsi və s.

İstehlak fondu - işçilərin sosial ehtiyaclarının ödənilməsinin və maddi həvəsləndirilməsinin maliyyələşdirilməsi üçün sərf olunur. Buraya istehsal göstəriciləri ilə əlaqədar olmayan mükafatların verilməsi, maddi yardım göstərilməsi, göndərişlərin, müalicənin, işçilər və onların ailə üzvləri üçün dərmanların dəyərinin, faizlərin və s. ödənilməsi daxildir.

İstehlak fondundan çəkilən xərclər geri qaytarılmır.

Ehtiyat fondu - təbii fəlakətlər nəticəsində baş vermiş itkilər və balans zərərlərinin ödənilməsi üçün istifadə olunur.

Müəssisənin hər bir təşkilatı - hüquqi forması üçün onun sərəncamında qalan mənfəətin bölüşdürülməsinin qanuna müvafiq mexanizmi müəyyən edilmişdir.

Hər bir müəssisədə balans mənfəəti bölüşdürmə obyektidir. Mənfəətin bölüşdürülməsi dedikdə mənfəətin büdcəyə yönəldilməsi, mülkiyyətçilər (səhmdarlar, təsisçilər) arasında və müəssisədə istifadənin maddələr üzrə paylaşdırılması başa düşülür. Mənfəətin vergilər şəklində müxtəlif səviyyəli büdcələrə daxil olan və digər

məcburi tədiyyələrin ödənilməsinə yönəldilən hissəsinin bölüşdürülməsi qanunla tənzimlənir.

Mənfəətin bölüşdürülməsi üzrə dövlət heç bir normativ müəyyən etmir, lakin vergi güzəştlərinin verilməsi qaydası mənfəətin istehsal və qeyri - istehsal xarakteri kapital qoyuluşlarına xeyriyyəçilik məqsədlərinə, təbiəti mühafizə tədbirlərinin maliyyələşdirilməsinə və sairələrə yönəldilməsini stimullaşdırır.

Mənfəətin bölüşdürülməsi və istifadəsi qaydası müəssisənin nizamnaməsində qeyd olunur, iqtisadi və maliyyə xidmətlərinin müvafiq bölmələrinin hazırladıqları əsasnamə ilə müəyyən edilir və müəssisənin rəhbər orqanları tərəfindən təsdiq olunur.

Məhsulun (işlərin, xidmətlərin) satılmasından əldə edilən mənfəət müəssisənin nizamnaməsində göstərilən və qanunun qadağan etmədiyi bütün formalarda həyata keçirdiyi əsas fəaliyyətdən əldə edilən maliyyə nəticəsidir. Məhsulun satılmasından əldə edilən mənfəət satışdan əldə edilən mədaxil (əlavə dəyər vergisi və aksizlər nəzərə alınmadan) ilə məhsulun istehsalı və satışı ilə əlaqədar olan xərclər (maya dəyəri) arasındakı fərq kimi hesablanır.

Natural - əşya formasına malik məhsulun satışı üzrə mənfəət natural ifadədə məhsulun satışı həcmi üçün müəyyən edilən mədaxil və tam maya dəyərinə görə hesablanır:

$$M_s = M_{q\phi} + M_{\phi} + M_{qa}$$

Burada: M_s - məhsulun satışından əldə edilən mənfəət;

$M_{q\phi}$ - müəyyən dövrün əvvəlinə satılmamış hazır məhsul qalığındakı mənfəət;

M_{ϕ} - hesabat dövründə əmtəəlik məhsul buraxılışından mənfəət;

M_{qa} - müəyyən dövrün axırına satılmayan məhsul qalığındakı mənfəətdir.

İşlərin görülməsindən və ya xidmətlərin göstərilməsindən əldə edilən mənfəət də məhsul satışında əldə edilən mənfəət kimi hesab-

lanır.

Müəssisənin əsas vəsaitlərinin və digər əmlakının satılmasından əldə edilən mənfəət (zərər) müəssisə fəaliyyətinin əsas növləri ilə əlaqədar olmayan maliyyə nəticəsidir. O, sair satışından əldə edilən mənfəəti (zərəri) əks etdirir. Buraya müəssisənin balansında olan müxtəlif növ əmlakın kənara satılması daxildir.

Qeyri - satış əməliyyatlarından əldə edilən maliyyə nəticələri müəssisənin əsas fəaliyyətinə aid olmayan və müəssisə məhsulunun, əsas vəsaitlərinin, sair əmlakın, işlərin görülməsi və xidmətlərin göstərilməsi ilə əlaqədar olmayan müxtəlif xarakterli əməliyyatlar üzrə mənfəətdir (zərərdir). Satışdankənar mənfəətin (zərərin) tərkibinə alınmış və ödənilmiş cərimələrin, penyaların, əlavələrin və digər sanksiya növlərinin qalığı, eləcə də aşağıdakı gəlirlər daxildir:

- * ötən illərə aid olan, lakin hesabat ilində aşkar edilmiş mənfəət;
- * malların yenidən qiymətləndirilməsindən gəlirlər;
- * ötən illərin silinmiş debitor borclarının ödənilməsi hesabına daxil olmuş məbləğ;
- * valyuta hesabları və xarici valyuta əməliyyatları üzrə müsbət məzənnə fərqləri;
- * digər müəssisələrin hesablarında olan pul vəsaitlərinə görə alınmış faizlər.

Buraya həmçinin başqa müəssisələrin nizamnamə kapitalında payı kimi iştiraka görə əldə edilən gəlir də daxildir. Bu gəlir təsisçilərə əvvəlcədən müəyyən olunmuş ölçüdə və ya səhmlər üzrə dividendlər şəklində alınır. Qiymətli kağızlar üzrə gəlirlərə istiqrazlar və qısa müddətli xəzinə öhdəlikləri üzrə faizlər daxildir. Müəssisənin səhmdar cəmiyyətlərinin qiymətli kağızları üzrə gəlir götürmək hüququ vardır, lakin həmin qiymətli kağızlar onlar üzrə ödənişlərin rəsmi elan olunmuş tarixdən azı 30 gün əvvəl alınmalıdır. Dövlətin qiymətli kağızları üzrə gəlirlərin götürülməsi hüququ və qaydası onların buraxılması və yerləşdirilməsi şərtləri ilə müəyyən

edilir.

Borc verdiyi vəsaitlər üzrə müəssisə kreditor və borc götürən arasındakı müqavilə şərtlərinə görə gəlir götürür.

Əmlakın icarəyə verilməsindən əldə edilən gəlir icarəçinin icarə-dara ödədiyi icarə haqqından ibarətdir. İcarə olunmuş əmlakdan istifadə hesabına mənfəət icarə haqqının məcburi hissəsidir və onun dəyərindən, müəssisənin rentabelliğindən və icarənin müddətindən asılıdır. Əgər icarədar əsas fondların bərpası üzrə müəyyən öhdəlikləri öz üzərinə götürsə, müqavilə şərtlərindən asılı olaraq icarə haqqına amortizasiya ayırmaları və ya onların bir hissəsi daxil ola bilər. İcarə haqqına mənfəət əmlakın dəyərindən faiz kimi daxil edilir.

Bundan əlavə satışdankənar nəticələrə aşağıdakı xərclər və itkilər daxildir:

- * ötən illərin əməliyyatları üzrə zərərələr;
- * maddi dəyərlərin inventarlaşdırılması zamanı aşkar edilən çatışmamazlıq;
- * valyuta hesabları və xarici valyutalarla əməliyyatlar üzrə mənfi məzənnə fərqləri;
- * təbii fəlakətlər nəticəsində yaranan və əvəzi ödənilməyən itkilər. Buraya həmçinin təbii fəlakətlərin qarşısının alınması və ləğv edilməsi və s. xərclər də daxildir.

Beləliklə, mənfəətin bölüşdürülməsi əsasən üç istiqamətdə aparılır (bax şəkil 6.2.).

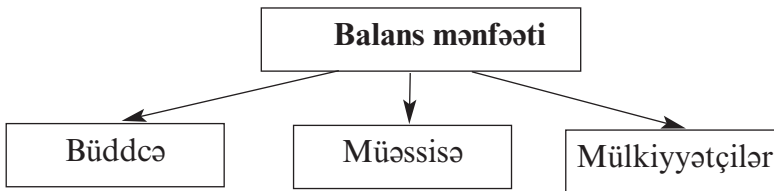

Şəkil 6.2. Müəssisənin mənfəətinin bölüşdürülməsi istiqamətləri

Mənfəət dövlət, müəssisənin mülkiyyətçiləri (səhmdarlar və təsisçilər) və müəssisənin özü aralarında bölüşdürülür. Bu bölgünün mütənəsbibliyi müəssisənin fəaliyyətinin səmərəliliyinə xeyli dərəcədə həm pozitiv, həm də neqativ təsir göstərir.

Təsərrüfat subyektləri ilə dövlət arasındakı qarşılıqlı münasibətlər mənfəətin vergiyə cəlb edilməsi əsasında qurulur.

Müəssisənin sərəncamında qalan xalis mənfəət istehsalat zərurətindən və strateji məqsədlərdən asılı olaraq vacib istiqamətlərə yönəldilir.

Əldə olunan mənfəətin yerdə qalan hissəsi (təxminən üçdə iki hissəsi) mülkiyyətçilərlə müəssisə arasında əsasnamədə qəbul edilmiş qaydalara uyğun bölüşdürülür. Mülkiyyətçilər adətən öz paylarını almağa tələsmirlər, onlar gələcəkdə dividend almaq şərti ilə həmin vəsaitləri təkrarən istehsalın genişləndirilməsinə və fəaliyyətinin diversifikasiyasına yönəldirlər ki, bu da kapitalın istifadə səmərəsini xeyli yüksəldir.

6.4. Rentabelliğin mahiyyəti və rolu. Rentabelliğin yüksəldilməsinin əsas istiqamətləri

Müəssisələrin maliyyə - təsərrüfat fəaliyyətinin səmərəliliyinin iqtisadi göstəriciləri arasında rentabellik göstəricisi xüsusi yer tutur. Əgər mənfəət kəmiyyət göstəricisi olub müəssisənin mütləq gəlirliliyini əks etdirirsə, **rentabellik keyfiyyət göstəricisi olub nisbi gəlirliliyi ifadə edir və mənfəətin müəyyən bazaya nisbəti ilə ölçülür.** Müəssisə o halda rentabelli işləmiş hesab olunur ki, məhsulun satışından (işlərin görülməsindən, xidmətlərin göstərilməsindən) əldə edilən gəlir məhsulun istehsalı və satışı ilə bağlı xərcləri tam ödəməklə bərabər müəyyən məbləğdə mənfəəti də təmin etsin. **Beləliklə, rentabellik müəssisənin müəyyən dövr ərzindəki işinin səmərəliliyini səciyyələndirir, müəssisənin öz kapitalını artırmaq qabiliyyəti haqqında təsəvvür yaradır.**

Rentabellik müxtəlif üsullarla hesablanır. Əsas göstərici ümumi rentabellik və ya aktivlərin rentabelliği göstəricisidir və aşağıdakı düsturla hesablanır:

$$R_{im} = (M_b : A) \times 100$$

Burada: M_b - balans mənfəəti;

A - müəssisənin aktivlərinin (əsas istehsal fondları ilə dövryyə vəsaitlərinin) dəyəridir.

Rentabelliğin bu göstəricisi qoyulmuş kapitalın bir manatına düşən mənfəətin məbləğini göstərir.

Aktivlərin rentabelliği ilə yanaşı sahibkarlıq fəaliyyətinin təhlili prosesində **məhsulun rentabelliği** göstəricidən geniş istifadə olunur. Həmin göstərici aşağıdakı düsturla hesablanır.

$$R_m = (M_s : D_t) \times 100$$

Burada: M_s - məhsulun satışından əldə edilən mənfəət;

D_t - satılmış məhsulun tam maya dəyəridir.

Bu göstəricidən təsərrüfatdaxili analitik hesablamalarda, ayrı - ayrı məhsul və məmulat növlərinin mənfəətliliyinə (zərərliyyəsinə) nəzarət edilməsi, istehsala yeni məhsul növlərinin tətbiqi və səmərəsiz məmulatların istehsaldan çıxarılması zamanı istifadə etmək daha önəmlidir.

Müəssisələrin təsərrüfat fəaliyyətində **hesabi rentabellik** göstəricisindən də istifadə olunur:

$$R_b = (M_b : A) \times 100$$

Burada: M_b - hesabi mənfəətdir.

Məlumdur ki, mənfəət həm məhsulun maya dəyəri, həm də onun satıldığı qiymətlə əlaqədardır. Belə halda məhsulun rentabelliği mənfəətin sərbəst və ya tənzimlənən qiymətlərlə satılmış məhsulun dəyərində, daha doğrusu satışdan mədaxilin məbləğinə nisbəti kimi hesablanı bilər. Elə buna görə də rentabelliğin belə göstəricisi satışın rentabelliği adlanır.

Məhsulun və satış rentabelliği göstəriciləri qarşılıqlı əlaqədardır və bütün məhsulun, həm də onun ayrı - ayrı növlərinin istehsalı və satışı üçün cari xərclərin dəyişilməsini əks etdirir. Ona görə də bütünlükdə istehsalın səmərəliliyini yüksəltmək və mənfəətin artırılmasının əlavə imkanlarını əldə etmək üçün yüksək və aşağı rentabelliyə malik məhsulların xüsusi çəkirlərinin dəyişdirilməsindən asılı olaraq məhsul buraxılışının strukturunu formalaşdırmaq olar.

Müəssisə kapitalının mülkiyyətçiləri üçün qoyulmuş kapitalın verimini, daha doğrusu, **xüsusi kapitalın rentabellik səviyyəsini** bilmək çox vacibdir. O, aşağıdakı kimi hesablanır:

$$R_{xk} = (M_b : K_x) \times 100$$

Burada: K_x - müəssisənin xüsusi kapitalıdır.

Ümumi rentabellik səviyyəsinin xüsusi kapitalın rentabelliği səviyyəsi ilə müqayisəsi xüsusi kapitalın kəmiyyətinin onun veriminə necə təsir etdiyini göstərir.

Müəssisənin maliyyə vəziyyətinin təhlili prosesində rentabelliğın digər göstəriciləri də hesablanı bilər. Məsələn, müəssisənin bütün kapitalının rentabelliği, dövriyyədən kənar aktivlərin rentabelliği, dəyişən kapitalın rentabelliği, investisiyaların rentabelliği və s.

Rentabellik göstəriciləri müəssisənin təsərrüfat fəaliyyətinin səmərəliliğini müxtəlif tərəflərdən əks etdirirlər. Onların hamısı rentabelliğın çoxşaxəli anlayışına söykənirlər.

Rentabellik anlayışı aşağıdakı düstur ilə araşdırılır ki, bu da

$$R = \frac{M}{K} = \frac{M}{D} \times \frac{D}{K}$$

müxtəlif amillərin təsirinin öyrənilməsi vasitəsilə daha dərinləşdirilmiş təhlil aparmağa imkan verir:

a) iki mütləq amilin: M - mənfəətin K - kapitala olan nisbəti;

b) iki nisbi amilin: M/D hasilı - dövriyyəyə görə rentabelliğın və D/K hasilı - fond verimi.

Belə təhlili 3, 4, 5 və daha çox amillərin təsirinin öyrənilməsi yolu ilə lazım olan nəticə əldə olunana qədər davam etdirmək olar.

Kapitalın ümumi rentabelliği balans mənfəətinin müəssisənin hesabat dövründəki bütün əmlakının orta həcminə bölünməsi ilə tapılır.

$$R^{\text{ü}} = \frac{M^{\text{b}}}{K}$$

Burada: M^{b} - balans mənfəəti, K - hesabat dövründə balansın valyuta həcminin orta xronoloji göstəricisidir.

Xalis mənfəətin hesabat dövründəki bütün əmlakın orta həcminə nisbəti **xalis mənfəət üzrə iqtisadi rentabelliği** əks etdirir.

$$R^{\text{i}} = \frac{M^{\text{x}}}{K}$$

Burada: M^x - xalis mənfəətdir.

Xalis mənfəət üzrə maliyyə rentabelliği dedikdə xalis mənfəətin hesabat dövründəki xüsusi kapitalın orta həcminə olan nisbəti başa düşülür.

$$R^m = \frac{M^x}{K^x}$$

Burada: M^x - xalis mənfəət;

K^x - hesabat dövründəki xüsusi kapitalın orta məbləği.

İstehsal fondlarına görə ümumi rentabellik balans mənfəətinin əsas istehsal fondlarının, qeyri - material aktivlərinin və ehtiyatlarının hesabat dövründəki orta dəyərinə olan nisbəti ilə ölçülür.

$$R^{\text{ü/i.f}} = \frac{M^b}{F^{\text{ai}}_{\text{orta}} + QA_{\text{orta}} + E_{\text{orta}}}$$

Burada: M^b - balans mənfəəti;

$F^{\text{ai}}_{\text{orta}}$ - hesabat dövründə əsas istehsal fondlarının orta dəyəri;

QA_{orta} - hesabat dövründə qeyri - material aktivlərin orta dəyəri;

E_{orta} - ehtiyat həcmnin orta dəyəri.

Balans mənfəətinin satışdan əldə olunan ümumi gəlirə (ƏDV - siz, xüsusi vergilərsiz, aksizsiz) olan nisbəti **dövriyyənin 1 manatına düşən balans mənfəətini** göstərir.

$$R^{\text{b/n}} = \frac{M^b}{N}$$

Burada: M^b - balans mənfəəti;

N - müəssisənin buraxılış qiymətləri ilə satışdan (dövriyyədən) əldə olunan netto - gəlir.

Dövriyyənin 1 manatına düşən xalis mənfəət xalis mənfəətin satışdan əldə olunan ümumi gəlirə bölünməsi ilə müəyyən edilir.

$$R^{x/n} = \frac{M^x}{N}$$

Burada: M^x - xalis mənfəət;

N - satışdan əldə olunan netto - gəlir.

Kapitalverimi satışdan əldə olunan ümumi gəlirin müəssisənin bütün əmlakının orta dəyərində bölünməklə tapılır.

$$K^v = \frac{N^u}{K}$$

Burada: N^u - satışdan (dövriyyədən) əldə olunan ümumi gəlir;

K - hesabat dövründə balansın valyuta həcmində orta xronoloji göstəricisi.

Ehtiyatların dövretməsi satışdan əldə olunan ümumi gəlirin hesabat dövründəki ehtiyatların orta dəyərində olan nisbətidir.

$$E^D = \frac{N^u}{E^o}$$

Burada: E^o - hesabat dövründəki ehtiyatların orta dəyəridir.

Debitor borclarının dövretməsi satışdan əldə olunan ümumi gəlirin hesabat dövründəki debitor borclarının orta həcmində bölünməsi yolu ilə müəyyən edilir.

Ümumi rentabellik (R_1) balans mənfəətinin məbləğinin (M^b) müəyyən dövr ərzində istehsal təyinatlı kapitalın orta dəyərində (K^o) olan nisbəti kimi qiymətləndirilir.

$$R_1 = M^b : K^o$$

Müəssisənin maliyyə vəziyyəti təhlil olunarkən təcrübədə aşağı-

dakı rentabellik göstəriciləri də hesablanır.

1. Yekun kapitalın (məcmu aktivin) rentabelliği (R_2):

$$R_2 = M^x : A^o,$$

Burada: M^x - xalis mənfəət, A^o - aktivin orta məbləğini göstərir.

2. Cari aktivlərin rentabelliği (R_3):

$$R_3 = M^x : A^c,$$

Burada: A^c - cari aktivlərin orta məbləğini göstərir.

3. Satılan məhsulun rentabelliği. Bu göstəricinin müxtəlif model-ləri mövcuddur.

Onlardan:

a) canlı və əşyalaşmış əməyə görə cari xərclərin faydalılığını xa-rakterizə etmək üçün satılan məhsulun rentabelliği (R_4):

$$R_4 = M^s : X^i,$$

Burada: M^s - satılmış məhsulun mənfəətini, X^i - satılmış məhsu-lun istehsal xərclərini (tam maya dəyərini) əks etdirir.

b) hər manatlıq satılıq məhsulun rentabelliği (R_1):

$$R_1 = M^x : G^s,$$

Burada: G^s - satılmış məhsuldan əldə olunan pul gəlirini göstə-rir.

c) satışın ümumi rentabelliği (R_5):

$$R_5 = M^s : G^s.$$

Təhlilin konkret məqsədindən asılı olaraq əsas kapitalın, xüsusi kapitalın, səhmdar kapitalın və investisiyanın rentabelliği göstərici-ləri də hesablanıla bilər.

Rentabellik səviyyəsi və onun dinamikası bir çox amillərdən asi-lirdir. Bu istehsal - təsərrüfat amilləri toplusunun içərisində istehsa-

lın və idarəetmənin təşkili səviyyəsi, kapitalın və onun mənbələrinin strukturu, istehsalat ehtiyatlarından istifadənin dərəcəsi, məhsulun həcmi, keyfiyyəti və çeşidi, istehsal xərcləri və məhsulun maya dəyəri, fəaliyyət növləri üzrə əldə edilən mənfəət və ondan istifadə istiqamətləri xüsusi əhəmiyyət kəsb edirlər.

Ona görə də müəssisədə rentabelliğin səviyyəsinə təsir edən amillərin təhlili, mövcud ehtiyatların aşkarlanıb hərəkətə gətirilməsi maliyyə xidməti və uçot işçilərinin əsas vəzifələrindən biridir.

MÜƏSSİSƏLƏRDƏN TUTULAN VERGİLƏR

7.1. Müəssisənin vergi ödənişləri və onların mənbələri

Bazar münasibətləri şəraitində iqtisadiyyatın dövlət tərəfindən tənzimlənməsinin və idarə edilməsinin ən təsirli vəsaitlərindən biri vergilərdir. 1991 - ci ildən müstəqillik qazanmış Azərbaycan Respublikasının sosial - iqtisadi inkişafında vergilərin rolu əvəzəlməzdir. Təkcə onu qeyd etmək kifayətdir ki, ölkəmizin dövlət büdcəsi gəlirlərinin təxminən 80% - dən çoxu vergilərin payına düşür. Müstəqillik illərində vergi qanunvericiliyi təkmilləşdirilmiş, sistemləşdirilmiş və 1 yanvar 2001 - ci ildən Azərbaycan Respublikasının Vergi Məcəlləsi qüvvəyə minmişdir.

Azərbaycan Respublikasının Vergi Məcəlləsi Azərbaycan Respublikasında vergi sisteminin, vergitutmanın ümumi əsaslarını, vergilərin müəyyən edilməsi, ödənilməsi və yığılması qaydalarını, vergi ödəyicilərinin və dövlət vergi orqanlarının, habelə vergi münasibətlərinin digər iştirakçılarının vergitutma məsələləri ilə bağlı hüquq və vəzifələrini, vergi nəzarətinin forma və metodlarını, vergi qanunvericiliyinin pozulmasına görə məsuliyyəti, dövlət vergi orqanlarının və onların vəzifəli şəxslərinin hərəkətindən (hərəkətsizliyindən) şikayət edilməsi qaydalarını müəyyən edir. Həmin Məcəllənin 11 - ci Maddəsinə görə **vergilər dövlətin və bələdiyyələrin fəaliyyətinin maliyyə təminatı məqsədi ilə vergi ödəyicilərinin mülkiyyə-**

tində olan pul vəsaitlərinin özgəninkiləşdirilməsi şəklində dövlət büdcəsinə və yerli büdcələrə köçürülən məcburi, fərdi, əvəzsiz ödənişdir.

Başqa sözlə, vergilər dövlətin öz funksiyalarını yerinə yetirmək üçün zəruri olan, bu ölkənin qanunvericiliyinin tabeliyində olan fiziki və hüquqi şəxslərdən dövlət və yerli hakimiyyət orqanları tərəfindən məcburi qaydada tutulan vəsaitlərdir.

Vergilərin məqsədi, yığılma xarakteri və funksiyaları vergilərin və vergi sisteminin mahiyyətini təşkil edir.

Vergilər hər bir dövlətin iqtisadi siyasətinin həyata keçirilməsində ən vacib, ən çevik alətlərindən biri hesab olunur. Dövlət vergilər vasitəsilə iqtisadi inkişafın sabitləşdirilməsinə nail olur və bununla yanaşı məcmu tələbin daim artmasını himayə etməyə çalışır.

Vergilər eyni zamanda ölkə iqtisadiyyatının maliyyə tənzimlənməsinin ən səmərəli mexanizmlərindən biridir. Ölkənin iqtisadi inkişafına vergilərin təsiri iki yolla göstərilə bilər:

* dövlət tənzimlənməsi üçün tələb olunan məbləğlərin toplanması imkanları ilə;

* vergi sisteminin çevik tənzimlənməsinin yolu ilə ölkə iqtisadiyyatının müxtəlif sahələrinin inkişafına təsir vasitəsilə.

Vergilərin funksiyaları - onun mahiyyətinin hərəkətdə, fəaliyyətdə əks edilməsi kimi başa düşülür. Funksiya iqtisadi kateqoriyanın ictimai təyinatının gəlirlərinin dəyər etibarilə bölgüsünün və yəni-dən bölgüsünün həyata keçirilməsini göstərir. Vergilərin bölüşdürü-jü, fiskal, nəzarət və tənzimləyici funksiyaları yerinə yetirir. Vergilərin bölgü funksiyasının bir sıra xüsusiyyətləri vardır. Bu xüsusiyyətlər ondan ibarətdir ki, əvvəllər vergilərin bölgü funksiyası fiskal xarakter daşıyırdı. Dövlətin təsərrüfat həyatına aktiv müdaxiləsi bu funksiyada tənzimləyici xüsusiyyəti yaratdı və bu da vergi mexanizmi vasitəsilə həyata keçirilir. Vergilərin **bölgü funksiyası** mərkəzləşdirilmiş bölgü münasibətlərini əks etdirir.

Fiskal funksiyası vasitəsilə vergilərin ən əsas ictimai təyinatı hə-

yata keçirilir - büdcə sistemi və büdcədənəknar fondlara dövlətin mərkəzləşdirilmiş maliyyə ehtiyatları yaranır.

Nəzarət funksiyası vasitəsilə vergi mexanizminin səmərəliliyi qiymətləndirilir, maliyyə ehtiyatlarının hərəkətlərinə nəzarət təmin edilir, vergi sistemi və büdcə siyasətində dəyişikliklərin vacibliyi aydınlaşdırılır. Vergi - maliyyə münasibətlərinin nəzarət funksiyası bölgü funksiyasının reallaşdırıldığı şəraitdə baş verir.

Tənzimləyici funksiya vergi mexanizmləri vasitəsilə dövlətin qarşıya qoyduğu müəyyən məqsədlərə nail olunmasına xidmət edir. Bu funksiya vasitəsilə vergilər, təkrar istehsal prosesinə onun sürətini stimullaşdırmaq və ya ləngitməklə əhəmiyyətli təsir göstərir, kapital yığılmasını gücləndirir və ya zəiflədir, ödəniş qabiliyyətli tələbi artırır və ya azaldır. Bu funksiyanın stimullaşdırıcı məqsədi bu və ya digər iqtisadi proseslərin inkişafının müəyyən edilməsinə yönəldilib.

Vergi tənzimləyicilərində **həvəsləndirmə funksiyası** fəaliyyət göstərir. Həvəsləndirici funksiya imtiyazlar, güzəştlər vasitəsilə həyata keçirilir. Bu ödəniş obyektinin, vergiqoyma bazasının azaldılmasında, vergi dərəcəsinin aşağı salınmasında əks olunur.

Azərbaycan Respublikasında 2001 - ci ildən fəaliyyətdə olan Vergi Məcəlləsi vergi sisteminin təşkilatı - hüquqi əsaslarını müəyyən edir, ölkəmizin iqtisadi maraqlarının qorunmasına, vergi hüquqlarının müdafiəsinin təmin olunmasına, vergi sistemi sahəsində münasibətlərin tənzimlənməsinə xidmət edir.

Vergi Məcəlləsi müxtəlif səviyyəli büdcələr arasında vergilərin bölgüsünü həyata keçirir və aşkarlıq, vahidlik, ədalətli vergi sistemi prinsiplərini nəzərdə tutur.

Azərbaycan Respublikasının Vergi Məcəlləsi vergi və rüsumların müəyyən büdcələrə yığılmasından asılı olaraq, onları **dövlət vergilərinə, muxtar respublika vergilərinə və yerli (bələdiyyə) vergilərə** ayırır. Belə bölgü Azərbaycanın unitar dövlət quruluşundan irəli

gəlir.

Dövlət vergiləri - vergi sisteminin əsasını təşkil edir və Azərbaycan Respublikasının bütün ərizəsində ödənilməli olan vergiləri nəzərdə tutur. Dövlət vergilərinin siyahısı, vergi qoyma obyektləri, imtiyazların növləri və dərəcələri, vergi ödəyiciləri, vergilərin ödənilməsi qaydaları və onların büdcəyə və büdcədən kənar fondlara hesablanması dövlət icra strukturlarının müvafiq aktlarına əsasən tətbiq edilir. Normativ qanunvericilik aktlarına isə qərarlar, əmr-lər, sərəncamlar, qaydalar, təlimatlar və əsasnamələr daxildir.

Onlar dövlət reyestrinin normativ aktlarına daxil edilir və müvafiq olaraq fərdi nömrəyə və dövlət qeydiyyatına malik olurlar.

Dövlət vergilərinə aşağıdakılar daxildir:

- * fiziki şəxslərin gəlir vergisi;
- * hüquqi şəxslərin mənfəət vergisi;
- * əlavə dəyər vergisi;
- * aksizlər;
- * hüquqi şəxslərin əmlak vergisi;
- * hüquqi şəxslərin torpaq vergisi;
- * yol vergisi;
- * mədən vergisi;
- * sadələşdirilmiş vergi;

Dövlət vergiləri mütləq qaydada həyata keçirilir və Azərbaycan Respublikasının bütün ərizəsində ödənilir.

Muxtar respublika vergilərinə Naxçıvan Muxtar Respublikasında tutulan və yuxarıda sadalanan dövlət vergiləri aiddir.

Yerli vergilər (bələdiyyə vergiləri) dedikdə müvafiq qanunla müəyyən edilən, bələdiyyələrin qərarlarına əsasən tətbiq edilən və bələdiyyələrin ərizələrində ödənilən vergilər nəzərdə tutulur. Bələdiyyələr tərəfindən tətbiq edilən digər məcburi ödənişlər müvafiq qanunla müəyyən edilir.

Yerli vergilər və rüsumlar hüquqi və fiziki şəxslərin yerli büdcə-

lərə mütləq qaydada ödədikləri ödənişlərdir.

Yerli büdcələrin gəlirləri xüsusi gəlirlər, dövlət və ərazi tənzimləyici vergi və rüsumlardan ayrılan vergilər hesabına formalaşdırılır.

Yerli büdcələrə bələdiyyə mülkiyyətində olan əmlakın istifadəsindən əldə olunan gəlirlər və yerli özünüidarəetmə orqanlarının, onların tabeliyində olan büdcə idarələrinin göstərdikləri pullu xidmətlərdən əldə olunan gəlirlər, bələdiyyə mülkiyyətində olan əmlakın satışından əldə olunan gəlirlər daxildir.

Yerli büdcələrin gəlirlərinə aşağıdakı yerli vergilər daxildir:

- * fiziki şəxslərin torpaq vergisi;
- * fiziki şəxslərin əmlak vergisi;
- * yerli əhəmiyyətli tikinti materialları üzrə mədən vergisi;
- * bələdiyyə mülkiyyətində olan müəssisə və təşkilatların mənfəət

vergisini;

Növbəti maliyyə ilinə dövlət büdcəsi haqqında qanun ilə müəyyən edilən normativlər üzrə dövlət büdcəsinin xüsusi gəlirləri muxtar qurumun büdcələrinə və yerli büdcələrə verilə bilər.

Azərbaycan Respublikasının muxtar qurumun büdcəsinin xüsusi gəlirləri yerli büdcələrə faiz payı ilə tam və qismən verilə bilər. Faiz payı muxtar qurumun qanunvericilik orqanı tərəfindən təsdiq edilir.

Yerli özünüidarəetmə orqanlarının hüquqi aktları ilə müəyyən edilmiş dərəcələr (normativlər) üzrə yerli büdcələrin gəlirləri digər səviyyəli büdcələrə verilə bilər.

Yerli özünüidarəetmə orqanları yerli vergi və rüsumlar tətbiq edir, Azərbaycan Respublikasının vergi qanunvericiliyi ilə verilən hüquqlar çərçivəsində yerli özünüidarəetmənin nümayəndəli orqanlarının vergi qanunvericiliyinə dəyişikliklər və əlavələr edilməsi haqqında hüquqi aktları növbəti maliyyə ilinə yerli büdcə təsdiq edilənədək qəbul edilir.

7.2. Müəssisənin büdcəyə və büdcədənəkar fondlara ödədiyi vergilərin növləri

Mülkiyyət formasından və sahə mənsubiyyətindən asılı olmayaraq Azərbaycan Respublikası ərazisində sahibkarlıq fəaliyyəti göstərən bütün müəssisə və təşkilatlar qanunvericiliklə nəzərdə tutulmuş müxtəlif növ vergi ödəyiciləri hesab olunurlar.

Azərbaycan Respublikasının Vergi Məcəlləsinə əsasən hazırda respublika ərazisində aşağıdakı vergi növləri tətbiq edilir:

- * fiziki şəxslərin gəlir vergisi;
- * hüquqi şəxslərin mənfəət vergisi;
- * əlavə dəyər vergisi;
- * aksizlər;
- * əmlak vergisi;
- * torpaq vergisi;
- * yol vergisi;
- * mədən vergisi;
- * sadələşdirilmiş vergi.

Azərbaycan Respublikasının 2005-2008-ci illər üzrə dövlət büdcəsinin gəlirlərinin dinamikasını və büdcənin formalaşmasında vergilərin xüsusi çəkisini cədvəl 7.1.-də aydın görmək olar.

Fiziki şəxslərin gəlir vergisi birbaşa vergi olmaqla dövlət büdcəsinin gəlirlərində dinamik artımı ilə fərqlənir və əhalinin böyük əksəriyyətini əhatə etdiyi üçün geniş vergitutma bazasına malikdir. Azərbaycan Respublikası ərazisində və onun hüdudlarından kənarda muzzdlu işlə və digər fəaliyyətlə məşğul olan rezident və qeyrerezident fiziki şəxslər gəlir vergisinin ödəyiciləridirlər.

Bu növ vergi fiziki şəxslərin çalışdıqları müəssisə və təşkilatlarda onların əldə etdikləri aylıq, illik ümumi gəlirdən (əmək haqqı, ödəmə, fayda, mükafat və s.) qanunvericiliklə müəyyən edilmiş dərəcələrlə tutularaq dövlət büdcəsinə köçürülür.

Cədvəl 7.1.
2005-2008-ci illər üzrə Azərbaycan Respublikasının Dövlət büdcəsinin gəlirləri (mln. man.)

	2005		2006		2007		2008	
	Gəlirlərin cəmi	Büdcə gəlirlərində xüsusi çəkisi	Gəlirlərin cəmi	Büdcə gəlirlərində xüsusi çəkisi	Gəlirlərin cəmi	Büdcə gəlirlərində xüsusi çəkisi	Gəlirlərin cəmi	Büdcə gəlirlərində xüsusi çəkisi
Gəlirlərin cəmi o cümlədən:	1509,5	100,0	3868,8	100	6006,6	100,0	7392,5	100,0
Əlavə dəyər vergisi	452,7	29,2	737,8	19,1	1179,2	19,6	1725,0	24,2
Aksizlər	72,4	6,9	187,9	4,8	402,9	6,7	450,0	6,3
Hüquqi şəxslərin mənfaət (gəlir) vergisi	223,4	17,3	1360,5	35,2	2457,7	40,9	2280,0	31,5
Mədən vergisi	97,8	2,6	100,2	2,6	123,2	2,1	137,0	1,9
Fiziki şəxslərin gəlir vergisi	221,6	15,4	407,3	10,5	588,6	9,8	750,0	10,5
Əmlak vergisi	32,2	3,3	55,8	0,4	72,3	1,2	110,0	1,5
Xarici fəaliyyətlə bağlı vergilər	101,5	10,0	139,3	3,6	293,2	4,9	266,5	3,7
Yerli vergi və yığımlar	-	0	-	-	-	-	-	-
Rüsumlar və qeyri-vergi ödənişləri	277,3	14,0	816,1	21,1	793,8	13,2	203,0	2,8
Torpaq vergisi	14,1	0,7	18,5	0,5	27,1	0,45	30,0	0,4
Xərclərin ödənilməsinə vergilər	-	0	-	0	0	-	-	-
Sair gəlirlər	16,5	1,0	45,9	1,2	-	-	52,0	0,7

Hazırda qüvvədə olan Vergi Məcəlləsinin 101 - ci maddəsinə görə aylıq gəlirdən aşağıdakı dərəcələrlə vergi tutulur:

Vergi tutulan aylıq gəlirin məbləği	Verginin məbləği
2000 manatadək	14 faiz
2000 manatdan çox olduqda	280+2000 manatdan çox olan məbləğin 35 faizi

İki və ya daha çox yerdə muzzla işləyən fiziki şəxslərin gəlirlərindən gəlir vergisi hər bir iş yerində ödənilən məbləğdən ayrıca hesablanır və dövlət büdcəsinə ödənilir.

İllik gəlirdən aşağıdakı dərəcələrlə vergi tutulur:

Vergi tutulan illik gəlirin məbləği	Verginin məbləği
24000 manatadək	14 faiz
24000 manatdan çox olduqda	3360+24000 manatdan çox olan məbləğin 35 faizi

Vergi Məcəlləsinin 102 - ci maddəsində ayrı - ayrı kateqoriya fiziki şəxslər üçün tətbiq olunan gəlir vergisindən azadolmalar və güzəştlər öz əksini tapmışdır.

Son illər Azərbaycan Respublikasının dövlət büdcəsi gəlirlərinin strukturunda əhalidən gəlir vergisinin xüsusi çəkisi orta hesabla 14 - 15 faiz təşkil etmişdir.

Hüquqi şəxslərin mənfəət vergisi müasir vergi sistemində vacib yer tutur. Mənfəət vergisi - birbaşa vergidir, yəni onun həcmi müəssisə və təşkilatların əldə etdikləri mənfəətdən (gəlirdən) birbaşa asılıdır.

Azərbaycan Respublikasında rezident və qeyri - rezident müəssisələr mənfəət vergisinin ödəyiciləridir.

Rezident müəssisə üçün vergitutma obyektı onun mənfəətidir. Vergi ödəyicisinin bütün gəlirləri ilə (vergidən azad edilən gəlirdən başqa) gəlirdən çıxılan xərc arasındakı fərq mənfəətdir.

Azərbaycan Respublikasında özünün daim nümayəndəliyi vasitəsilə fəaliyyət göstərən qeyri - rezident müəssisəsi bu fəaliyyətdən əldə etdiyi mənfəətindən, yəni daimi nümayəndəliyi ilə bağlı Azərbaycan mənbəyindən əldə etdiyi ümumi gəlirinin həmin gəlirin əldə edilməsinə çəkilən xərclər çıxıldıqdan sonra qalan məbləğindən vergi ödəyir (Vergi Məcəlləsi, Maddə 104.1., 104.2.).

Rezident müəssisələr üçün vergitutma obyektini həm Azərbaycan Respublikasındakı, həm də onun hüdüdlərindən kənardakı mənbələrdən əldə edilmiş mənfəətdir. Qeyri - rezident müəssisələr üçün vergitutma obyektini isə yalnız Azərbaycandakı mənbələrdən əldə edilmiş mənfəətdir.

Hal - hazırda müəssisələrin mənfəətindən 22 faiz dərəcəsi ilə vergi tutulur.

Bu vergi növündə də ayrı - ayrı müəssisə və təşkilatlar üçün azaldmalar və güzəştlər nəzərdə tutulmuşdur.

Dövlət büdcəsi gəlirlərinin tərkibində hüquqi şəxslərin mənfəət vergisinin xüsusi çəkisi 2005-ci ildə 17,3%, 2007-ci ildə 40,9%, 2008-ci ildə 31,5% olmuşdur. Bu vergi növündə son dövrlərdə ciddi artım müşahidə olunur. Bu isə ona dəlalət edir ki, ölkə iqtisadiyyatımızın ən güclü dayağı sayılan müəssisə və təşkilatlarımız maliyyə cəhətdən güclənir, ümumi daxili məhsul istehsalında onların rolu ilbəl artır.

Dövlət büdcəsinin gəlir hissəsinin təhlili göstərir ki, dolay (vasitəli) vergilər, yəni əlavə dəyər vergisi, əmlak vergisi və digərləri ümumi büdcə gəlirlərində əsas yeri tuturlar.

Əlavə dəyər vergisi (ƏDV) vergi tutulan dövriyyədən hesablanan verginin məbləği ilə verilən hesab - fakturalara və ya idxalda ƏDV - nin ödənildiyini göstərən sənədlərə müvafiq surətdə əvəzləşdirilməli olan verginin məbləği arasındakı fərqlərdir.

Başqa cür desək, ƏDV malların (iş və xidmətlərin) istehsal prosesində yaranan və onlar satıldıqca büdcəyə keçirilən dəyər artımı-

nın bir hissəsinin dövlətə alınması formasıdır. ƏDV məhsulun qiymətinə əlavə kimi çıxış edərək müəssisənin gəlirinə deyil, alıcının xərclərinə tətbiq olunur və alıcıdan tutulur. Yəni, baxmayaraq ki, ƏDV rəsmən istehsalçılardan və ticarət subyektlərindən tutulur, faktiki olaraq isə onun ödəyicisi əmtəələrin alıcıları, geniş istehlakçılar kütləsi çıxış edir. ƏDV qiymət əmələ gətirən elementdir. Onun kəmiyyəti qədər malların qiyməti avtomatik olaraq yüksəlir.

Malların təqdim edilməsi, işlərin görülməsi, xidmətlərin göstərilməsi və vergi tutulan idxal vergi tutma obyektidir.

Hazırda ƏDV - nin dərəcəsi hər vergi tutulan əməliyyatın və hər vergi tutulan idxalın dəyərinin 18 faizidir. Vergi tutulan dövriyyə hesabat dövrü ərzində vergi tutulan əməliyyatların ümumi dəyərindən ibarətdir.

Aşağıdakı işlərin görülməsinə, xidmətlərin göstərilməsinə və əməliyyatların aparılmasına görə ƏDV sıfır (0) dərəcəsi ilə tutulur (Vergi Məcəlləsi, Maddə 165.1.):

*Azərbaycan Respublikasında akkreditə edilmiş beynəlxalq təşkilatların və xarici ölkələrin diplomatik və konsulluq nümayəndəliklərinin rəsmi istifadəsi, həmçinin, bu nümayəndəliklərin müvafiq statuslu Azərbaycan Respublikasının vətəndaşı olmayan diplomatik və inzibati - texniki işçilərin, o cümlədən onlarla yaşayan ailə üzvlərinin şəxsi istifadəsi üçün nəzərdə tutulan mallar və xidmətlər;

* xaricdən alınan əvəzsiz maliyyə yardımları (qrantlar) hesabına malların idxalı üzrə resipiylərə malların təqdim edilməsi, işlərin görülməsi və xidmətlərin göstərilməsi;

* beynəlxalq poçt xidmətləri istisna olmaqla, beynəlxalq və tranzit yük və sərnişin daşınması. Beynəlxalq və tranzit üsullarla bilavasitə bağlı olan işlərin görülməsi, xidmətlərin göstərilməsi;

* Azərbaycan Respublikasının Milli Bankına qızıl və digər qiymətliyərin göndərilməsi.

Dövlət büdcəsi gəlirlərinin strukturunda ƏDV - nin xüsusi çəki-

si son illər azalmağa meyilli olmasına baxmayaraq, 2008-ci ildə ən yüksək kəmiyyətə -24,2%-ə bərabər olmuşdur.

ƏDV dövlət büdcəsinə ödənilir və bu vergi üzrə hesabat dövrü təqvim ayı sayılmaqla onun bəyannaməsi sonrakı ayın 20 - dən gec olmayaraq vergi orqanına təqdim edilir.

Dolayı vergilər sırasında aksiz vergisinin özünə məxsus yeri vardır. **Aksiz - aksizli malların satış qiymətinə daxil edilən vergidir.** Azərbaycan Respublikasının ərazisində istehsal edilən, yaxud idxal olunan aksizli mallardan (vergidən azad edilən mallar istisna olunmaqla) aksiz tutulur. Bütün dolayı vergilər kimi aksizlər də əmtəənin qiymətini formalaşdırır və faktiki olaraq onun ödənilməsi alıcının üzünə düşür. Formal olaraq bu verginin ödəyiciləri aksizli məhsul istehsal edən və ya satan müəssisələrdir.

Lakin aksizin məbləği əmtəənin satış qiymətinə daxil edildiyindən, onun faktiki ödəyiciləri aksizli malların istehsalçılarıdır. Aksiz yüksək rentabelli məhsul istehsalından əldə edilən əlavə mənfəətin bir hissəsinin dövlət büdcəsinə tutulması məqsədilə müəyyən edilir. Bu vergi növü həmişə dövlət xəzinəsinin doldurulmasına xidmət etmişdir. Hazırda bazar iqtisadiyyatlı bütün ölkələrdə aksiz vergisi tətbiq olunur. Onlar məhdud sayda məhsullar (içməli spirt, pivə və spirtli içkilərin bütün növləri; tütün məmulatları; neft məhsulları; minik avtomobilləri; istirahət və ya idman üçün yaxtalar və bu məqsədlər üçün nəzərdə tutulan digər üzən vasitələr) üçün müəyyən olunur və ikili rol oynayırlar. Əvvəla o, büdcəsinin gəlirinin əsas mənbələrindən biridir, ikinci aksizli malların (əsasən sosial cəhətdən zərərli olduğuna görə) istehsalını məhdudlaşdırmaq üçün bir vasitədir.

Aşağıdakı əməliyyatlar vergitutma obyektləridir:

* Azərbaycan Respublikasının ərazisində istehsal edilən aksizli malların istehsal binasının hüdudlarından kənara buraxılması;

* idxal malları üçün - Azərbaycan Respublikasının Gömrük Mə-

cəlləsinə uyğun olaraq aksizli malların gömrük xidmətinin nəzarətindən çıxması.

Hal - hazırda aksiz vergisi əlavə dəyər vergisindən sonra həmcə ikinci dolayı vergi sayılır. Aksiz vergisinin Azərbaycan Respublikası dövlət büdcəsinin gəlirlərində xüsusi çəkisi 2005 - ci ildə 6,9%, 2007 - ci ildə 6,7%, 2008 - ci ildə 6,3% - ə bərabər olmuşdur. Göründüyü kimi, aksiz vergi növü azalmağa meyillidir. Buna da səbəb 2003 - cü ildən vergiyə cəlb olunan məhsulların sayının azalması, aksiz vergisinin dərəcələrinin ləğv edilərək hər məhsul üzrə vahid aksiz məbləğinin müəyyən edilməsi olmuşdur.

Vergi Məcəlləsinin 190 - cı Maddəsinə əsasən Azərbaycan Respublikası ərazisində içməli spirtə, pivəyə, bütün növ spirtli içkilərə, tütün məmulatlarına, neft məhsullarına, minik avtomobillərinə, istirahət və ya idman üçün yaxtalar və bu məqsəd üçün nəzərdə tutulan digər üzən vasitələrə aksiz tətbiq edilir.

Vergi Məcəlləsinə əsasən Azərbaycan Respublikasında istehsal olunan içməli spirtə, pivəyə, bütün növ spirtli içkilərə və tütün məmulatlarına aşağıdakı aksiz dərəcələri tətbiq edilir:

* içməli spirt (o cümlədən tərkibində 80 faizdən az spirt olmayan denaturlaşdırılmamış etil spirt; tərkibində 80 faizdən az spirt olan denaturlaşdırılmamış etil spirt) hər litrinə 0,8 manat;

* araq, tündləşdirilmiş içkilər və tündləşdirilmiş içki materialları, likyor məmulatları - hər litrinə 0,5 manat;

* konyak və konyak materialları - hər litrinə 0,2 manat;

* şampan şərabi - hər litrinə 0,2 manat;

* şərəblər və şərab materialları - hər litrinə 0,1 manat;

* pivə (alkoqolsuz pivə istisna olmaqla) və pivə tərkibli digər içkilər - hər litrinə 0,08 manat;

* bütün növ tütün məmulatları - 12,5 faiz.

Azərbaycan Respublikasına idxal olunan minik avtomobillərinə, istirahət və ya idman üçün yaxtalara və bu məqsədlər üçün nə-

Müəssisənin maliyyəsinin təşkili əsasları

zərdə tutulan digər üzən vasitələrə aşağıdakı aksiz dərəcələri tətbiq edilir (cədvəl 7.2)

Cədvəl 7.2.

Vergitutma obyektinin adı	Aksizin dərəcəsi
Minik avtomobilləri:	
- mühərrikin həcmi 2000 kub santimetrədək olduqda	Mühərrikin həcmnin hər kub santimetrinə görə - 0,15 manat
- mühərrikin həcmi 3000 kub santimetrədək olduqda	300 manat + mühərrikin həcmnin 2001 - 3000 santimetr hissəsi üçün hər kub santimetrə görə - 1 manat
- mühərrikin həcmi 4000 kub santimetrədək olduqda	1300 manat + mühərrikin həcmnin 3001 - 4000 santimetr hissəsi üçün hər kub santimetrə görə - 2 manat
- mühərrikin həcmi 4000 kub santimetrdən çox olduqda	3300 manat + mühərrikin həcmnin 4000 kub santimetrdən çox hissəsi üçün hər kub santimetrə görə - 4 manat
İstirahət və ya idman üçün yaxtalar və bu məqsədlər üçün nəzərdə tutulan digər üzən vasitələr	Mühərrikin həcmnin hər kub santimetrinə görə - 1 manat

Azərbaycan Respublikasında istehsal olunan neft məhsullarına, minik avtomobillərinə və istirahət və ya idman üçün yaxtalar və bu məqsədlər üçün nəzərdə tutulan digər üzən vasitələrə aksiz dərəcələri müvafiq icra hakimiyyəti orqanı tərəfindən müəyyən edilir.

Aksizli malları göndərən vergi ödəyicisi normativ - hüquqi aktlara uyğun olaraq malı qəbul edənə vergi - hesab fakturasını təqdim etməlidir. Mallar pərakəndə qaydada göndərildiyi hallarda vergi - hesab fakturası əvəzinə qəbz və ya çek verilə bilər.

Azərbaycan Respublikasında aksiz tutulan mallara aksiz markaları tətbiq edilir. Aksiz mallara aksiz markalarının tətbiqi Azər-

baycan Respublikasının Nazirlər Kabinetinin 8 yanvar 2004 - cü il tarixli “Aksiz tutulan mallar, o cümlədən idxal mallarına aksiz vergisinin tətbiq edilməsi Qaydalarının təsdiq edilməsi haqqında” 10 sayılı qərarı ilə tənzimlənir. Aksizli malların markasız idxal etmək, saxlamaq (şəxsi məqsədlər üçün istifadə istisna olmaqla) və ya satmaq qadağandır və həmin mallar dövlətin xeyrinə müsadirə edilir.

Əmlak vergisi tarixən ən qədim vergi növlərindən biri hesab olunur. Əmlak vergisi - fiziki və hüquqi şəxslərin mülkiyyətində olan əmlakın dəyərinə görə alınan vergidir. Ölkəmizdə əmlak vergisi 1992 - ci ilin əvvəlindən tətbiq edilməyə başlamış və 2001 - ci ildən Azərbaycan Respublikasının Vergi Məcəlləsinə müvafiq olaraq tənzimlənir.

Əmlak vergisinin ödəyiciləri iki əsas qrupdan - fiziki şəxslər və müəssisələrdən - ibarətdir.

Müəssisələrdən əmlak vergisi üzrə vergitutmanın obyektini aşağıdakılardır:

- * müəssisənin balansında olan avtonəqliyyat vasitələri;
- * müəssisənin balansında olan əsas vasitələrin orta illik dəyəri;
- * Azərbaycan Respublikasında özünün daimi nümayəndəliyi vasitəsilə sahibkarlıq fəaliyyətini həyata keçirən qeyri - rezident müəssisələr üçün - yalnız daim nümayəndəliklə bağlı olan əsas vasitələrin orta illik dəyəri.

Vergitutma məqsədləri üçün müəssisənin əmlakının orta illik qalıq dəyəri götürülür. Müəssisənin əmlakının (avtonəqliyyat vasitələri istisna olmaqla) orta illik qalıq dəyəri aşağıdakı qaydada hesablanır (Vergi Məcəlləsi, Maddə 202):

- * müəssisənin əmlakının (avtonəqliyyat vasitələri istisna olmaqla) hesabat ilinin əvvəlinə (əvvəlki vergi ilinin sonuna müəyyən edilən qalıq dəyərindən həmin il üçün hesablanmış amortizasiya məbləği çıxıldıqdan sonra qalan dəyər) və sonuna qalıq dəyəri toplanıb ikiyə bölünür;

* müəssisə hesabat ili ərzində yaradıldıqda və ya əmlak vergisi ödəyicisi olduqda, onun əmlakının (avtonəqliyyat vasitələri istisna olmaqla) yaradıldığı və ya əmlak vergisi ödəyicisi olduğu aydan sonra, ilin sonuna qədər olan ayların sayına vurulur;

* müəssisə hesabat ili ərzində ləğv edildikdə, onun əmlakının (avtonəqliyyat vasitələri istisna olmaqla) ilin əvvəlinə və ləğv edildiyi tarixə qalıq dəyərində toplanaraq 24 - ə bölünür və ilin əvvəlindən müəssisənin ləğv edildiyi aya qədər olan ayların sayına vurulur.

Müəssisələr yuxarıdakı qayda ilə hesablanmış əsas vasitələrin orta illik qalıq dəyərinin 1% dərəcəsi ilə əmlak vergisi ödəyirlər.

Avtonəqliyyat vasitələrinə görə illik əmlak vergisi mühərrikinin həcminə görə (1 kub santimetr hesabı ilə) aylıq gəlirin vergi tutulmayan məbləğinə nisbətən minik avtomobilləri - 0,01%, yük daşıyan avtonəqliyyat vasitələri və avtobuslar - 0,02% dərəcələri ödəyirlər.

Müəssisənin əmlak vergisi üçün vergi dövrü təqvim ili sayılır. Əmlak vergisinin ödəyiciləri cari vergi ödəmələri kimi hər rübün ikinci ayının 15 - dən gec olmayaraq əvvəlki ildəki əmlak vergisi məbləğinin 25 faizi həcmində vergi ödəyirlər. Dövlət büdcəsinə hesabat dövrü üçün ödənilməli olan verginin məbləği hesabat dövrü ərzində əvvəllər edilmiş avans köçürmələr nəzərə alınmaqla müəyyən edilir. Müəssisə əmlak vergisinin illik bəyannaməsi hesabat ilindən sonrakı ilin aprel ayının 1 - dək yerli vergi orqanına təqdim edilməlidir.

Dövlət büdcəsi gəlirlərinin formalaşmasında əmlak vergisinin payı çox olmasa da (1,3 - 1,5%), müəssisələr tərəfindən onlara məxsus əsas vasitələrdən daha səmərəli, daha faydalı istifadə olunmasında bu vergi növünün səfərbəredici təsiri və əhəmiyyəti danılmazdır.

Torpaq vergisi birbaşa vergi növüdür. AR - nın Vergi Məcəlləsi-

nə görə, torpaq vergisi torpaq mülkiyyətçilərinin və ya istifadəçilərinin təsərrüfat fəaliyyətinin nəticələrindən asılı olmayaraq torpaq sahəsinə görə hər il sabit tədiyyə şəklində hesablanır (Maddə 203).

Azərbaycan Respublikasının ərazisində mülkiyyətində və ya istifadəsində torpaq sahələri olan müəssisələr torpaq vergisinin ödəyiciləridir və həmin torpaq sahələri vergitutma obyektii sayılır.

Torpaq vergisinin dərəcəsi kənd təsərrüfatı torpaqları üzrə 1 şərti bal üçün 0,06 manat müəyyən edilmişdir. Şərti ballar kadastr qiyməti rayonları və ora daxil olan inzibati rayonlar üzrə kənd təsərrüfatı torpaqlarının təyinatı, coğrafi yerləşməsi və keyfiyyəti nəzərə almaqla respublika hökuməti tərəfindən müəyyən olunur.

Vergitutma məqsədilə torpaqlar üç kateqoriyaya bölünür:

* kənd təsərrüfatı təyinatlı torpaqlar;

* sənaye, tikinti, nəqliyyat, rabitə, ticarət- məişət xidməti və digər xüsusi təyinatlı torpaqlar;

* yaşayış fondlarının, həyatyanı və vətəndaşların bağ sahələrinin torpaqları.

Torpaq vergisi torpaq barəsində mülkiyyət və ya istifadə hüququnu təsdiq edən sənədlər əsasında müəyyənləşdirilir. Tikililərin və qurğuların altında olan torpaqlara, həmçinin obyektlərin sanitariya mühafizəsi üçün zəruri olan torpaq sahələrinə görə torpaq vergisi tutulur.

Torpaq vergisini müəssisələr torpaq sahələrinin ölçüsünə və torpaq vergisinin dərəcələrinə əsasən bütün il üçün hesablayır və may ayının 15 - dən gec olmayaraq hesabatı vergi orqanına təqdim edirlər.

Torpaq vergisi müəssisələr tərəfindən bərabər məbləğlərdə 15 avqust və 15 noyabr tarixindən gec olmayaraq dövlət büdcəsinə ödənilir.

Hüquqi şəxslərin müəyyən kateqoriyaları torpaq vergisini ödəməkdən azad edilmişlər. Dövlət hakimiyyəti orqanlarının, büdcə

təşkilatlarının və yerli özünüidarəetmə orqanlarının, Azərbaycan Respublikasının Milli Bankının və onun qurumlarının habelə Azərbaycan Respublikasının Dövlət Neft Fondunun mülkiyyətində və istifadəsində olan torpaqlar, istehsal fəaliyyətinə cəlb edilməmiş dövlət, meşə, su fondu torpaqları, Xəzər dənizinin Azərbaycan Respublikasına məxsus olan sektorunun altında yerləşən torpaqlar, dövlət sərhəd torpaqları və müdafiə təyinatlı torpaqlar bu vergiyə cəlb edilmir.

Torpaq vergisinin dövlət büdcəsinin gəlirlərinin formalaşmasında xüsusi çəkisi son illərdə 0,3 - 0,4% civarında olmuşdur.

Yol vergisi ölkənin avtomobil yollarından istifadəyə görə tətbiq edilir. AR - nın Vergi Məcəlləsinin 209 - cu Maddəsinə əsasən, ölkəmizin ərazisinə daxil olan və həmin ərazidən sərnəşin və yük daşınması üçün istifadə edən avtomobil nəqliyyatı vasitələrinin sahibləri olan qeyri - rezident müəssisələri və qeyri - rəsmi fiziki şəxslər, habelə Azərbaycan Respublikasının ərazisində mülkiyyətində və ya istifadəsində minik avtomobilləri, avtobuslar və digər avtomobil nəqliyyatı vasitələri olan hüquqi və fiziki şəxslər Azərbaycan Respublikasının avtomobil yollarından istifadəyə görə yol vergisinin ödəyiciləridir.

Azərbaycan Respublikasının ərazisinə daxil olan xarici dövlətlərin, habelə Azərbaycan Respublikasının ərazisində şəxslərin mülkiyyətində və ya istifadəsində olan avtonəqliyyat vasitələri vergitutma obyektidir.

Avtonəqliyyat vasitələrinin növündən, oturacaqların sayından, yük götürmə qabiliyyətindən və avtonəqliyyat vasitəsinin yüklə birlikdə ümumi çəkisindən, oxa düşən ağırlığından, Azərbaycan Respublikası ərazisində qət edilən məsafədən, təhlükəli yüklərin daşınmasından asılı olaraq, Azərbaycan Respublikasının ərazisinə daxil olan xarici dövlətlərin avtonəqliyyat vasitələrindən, habelə Azərbaycan Respublikasının ərazisində hüquqi və fiziki şəxslərin mül-

kiyyətində və ya istifadəsində olan avtonəqliyyat vasitələrinin mühərriklərinin həcmindən asılı olaraq, avtonəqliyyat vasitələrindən vergi aşağıdakı dərəcələrlə hesablanır:

Azərbaycan Respublikasının ərazisinə daxil olan xarici dövlətlərin avtomobil nəqliyyatı vasitələrindən:

* minik avtomobilləri - 15 ABŞ dolları;

* avtobuslar üçün oturmaq yerlərin sayından və Azərbaycan Respublikasının ərazisində qaldığı müddətdən asılı olaraq:

Ölkə ərazisində qaldığı müddətdə	Oturacaq yerlərinin sayı 12 - dək olanda	Oturacaq yerlərinin sayı 13 - dən 30 - dək olanda	Oturacaq yerlərinin sayı 31 və çox olanda
1 gün üçün	15 ABŞ dolları	20 ABŞ dolları	25 ABŞ dolları
1 həftəyədək	30 ABŞ dolları	40 ABŞ dolları	50 ABŞ dolları
1 aya qədər	100 ABŞ dolları	140 ABŞ dolları	175 ABŞ dolları
3 aya qədər	300 ABŞ dolları	400 ABŞ dolları	500 ABŞ dolları
1 ilə qədər	1050 ABŞ dolları	400 ABŞ dolları	1750 ABŞ dolları

* yük avtomobilləri, qoşqulu və yarımqoşqulu nəqliyyat vasitələri üçün oxların sayından, Azərbaycan Respublikasının ərazisində qaldığı müddətdən asılı olaraq:

Ölkə ərazisində qaldığı müddət	4 (dörd) oxa qədər olanda	4 (dörd) ox və çox
1 gün üçün	20 ABŞ dolları	30 ABŞ dolları
2 həftəyədək	40 ABŞ dolları	80 ABŞ dolları
1 aya qədər	140 ABŞ dollar	280 ABŞ dolları
3 aya qədər	400 ABŞ dolları	800 ABŞ dolları
1 ilə qədər	1400 ABŞ dolları	2800 ABŞ dolları

Göstərilən verginin məbləği ağır çəkili avtonəqliyyat vasitələri ilə yüklərin daşınmasına görə Azərbaycan Respublikasının ərazisində qət edilən yolun hər kilometri üçün aşağıdakı qədər artırılır.

Nəqliyyat vasitələrinin yüklə birlikdə ümumi çəkisi:

37 tondan 41 tonadək olduqda	- 0,15 ABŞ dolları;
41 tondan 51 tonadək olduqda	- 0,30 ABŞ dolları;
51 tondan 61 tonadək olduqda	- 0,45 ABŞ dolları;
61 tondan 71 tonadək olduqda	- 0,60 ABŞ dolları;
71 tondan 81 tonadək olduqda	- 0,75 ABŞ dolları;
81 tondan çox olduqda	- 1,8 ABŞ dolları.

Təhlükəli yüklərin daşınmasına görə yuxarıdakı cədvəldə göstərilən verginin məbləği aşağıdakı qədər artırılır:

az təhlükəli yüklər üçün	- 100 faiz;
təhlükəli yüklər üçün	- 200 faiz;
xüsusi təhlükəli yüklər üçün	- 400 faiz.

Yol vergisi xarici dövlətlərin avtonəqliyyat vasitələri Azərbaycan Respublikasının ərazisinə daxil olan gömrük orqanları tərəfindən tutulur və bir bank günü ərzində büdcəyə köçürülür.

Azərbaycan Respublikasının ərazisində təqvim ilinin sonu vəziyyətinə mülkiyyətində və istifadəsində avtonəqliyyat vasitələri olan hüquqi şəxslər yol vergisinin illik bəyannaməsini hesabat ilindən sonrakı ilin mart ayının 31 - dən gec olmayaraq vergi orqanına təqdim edir və həmin müddətədək vergini dövlət büdcəsinə ödəyir.

Dövlət büdcəsinin gəlirlərində yol vergisinin xüsusi çəkisi son illər 0,3 - 0,4% olmuşdur.

Mədən vergisi. Azərbaycan Respublikasının ərazisində, o cümlədən Xəzər dənizinin Azərbaycan Respublikasına mənsub olan sektorunda faydalı qazıntıların çıxarılmasına görə mədən vergisi tutulur. Bu faydalı qazıntıları çıxaran fiziki şəxslər və müəssisələr mədən vergisinin ödəyiciləridir. Çıxarılan həmin faydalı qazıntılar vergitutma obyektidir.

Yerin təkindən çıxarılan aşağıdakı faydalı qazıntıların növündən asılı olaraq, mədən vergisi onların topdan satış qiymətinə tətbiq edilməklə aşağıdakı kimi müəyyənləşdirilir:

Mədən vergisinə cəlb olunan faydalı qazıntıların adı	Mədən vergisinin dərəcələri (faizlə)
Xam neft	26
Təbii qaz	20
Filiz faydalı qazıntıları: bütün növ metallar	3

Hesabat ayı üçün mədən vergisi faydalı qazıntıların çıxarıldığı aydan sonrakı ayın 20 - dən gec olmayaraq ödənilir və vergi orqanına mədən vergisinin bəyannaməsini verirlər.

Mədən vergisi (yerli əhəmiyyətli tikinti materialları üzrə mədən vergisi istisna olmaqla) dövlət büdcəsinə, yerli əhəmiyyətli tikinti materialları üzrə mədən vergisi isə yerli büdcəyə, yəni bələdiyyə büdcəsinə ödənilir.

Yerli əhəmiyyətli tikinti materiallarına kərpic - keramid gilləri, tikinti qumları yüksək möhkəmliyə malik çınqıl xammalı aid edilir.

Xammal neftin və qazın hasilatı zamanı mədən vergisi hesablanarkən, hasil edilmiş neftin və qazın miqdarından texnoloji proseslə əlaqədar quyuya geri vurulan neftin və qazın miqdarı müvafiq icra hakimiyyəti orqanı tərəfindən müəyyən edilmiş normativlər əsasında çıxılır.

Yerin təkindən çıxarılan aşağıdakı faydalı qazıntılar növündən asılı olaraq, mədən vergisi hər kubmetr üçün aşağıdakı dərəcələrlə hesablanır:

Son illər mədən vergisinin dövlət büdcəsinin gəlirlərində payı təxminən 2,0 % civarında olmuşdur.

Sadələşdirilmiş vergi Azərbaycan Respublikasının Vergi Məcəlləsinə uyğun olaraq 2001 - ci ilin yanvar ayının 1 - dən tətbiq edilir. Sadələşdirilmiş verginin tətbiq edilməsində başlıca məqsəd ilk növbədə kiçik biznes nümayəndələri və fərdi sahibkarlar üçün vergilərin hesablanması və büdcəyə ödənilməsi qaydalarını sadələşdir-

Müəssisənin maliyyəsinin təşkili əsasları

Mədən vergisinə cəlb olunan faydalı qazıntının adı	Mədən vergisinin dərəcələri (manatla)
Qeyri filiz faydalı qazıntıları:	
* seolit	0,5
* barit	0,5
* mişar daşları	0,5
* çinqil xammalı	0,5
* yüngül doldurucular (keramzit aqropolit) istehsalı üçün gillər	0,5
* bentonit gilləri	0,5
* kərpic - kiramid gilləri	0,5
* vulkan külü və pemza	0,5
* kvars qumları	0,5
* tikinti qumları	0,5
* sement xammalı (əhəng daşı, mergel, gil, vulkan külü)	0,5
* üzlük daşları (mərmər, qabbro, tuflar, traventin, mərmərləşmiş əhəng daşı)	1,0
* qiymətli və yarımqiymətli bəzək daşları	4,0
* daş duz	4,0
* yodlu - bromlu sular	0,02
* mineral sular	6,0

məkdən ibarətdir.

AR - nın Vergi Məcəlləsinin XI fəslinin müddəaları nəzərə alınmaqla ƏDV məqsədləri üçün qeydiyyatda alınmamış və əvvəlki üç aylıq dövr ərzində vergi tutulan əməliyyatların həcmi 22500 manat və ondan az olan hüquqi şəxslər və hüquqi şəxs yaratmadan sahibkarlıq fəaliyyəti həyata keçirən fiziki şəxslər sadələşdirilmiş vergi ödəyicisi olmaq hüququna malikdir.

Sadələşdirilmiş vergi ödəyicisi olmaq hüququna malik olan ver-

gi ödəyiciləri hər il aprel ayının 20 - dən gec olmayaraq, müvafiq bəyannaməni və ya bu hüquqdan istifadə etməyəcəyi barədə yazılı məlumatı uçotda olduqları vergi orqanına təqdim edirlər.

Aşağıdakı göstərilən hüquqi və fiziki şəxslərin sadələşdirilmiş vergitutma sistemini tətbiq etmək hüququ yoxdur:

* aksiz mallar istehsal edən şəxslər;

* kredit və sığorta təşkilatları, investisiya fondları, qiymətli kağızlar bazarının peşəkar iştirakçıları, lombardlar;

* qeyri - dövlət pensiya fondları;

* əmlakın icarəyə verilməsindən və royaltidən gəlir əldə edənlər;

* mülkiyyətində olan əsas vəsaitlərin ilin əvvəlinə qalıq dəyəri 1000000 manatdan artıq olanlar (avtonəqliyyat vasitələri, o cümlədən taksi ilə sərnişin və yük daşımalarını, mülkiyyətində və ya istifadəsində olan nəqliyyat vasitələri ilə və yaxud həmin daşımaları müqavilə əsasında digər şəxslər vasitəsi ilə həyata keçirən şəxslər istisna olmaqla).

Hesabat dövrü ərzində vergi ödəyicisi tərəfindən təqdim edilmiş mallara, görülmüş işlərə, göstərilmiş xidmətlərə və əmlaka görə əldə edilmiş ümumi hasilatın, habelə satışdankənar gəlirlərin həcmi vergitutma obyektidir.

Azərbaycan Respublikasının ərazisində sərnişin və yük daşımalarını həyata keçirilən vergi ödəyicilərinin mülkiyyətində və istifadəsində olan avtonəqliyyat vasitələri (beynəlxalq yük və sərnişin daşımaları istisna olmaqla) vergitutma obyektidir.

Sadələşdirilmiş vergini ödəyən hüquqi şəxslər ƏDV - nin, mənfəət vergisinin və əmlak vergisinin, hüquqi şəxs yaratmadan sahibkarlıq fəaliyyətini həyata keçirən fiziki şəxslər bu fəaliyyət üzrə gəlir vergisinin və ƏDV - nin ödəyicisi deyildirlər.

Sadələşdirilmiş vergi malların təqdim edilməsindən, işlərin görülməsindən, xidmətlərin göstərilməsindən əldə etdiyi vəsait məbləğindən (ümumi hasilatın həcmindən) və satışdankənar gəlir-

lərdən aşağıdakı dərəcə ilə hesablanır:

Bakı şəhərində - 4 faiz

Digər şəhər və rayonlarda,

Naxçıvan Muxtar Respublikasında - 2 faiz

Bakı şəhəri istisna olmaqla Azərbaycan Respublikasının digər şəhər və rayonlarda, o cümlədən Naxçıvan Muxtar Respublikasında fəaliyyət göstərən vergi ödəyicilərinə bu regionlar üzrə müəyyən edilmiş vergi dərəcəsi o halda tətbiq edilir ki, vergi ödəyiciləri özünün istehsal sahəsi, daşınmaz əmlakı və işçi qüvvəsi ilə həmin ərazilərdə fəaliyyət göstərmiş olsunlar.

Azərbaycan Respublikasının şəhər və rayonlarında, Naxçıvan Muxtar Respublikasında vergi uçotuna alınmış, lakin Bakı şəhərində fəaliyyət göstərən sadələşdirilmiş verginin Bakı şəhəri üzrə müəyyən olunmuş vergi dərəcəsi ilə ödəyirlər.

Sadələşdirilmiş vergi üçün hesabat dövrü rübdür. Bu verginin ödəyiciləri hesabat dövründən sonrakı ayın 20 - dən gec olmayaraq ödənilməli olan verginin məbləği haqqında vergi orqanlarına bəyannamə verir və həmin müddətdə vergini dövlət büdcəsinə köçürürlər.

Sadələşdirilmiş vergi üzrə daxilolmalar 2009-cu ildə büdcəyə ümumi vergi daxilolmaların strukturunda 0,6% proqnozlaşdırılmışdır.

Beləliklə, bu bölmədə müəssisələrin AR - nın Vergi Məcəlləsinə uyğun olaraq büdcəyə ödədikləri vergi növləri ilə tanış olduq.

Qeyd etmək lazımdır ki, 1994 - cü ildən başlayaraq ölkəmizin vergi qanunvericiliyində aparılan ciddi dəyişiklər iqtisadiyyatın sağlamlaşdırılması və dirçəlməsinə, vergi bazasının, vergi qoyma məkanının genişləndirilməsi ilə yanaşı müəssisə və təşkilatların, habelə fiziki şəxslərin üzərinə düşən vergi yükünün azaldılmasına xidmət etmişdir.

1991 - ci ildə müstəqillik qazanmış və bazar iqtisadiyyatı yolunu

seçmiş ölkəmizin vergi qanunvericiliyinin təkmilləşdirilməsi 2000 - ci ildə beynəlxalq standartlara cavab verən və vergitutma prosesi ilə bağlı bütün qanunvericilik aktlarını özündə cəmləşdirən “Azərbaycan Respublikasının Vergi Məcəlləsi” nin qəbulu ilə yekunlaşmışdır. Həmin Məcəllə Azərbaycan Respublikasının 11 iyun 2000 - ci il tarixli 905 - İQ nömrəli Qanunu ilə təsdiq edilmiş və 2001 - ci ilin yanvar ayının 1 - dən qüvvədədir.

Respublikamızın iqtisadiyyatı möhkəmləşdikcə, dövlət büdcəsinin imkanları artdıqca, əhalinin maddi güzəranı yaxşılaşdıqca müəssisələrin, kollektiv və vətəndaşların fərdi mənafeələrinin daha dolğun təmin edilməsi məqsədilə müxtəlif vergi növlərinə zaman - zaman yenidən baxılır və yeni tələblər baxımından onlara elastik qayda da mütərəqqi əlavələr və dəyişikliklər edilir.

Məsələn, istehsalçıların vergi yükünün yüngülləşdirilməsinə yönəldilmiş siyasət müstəqilliyimizin bərpa edildiyi müddət ərzində əlavə dəyər vergisinin 28% - dən 18% - dək, mənfəət vergisinin 35% - dən 22% - dək, sosial sığorta ayırmalarının (Dövlət Sosial Müdafiə Fondu) 40% - dən 25% - dək azaldılmasını və mənfəətdən verginin bütün ödəyiciləri üçün vahid vergi dərəcəsinin tətbiqini təmin etmişdir. Bilavasitə vətəndaşların gəlirlərindən tutulan verginin dərəcəsi əhəmiyyətli şəkildə aşağı salınmış, vergiyə cəlb olunmayan gəlirin məbləği 1 yanvar 2001 - ci ildəki 5,5 manatdan 1 sentyabr 2008 - ci ilə 75,0 manatadək (14 dəfə) qaldırılmışdır. Yəni, hazırda fiziki şəxslərin aylıq gəliri 200 manatadək olduqda minimum əmək haqqının (75 manatın) 1 misli, illik gəliri 2400 manatadək olduqda minimum əmək haqqının 12 misli məbləğində olan hissəsi gəlir vergisindən azaddır (Vergi Məcəlləsi, Maddə 102.1.6.).

Son illər iqtisadi baxımdan səmərəsini itirmiş vergi güzəştləri ləğv edilmiş, onların əvəzinə iqtisadiyyatın inkişafına təkan verən yeni vergi güzəştləri müəyyən edilmişdir. Sonunculara investisiyaya yönəldilən mənfəət məbləğinin vergidən azad edilməsini, əmək

haqqının maya dəyərində daxil edilməsindəki məhdudiyətlərin aradan götürülməsini, amortizasiya ayırmalarının hesablanması qaydasının beynəlxalq standartlara uyğunlaşdırılmasını aid etmək olar.

Vergi qanunvericiliyi sahəsində beynəlxalq əməkdaşlığın genişləndirilməsi Azərbaycan dövlətinin vergi siyasətinin əsas istiqamətlərindən biri sayılır. 2008 - ci ilin ortalarına olan məlumata görə, 30 dövlətlə ikiqat vergitutmanın aradan qaldırılmasına dair dövlətlərarası müqavilələr imzalanmış, 9 müqavilə imzalanmağa hazırdır və 6 dövlətlə müvafiq danışıqlar aparılır. Sözsüz ki, bu razılaşmalar ölkəmizin nüfuzunu artırmaqla beynəlxalq iqtisadi əlaqələrinin möhkəmləndirilməsinə xidmət edəcəkdir.

Azərbaycan Respublikasının qanunvericiliyinə uyğun olaraq ölkə ərazisində fəaliyyət göstərən bütün müəssisələr, birliklər və təşkilatlar, o cümlədən xarici investisiyalı müəssisələr və daimi nümayəndəlikləri vasitəsilə fəaliyyət həyata keçirən xarici hüquqi şəxslər Dövlət Sosial Müdafiə Fonduna və eləcə də məcburi tibbi sığortaya vəsait köçürməlidirlər.

Həmin tədiyyələr müvafiq büdcələrin gəlirlərinə bilavasitə daxil olmasa da, bu və ya digər sosial vəzifələrin həlli üçün məqsədli təyinatla malikdir. Lakin onlar məcburi olduğundan ödəyicilər üçün vergi xarakterlidirlər.

Məcburi dövlət sığortasında sığorta haqqı əmək ödənişinə (gəlirə) görə faizlə müəyyən edilir və sığortaedilənin vəsaiti hesabına ödənilir. Azərbaycan Respublikasının 18 fevral 1997 - ci il tarixli “Sosial sığorta haqqında” Qanununun 14 - cü Maddəsinə əsasən seçkili orqanlar və bütün işəgötürənlər üçün hesablanmış aylıq əmək haqqı fondunun 22 faizi həcmində məcburi dövlət sosial sığorta haqqı ödənilir. Hər ay üçün hesablanmış sosial sığorta haqqı sonrakı ayın 15 - dən gec olmayaraq tam məbləğdə sığortaçıya ödənilir.

7.3. Vergilərin vaxtında və tam həcmdə ödənilməsi üzrə müəssisələrin məsuliyyəti

Azərbaycan Respublikasının Vergi Məcəlləsinə əsasən vergi ödəyicisinin aşağıdakı **hüquqları** vardır:

* vergi orqanlarının qeydiyyat yeri üzrə qüvvədə olan vergilər və onların ödənilməsi qaydasını və şərtlərini tənzimləyən normativ - hüquqi aktlar, vergi ödəyicilərinin hüquq və vəzifələri, vergi orqanlarının və onların vəzifəli şəxslərinin səlahiyyətləri haqqında əvəzsiz olaraq yazılı məlumat almaq;

* vergi qanunları ilə müəyyən edilmiş hallarda və qaydada vergi güzəştlərindən istifadə etmək;

* artıq ödənilmiş və ya artıq tutulmuş vergilərin vaxtında geri qaytarılmasını və ya əvəzləşdirilməsini tələb etmək;

* vergi orqanlarının və onların vəzifəli şəxslərinin Vergi Məcəlləsinə və digər vergi normativ - hüquqi aktlarına uyğun olmayan aktlarını (qərarlarını) və tələblərini yerinə yetirməmək;

* müəyyən edilmiş qaydada vergi orqanlarının və onların vəzifəli şəxslərinin hərəkətlərindən inzibati qaydada və ya məhkəməyə şikayət etmək və. s.

Vergi ödəyicisinin hüquqları və qanuni maraqları qanunvericilik normaları ilə təmin edilir.

Vergi ödəyicisi olan müəssisə və təşkilatların aşağıdakı **vəzifələri** vardır:

* qanunla müəyyən edilmiş vergiləri vaxtında və tam ödəmək;

* vergi orqanlarından vergi ödəyicisinin eyniləşdirmə nömrəsini (VÖEN) almaq;

* qanunvericiliklə nəzərdə tutulmuş qaydada gəlirlərin və vergitutma obyektlərinin uçotunu aparmaq;

* vergi orqanlarına qanunvericiliklə müəyyən edilmiş hallarda və qaydada vergi hesabatını təqdim etmək;

* vergi orqanlarının vergi qanunvericiliyinin aşkar edilmiş pozuntularının aradan qaldırılması haqqında qanuni tələblərini icra etmək, habelə vergi orqanlarının vəzifəli şəxslərinin qanuni fəaliyyətinin icra edilməsinə maneçilik törətməmək;

* müəyyən edilmiş hallarda və qaydada vergi orqanlarına və onların vəzifəli şəxslərinə zəruri olan məlumatları və sənədləri təqdim etmək;

* qanunvericiliklə müəyyən edilmiş müddətdə mühasibat sənədlərinin və vergilərin hesablanması və ödənilməsi üçün zəruri olan digər sənədlərin, habelə alınan gəliri və ödənilən vergiləri təsdiq edən sənədlərin saxlanılmasını təmin etmək.

Vergi ödəyicisinin hesabat dövründə sahibkarlıq fəaliyyəti və ya digər vergi tutulan əməliyyatı olmadığı halda vergi orqanına vergi hesabatının əvəzinə hesabatın təqdim edilməsi üçün müəyyən edilmiş müddətdən gec olmayaraq arayış təqdim edilir.

Vergi qanunvericiliyinin pozulmasına görə vergi ödəyicilərinə **maliyyə sanksiyaları və faizlər** tətbiq edilir.

Vergi ödəyicisinin vergitutma obyektinin uçotunda, vergilərin hesablanmasında və ödənilməsində yol verdiyi səhvləri müstəqil düzəltmək hüququ vardır.

Vergi ödəyicisi tərəfindən vergi qanunvericiliyinin bir neçə pozuntusuna yol verildikdə, maliyyə sanksiyaları hər pozuntuya münasibətdə ayrıca tətbiq edilir.

Vergi Məcəlləsində nəzərdə tutulan hallarda ödəmə mənbəyində gəlirdən (mənfəətdən) vergi tutmadan həmin məbləği ödəyən hüquqi şəxslər və onların müvafiq işçiləri verginin tutulmasına və büdcəyə köçürülməməsinə görə **məsuliyyət** daşıyırlar.

Vergi orqanları vergilərin tam və vaxtında yığılmasını təmin etmək məqsədi ilə **vergi nəzarətini** həyata keçirirlər. Vergi nəzarəti vergi ödəyicilərinin və vergitutma obyektlərinin uçotuna, habelə vergi qanunvericiliyinə riayət olunmasına vahid nəzarət sistemidir.

Vergi nəzarəti vergi və gömrük orqanlarının, onların vəzifəli şəxslərinin səlahiyyətləri hədlərində Azərbaycan Respublikasının Vergi Məcəlləsinə, Gömrük Məcəlləsinə və digər qanunvericilik aktlarına müvafiq olaraq həyata keçirilir.

Vergi ödəyiciləri, vergi agentləri və onların nümayəndələri, habelə vergi orqanlarının vəzifəli şəxsləri vergi qanunvericiliyinin pozulmasına görə Azərbaycan Respublikasının Vergi Məcəlləsi, İnzibati Xətalər Məcəlləsi və digər qanunları ilə müəyyən edilmiş qaydada **məsuliyyət** daşıyırlar.

Vergi orqanları vergi nəzarətini vergi ödəyicilərinin və vergitutma obyektlərinin uçotunu aparmaqla, uçot və hesabat məlumatlarını yoxlamaqla, vergi ödəyiciləri və digər şəxslər arasında sorğu aparmaqla, gəlir əldə etmək üçün istifadə olunan binalara baxış keçirməklə və digər formalarda həyata keçirirlər.

Vergi orqanları tərəfindən keçirilən yoxlamalar səyyar və ya kameral ola bilər.

Səyyar vergi yoxlaması mənfəət, gəlir, əmlak, yol və torpaq vergiləri üzrə vergi ödəyicisinin son 3 təqvim ilindən çox olmayan fəaliyyətini, digər vergilər üzrə həmin yoxlamanın keçirildiyi il də daxil olmaqla vergi ödəyicisinin son 3 ildən çox olmayan fəaliyyətini əhatə edə bilər.

Kameral vergi yoxlaması vergi orqanı tərəfindən yerlərə getmədən vergi orqanında olan, vergi ödəyicisi tərəfindən təqdim edilən vergi hesabatları, habelə vergilərin hesablanması və ödənilməsini özündə əks etdirən və vergi ödəyicisinin fəaliyyəti haqqında vergi orqanında olan digər sənədlər əsasında keçirilir.

MÜƏSSİSƏLƏRDƏ ƏSAS FONDLARIN TƏKRAR İSTEHSALI VƏ INVESTİSIYA SİYASƏTİ

8.1. Əsas fondların iqtisadi mahiyyəti, tərkibi və quruluşu

İstehsal - kommersiya tipli müəssisələrin başlıca funksional əlamətlərindən biri onların mülkiyyətində, təsərrüfat dövriyyəsində və operativ idarəçiliyində xüsusi əmlakının mövcudluğu-dur. Müəssisənin fəaliyyətinin maddi - texniki imkanları, onun təsərrüfat müstəqilliyi və bütövlükdə həyatiliyi məhz onun əmlakının bilavasitə iştirakı ilə təmin olunur. İstər iri həcmli, istər kiçik həcmli müəssisələr, istərsə də fərdi sahibkarlıq subyektləri müəyyən miqdarda əmlaka malik olmadan heç bir fəaliyyət göstərə bilməzlər.

Təsərrüfat subyektlərinin mülkiyyətində olan əmlak daşınmaz və daşınan əmlaka bölünür.

Yerin təkli, torpaq sahələri, xüsusi təyinatlı su obyektləri və torpaqla bağlı olan hər şey, daha dəqiq desək, yerdəyişməsi mümkün olmayan bütün obyektlər, o cümlədən meşələr, çoxillik əkililər, binalar və tikililər **daşınmaz əmlaka** aiddir. Dövlət qeydiyyatından keçən hava və dəniz gəmiləri, daxili sulara üzən gəmilər və kosmik obyektlər də daşınmaz əmlak qrupuna daxildir.

Daşınmaz əmlaka aid edilməyən hər şey, xüsusilə də bütün dövriyyə vəsaitləri (o cümlədən pul və qiymətli kağızlar) **daşınan əmlak** qrupuna daxildir.

Müəssisənin əmlakı daşınan və daşınmaz qruplara ayrılmaqla

yanaşı, **dövriyyədənəkənar və dövriyyə aktivlərinə** bölünürlər. Onlar biri birindən yalnız fiziki quruluşuna görə deyil, həm də istehsal proseslərindəki əhəmiyyətinə və roluna görə fərqlənirlər.

Müəssisənin ümumi əmlakında dövriyyədənəkənar aktivlər böyük əksəriyyəti (adətən 60 - 80 %) təşkil edir. Dövriyyədənəkənar aktivlərin quruluşunu sxematik şəkildə aşağıdakı kimi göstərmək olar (şəkil 8.1.).

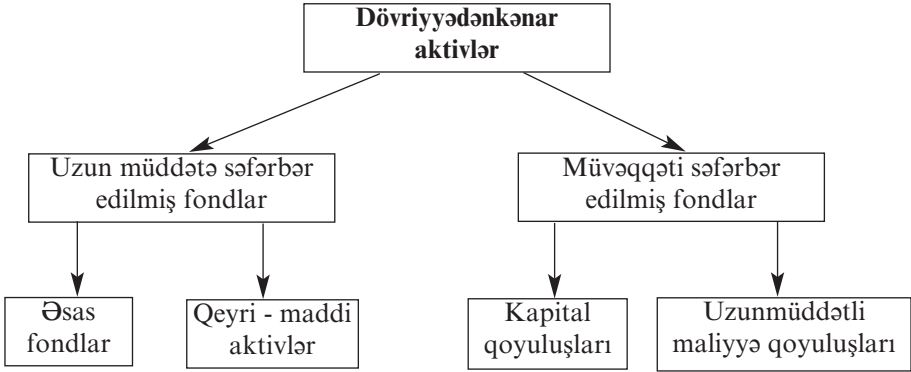

Şəkil 8.1. Müəssisənin dövriyyədənəkənar aktivlərinin quruluşu

Dövriyyədənəkənar aktivlərə xas olan ümumi əlamət onların uzun müddətə (bir ildən çox) istismar qabiliyyətinə, istismar gücünə malik olmalarıdır.

Amortizasiya prosesinin uzunmüddətliliyi və zəif sürətlə dövr etməsi məhz onlara mənsub olan xüsusiyyətləridir. Dövriyyədənəkənar aktivləri eyni zamanda səfərbər edilmiş fondlar da adlandırılır.

Müəssisələrdə dövriyyədənəkənar aktivlərin tərkibi və strukturu bir birindən xeyli dərəcədə fərqlənir. Ancaq bir qayda olaraq müəssisələrin əksəriyyəti üçün başlıca ümumi birləşdirici tərkib element uzun müddətə səfərbər edilmiş fondlardır ki, bunların içərisində ən vacib yeri **əsas fondlar** tutur.

Hər bir müəssisə normal istehsal - kommersiya fəaliyyəti həyata keçirmək üçün digər zəruri ehtiyatlarla yanaşı ilk öncə kifayət qədər əsas və dövriyyə fonlarına malik olmalıdır. Bunların içərisində istehsal prosesindəki əhəmiyyətinə görə əsas fondlar aparıcı yer tutur və məbləğcə müəssisəyə məxsus olan bütün əmlakın böyük hissəsini təşkil edir. Başqa sözlə desək, **əsas fonlar - əsas vəsaitlərin, əsas kapitalın dəyər ifadəsidir.**

Uçot və statistika təcrübəsində əsas fondlara adətən istismar müddəti bir ildən az olmayan əsas vəsaitləridə aid edirlər.

Müəssisənin əsas fondları istehsalın təşkilinin, işlərin görülməsinin və xidmətlərin göstərilməsinin maddi - texniki bazasını təşkil edir. Əsas və dövriyyə istehsal fondları bir - birindən təkrar istehsaldakı iştirak funksiyalarına və əldə edilən yeni məhsulun üzərinə öz dəyərlərinin köçürmə üsulları ilə fərqlənilirlər.

Geniş təkrar istehsal prosesində iştirak etmək xarakterindən asılı olaraq əsas fondlar **istehsal və qeyri - istehsal fondlarına** ayrılır.

Cədvəl 8.1.

Əsas və dövriyyə fondlarının təkrar istehsal prosesində iştirak xüsusiyyətləri

Ə s a s f o n d l a r	D ö v r i y y ə f o n d l a r ı
İstehsal prosesində uzun müddət iştirak edir	İstehsal prosesində bir dəfə iştirak edir
İstehsal prosesində natural-jisim formasını dəyişmir, uzun müddət öz istehlak dəyərini saxlayır	İstehsal prosesində öz natural əşya formasını dəyişir, istehsala cəlb edilərkən ilkin istehsal dəyərini itirir
İstehsal prosesində uzun müddət ərzində (5 - 10 il) dövr edir və fasiləsiz iştirak edir	Dövriyyə müddəti istehsal prosesindən asılıdır (adətən 1 ilə qədər) və istehsal prosesində 1 dəfə iştirak edir
Öz dəyərini yeni məhsulun üzərinə hissə - hissə keçirir	Öz dəyərini yeni məhsulun üzərinə birdəfəlik və tam keçirir

İstehsal fondları uzun müddət istehsal prosesində iştirak edən, öz dəyərini hazır məhsulun üzərinə aşınma dərəcəsiindən asılı olaraq hissə - hissə və tədricən keçirən və bu halda özünün natural formasını saxlayan əmək vasitələridir. Bu fondlar kapital qoyuluşları hesabına tamamlanırlar.

Qeyri - istehsal fondlarına müəssisənin balansında olan yaşayış evləri, uşaq və idman müəssisələri, zəhmətkeşlərə mədəni - məişət xidməti göstərən digər obyektlər daxildir. İstehsal fondlarından fərqli olaraq onlar istehsal prosesində iştirak etmir və öz dəyərini hazır məhsulun üzərinə keçirmirlər.

Qeyri - istehsal fondları istehsalın həcminə və əmək məhsuldarlığının artımına təsir göstərməsə də onların daim artırılması, müəssisə işçilərinin rifahının yaxşılaşdırılması, onların maddi və mədəni həyat səviyyəsinin yüksəlməsi ilə qırılmaz surətdə bağlıdır. Bu isə son nəticədə müəssisənin fəaliyyətinə müsbət təsir göstərir.

Əsas fondlar təkcə müəssisənin deyil, dolayısı ilə ölkənin maddi - texniki bazasını təşkil edir. Müəssisənin istehsal gücü, əməyin texnika ilə silahlanması səviyyəsi onların həcmindən asılıdır. Əsas fondların artımı və əməyin texniki təchizatının daim yüksəldilməsi əmək prosesini zənginləşdirir, əməyə yaradıcı xarakter verir, cəmiyyətin mədəni - texniki səviyyəsini artırır.

Əsas fondlar istehsalın intensivləşdirilməsinin bütün amilləri hesabına makro iqtisadi artımını təmin edən başlıca zəmindir.

Cəmiyyətin maddi resurslarının ən mühüm hissəsi məhz əsas fondlarda öz əksini tapır.

Əsas fondların 60 - 70 faizə qədərini **əsas istehsal fondları** təşkil edir.

Müəssisənin əsas istehsal fondları külli miqdarda əmək vəsaitlərindən ibarətdir ki, onlar da özlərinin iqtisadi həmcinsliyinə baxmayaraq məqsədli təyinatına, istismar müddətlərinə və digər xüsusiyyətlərinə görə fərqlənirlər. Elə buradan da əsas fondların müxtə-

lif qruplar üzrə təsnifatı meydana çıxır.

Mövcud təsnifata görə müəssisənin əsas istehsal fondları aşağıdakı qruplara bölünür:

* mülkiyyət hüququ əsasında müəssisəyə məxsus olan torpaq sahələri və təbiətdən istifadə obyektləri (su, yerin təkli, digər təbii resurslar);

* binalar (istehsal - texniki, xidməti və s.);

* tikililər (istehsala xidmət edən mühəndis - inşaat obyektləri);

* ötürücü qurğular (elektrik şəbəkələri, istilik şəbəkələri);

* maşınlar və avadanlıq (iş maşınları və avadanlıq, güc maşınları və avadanlıq);

* ölçü və tənzimləyici cihazlar, qurğular və laboratoriya avadanlığı;

* hesablama texnikası;

* nəqliyyat vasitələri (daxili və istehsaldankənar);

* alətlər və tərtibatlar (dəyəri 50 minimum əmək haqqı məbləğindən artıq olanlar);

* istehsal və təsərrüfat inventarları;

* təsərrüfatdaxili yollar;

* torpaqların və icarəyə götürülmüş binaların, əsas avadanlığın və əsas fondlara aid edilən digər obyektlərin yaxşılaşdırılması üçün kapital qoyuluşları.

Əsas fondların ayrı - ayrı qruplarının onların ümumi həcmində tutduğu yerə görə bu fonların **istehsal strukturu** müəyyən edilir.

Əsas fondların hansı qruplarına vəsait qoyulması müəssisə üçün çox əhəmiyyətlidir. Müəssisə maşın və avadanlığın, yəni fondların aktiv hissəsinin xüsusi çəkisinin optimal ölçüdə artırılmasında həmişə maraqlıdır. Çünki fondların bu hissəsi istehsalın həlledici sahələrinə xidmət edir, bu və ya başqa məhsul buraxılışı üzrə müəssisənin istehsal imkanlarını əks etdirir.

Əsas fondların aktiv elementlərinin normal fəaliyyətini təmin

edən binalar, tikililər, inventarlar əsas fonların passiv hissəsinə aiddir.

Əsas fondların dəyərində avadanlığın payı nə qədər yüksək olarsa bütün başqa şərtlər eyni olduqda məhsul buraxılışı çox, fondverimi göstəricisi isə yüksək olur. Ona görə də əsas fondların strukturunun yaxşılaşdırılmasına istehsalın genişləndirilməsinin, məhsulun maya dəyərini aşağı salınmasının, müəssisələrin maliyyə ehtiyatlarının artırılmasının vacib şərti kimi baxılır.

Əsas fonlarının strukturu istehsal sahələrinin müxtəlif müəssisələrində eyni deyildir. Məsələn, əsas fonların ümumi dəyərində binaların xüsusi çəkisi yüngül və yeyinti sənayesində, tikililər - yanacaq sənayesində, ötürücü qurğular - elektroenergetika, maşın və avadanlıq - maşınqayırma kompleksinin müəssisələrində üstünlük təşkil edir.

Əsas istehsal fondlarının strukturuna müəyyən amillər təsir edir. Bu amillərə daxildir: buraxılan məhsulun təyinatı; məhsul buraxılışının həcmi; mexanikləşdirmə və avtomatlaşdırma səviyyəsi; ixtisaslaşma və kooperasiyanın səviyyəsi; müəssisələrin yerləşdirilməsinin iqlim və coğrafi şəraitləri.

Birinci amil binaların kəmiyyəti və dəyərini, nəqliyyat vasitələrinin və ötürücü qurğuların xüsusi çəkisinə təsir edir. Buraxılan məhsulun həcmi nə qədər çox olarsa, mütərəqqi iş maşınları və avadanlığın xüsusi çəkisi bir o qədər yüksək olur. Fondların strukturuna üçüncü və dördüncü amillərin təsiri əsasən eyni dərəcədədir. Binaların və qurğuların xüsusi çəkisinə iqlim şəraiti də müəyyən qədər təsir göstərir.

Əsas istehsal fondlarının, xüsusilə də onların aktiv hissəsinin strukturunun optimallaşdırılması müəssisədə:

* avadanlığın zaman - zaman yeniləşdirilməsi və modernləşdirilməsinə;

* dəzgahların və maşınların mütərəqqi növlərinin xüsusi çəkisi-

nin artırılması hesabına avadanlığın strukturunun təkmilləşdirilməsinə;

* bina və qurğulardan daha səmərəli istifadə edilməsinə, boş meydançalarda əlavə avadanlığın yerləşdirilməsinə;

* tikinti layihələrinin düzgün hazırlanması və tikinti işlərinin yüksək keyfiyyətlə yerinə yetirilməsinə;

* artıq və az istifadə olunan avadanlığın ləğv edilməsi (silinməsi, satılması yolu ilə) və ayrı - ayrı qruplar arasında daha düzgün mütənəsbibliyi təmin edən avadanlığın qruplaşdırılmasına münbit şərait yaradır.

Əsas istehsal fonları mütəmadi olaraq təzələnməlidir. Əsas fondların, xüsusilə də əmək alətlərinin təzələnməsi və ən yeni texniki və elmi nailiyyətlər əsasında onların keyfiyyətinin yaxşılaşdırılması əməyin texniki silahlanmasını yüksəldir, az məsrəflərlə yüksək keyfiyyətli məhsul buraxılışının, əmək məhsuldarlığının artırılmasının və məhsulun maya dəyərini aşağı salınmasının başlıca şərtlərinə çevrilir.

8.2. Əsas fondların hərəkəti və onların qiymətləndirilməsi

Əsas fondların səmərəli idarəedilməsində onların əsaslandırılmış qaydada qiymətləndirilməsinin böyük əhəmiyyəti vardır.

Əsas fondların uçotu və planlaşdırılması natural və dəyər ifadələrində aparılır. Əsas fondları natural ifadədə qiymətləndirmək üçün məşinlərin sayı, onların məhsuldarlığı, gücü, istehsal sahələrinin ölçüsü və digər kəmiyyət göstəriciləri müəyyən edilir. Bu məlumatlar müəssisələrin və sahələrin istehsal güclərinin hesablanması, istehsal proqramının hazırlanması, avadanlığın məhsuldarlığının yüksəldilməsi ehtiyatlarının müəyyən edilməsi, avadanlıq balansının tərtib edilməsi üçün istifadə olunur. Bu məqsədlə avadanlıq inventarlaşdırılır və pasportlaşdırılır, onların sıradan çıxmasının və

yenilərinin istifadəyə verilməsinin uçotu aparılır.

Əsas fonların pul və ya dəyər ifadəsində qiymətləndirilməsi əsas fondların geniş təkrar istehsalının planlaşdırılması, aşınmasının dərəcəsinin və amortizasiya ayırmalarının ölçüsünün, özəlləşdirmə həcmnin müəyyən edilməsi üçün zəruridir.

Əsas fondların qiymətləndirilməsinin bir neçə növü mövcuddur. Bu onların uzun müddət istifadədə olması, istehsal prosesində tədricən aşınması, həmin dövr ərzində onların təkrar istehsalı ilə əlaqədardır. Əsas fondlar əsasən **ilk, bərpa və qalıq** dəyərinə görə qiymətləndirilir.

Əsas istehsal fondlarının ilk dəyərinə fondların əldə edilməsi, gətirilməsi və quraşdırılması xərclərinin məbləği daxildir. Bu göstəricilər amortizasiya normasını və amortizasiya ayırmaları ölçüsünü, müəssisə aktivlərinin mənfəətini və rentabelliğini, onlardan istifadə göstəricilərini təyin etmək üçün tətbiq olunur.

Elmi - texniki tərəqqi əsas fondların istehsalı şərtlərinin və amillərinin dəyişilməsinə, deməli, onların istehsal xərclərinin, cari bazar qiymətlərinin və tariflərinin dəyişilməsinə təsir edir.

Vaxt keçdikcə əsas fondlar müəssisənin balansında qarışıq qiymətlərlə, daha doğrusu, onların yaradılması və ya əldə edilməsinin cari bazar qiymətləri ilə əks etdirilir. Belə çıxır ki, müasir təsərrüfatçılıq şəraitində əsas fondların ilk dəyəri ilə qiymətləndirilməsi onların istənilən tarixə həqiqi dəyərini real əks etdirmir. Ona görə də əsas fondların yenidən qiymətləndirilməsi və onların vahid dəyər ölçülərinə gətirilməsi zərurəti yaranır. Bu məqsədlə əsas fondların bərpa dəyərinə görə qiymətləndirilməsi lazım gəlir.

Bərpa dəyəri müasir şəraitdə əsas fondların təkrar istehsalına çəkilən xərcləri əks etdirir. Bir qayda olaraq bərpa dəyəri əsas fondlar yenidən qiymətləndirilərkən müəyyən edilir. Əsas fondların qiymətləndirilməsi hökumətin xüsusi qərarı ilə həyata keçirilir və belə bir tədbir ölkəmizdə axırıncı dəfə 1 iyul 1996 - cı il tarixə “Azərbay-

can Respublikasında əsas vəsaitlərin (fondların) yenidən qiymətləndirilməsi haqqında” Azərbaycan Respublikası Nazirlər Kabinetinin 2 avqust 1996 - cı il tarixli 99 sayılı qərarı ilə aparılmışdır.

Əsas fondların yenidən qiymətləndirilməsi nəticəsində onların bərpa dəyəri kəskin şəkildə artır və bunun nəticəsi kimi müəssisənin maliyyə - iqtisadi göstəriciləri pisləşir. Ona görə də fondların yenidən qiymətləndirilməsi nəticəsində maliyyə göstəriciləri pisləşəcək müəssisələrə amortizasiyanın indeksləşdirilməsi üçün azaldıcı əmsallar tətbiq edilir.

İstismar prosesində əsas fondlar aşınırlar və özünün ilk (bərpa) dəyərini tədricən itirirlər. Onların həqiqi kəmiyyətini qiymətləndirmək üçün fondların dəyərinin aşınmış hissəsini çıxmaq lazımdır. Bu, əsas fondların qalıq dəyərini təşkil edəcəkdir. **Qalıq dəyəri** əsas fondları ilk və ya bərpa dəyəri ilə onların aşınması məbləği arasındakı fərqi əks etdirir.

8.3. Əsas fondların aşınması və amortizasiyası

Əsas istehsal fondları istismar prosesində aşınırlar. Aşınmanın iki növü mövcuddur - fiziki və mənəvi.

Fiziki aşınma əsas fondların ilkin istehlak dəyərinin tədricən itirilməsini əks etdirir. Belə aşınma təkcə əsas fondların fəaliyyəti prosesində deyil, fəaliyyətsiz qaldığı dövrdə də baş verir (ətraf təsirlərin, atmosfer təsirin, korroziya nəticəsində dağılma). Əsas fondların fiziki aşınması əsas fondların keyfiyyətindən, texniki mükəmməlliyindən (konstruksiyası, materialın növü və keyfiyyəti, binaların keyfiyyəti və dəzgahların quraşdırılması), texnoloji prosesin xüsusiyyətlərindən (kəsmənin sürətinin və qüvvəsinin kəmiyyəti və s.), əsas fondların istismar vaxtından (ildəki iş günlərinin sayı, sutkadakı növbələr, növbədə iş saatları), əsas fondların xarici təsirlərdən müdafiə dərəcəsindən, əsas fondlara edilən qulluq və xidmətdən,

fəhlələrin ixtisas səviyyəsindən və əsas fondlara onların münasibət-lərindən asılıdır.

Əsas fondların hətta oxşar elementləri üzrə də fiziki aşınma ey-ni dərəcədə baş vermir. Əsas fondların tam və qismən aşınması baş verir. Tam aşınma zamanı əsas fondlar ləğv edilir və yeniləri ilə əvəz edilir (əsaslı tikinti və ya aşınmış əsas fondların cari əvəz edil-məsi). Qismən aşınma təmir yolu ilə aradan qaldırılır.

Əsas fondların fiziki aşınması fiziki xidmət müddətinin (T_f) nor-mativ xidmətin müddətinə (T_n) nisbəti kimi müəyyən edilir:

$$I_f = \frac{T_f}{T_n} \times 100$$

Obyektin vəziyyətinin natural ifadədə müəyinəsi ən düzgün yol-dur.

Mənəvi aşınmanın iki formasını fərqləndirirlər. Mənəvi aşınma-nın **birinci forması** maşın və avadanlığın təkrar istehsalı üçün ictimai - zəruri xərclərin ixtisar edilməsi hesabına onların dəyərinin azalmasını əks etdirir:

$$I_{M1} = \frac{F_i - F_B}{F_i} \times 100$$

Burada: F_i - əsas fondların ilk dəyəri, man;

F_B - əsas fondların bərpa dəyəridir, man.

Mənəvi aşınmanın **ikinci forması** yeni, daha məhsuldar və iqtisa-di cəhətdən səmərəli maşın və avadanlığın tətbiqi nəticəsində əsas fondların dəyərinin azalmasını ifadə edir:

$$I_{M2} = \frac{M_y - M_M}{M_y} \times 100$$

Burada: M_M və M_y - fəaliyyətdə olan (mövcud) və yeni əsas

fondların məhsuldarlığıdır.

Mənəvi aşınmanın bu formalarının təsiri ilə əsas fondlar texniki xarakteristikasına və iqtisadi səmərəliliyinə görə geri qalmış olur.

Müasir şəraitdə mənəvi aşınmanın nəzərə alınması xüsusi əhəmiyyət kəsb edir. Yeni, daha mükəmməl və yüksək məhsuldarlığa, ən yaxşı xidmət və istismar göstəricilərinə malik avadanlıq növlərinin meydana gəlməsi hələ fiziki aşınmamış köhnə əsas fondların dəyişməsinə iqtisadi cəhətdən məqsədəuyğunudur. Mənəvi cəhətdən aşınmış texnikanın vaxtında dəyişdirilməməsi daha mükəmməl avadanlıq və maşında istehsal edilən məhsulla müqayisədə daha və keyfiyyətsiz məhsul istehsalına gətirib çıxarar. Bazar rəqabəti şəraitində buna qəti yol vermək olmaz.

Bazar iqtisadiyyatına keçid şəraitində əsas fondların təzələnməsi ilə əlaqədar olan xərclərin ödənilməsinin, müəssisənin özünü maliyyələşdirilməsinin əsas mənbəyi müəssisənin xüsusi vəsaitidir. Bu vəsait əsas fondların bütün xidməti müddətində amortizasiya ayırmaları şəklində yığılır.

Amortizasiya əsas fondların fiziki və mənəvi aşınmasının pul ilə ifadəsidir. Amortizasiya əsas fondlar sıradan çıxdıqda onları tam dəyişmək məqsədilə həyata keçirilir. Amortizasiya ayırmalarının məbləği amortizasiya normasına görə müəyyən edilir. Amortizasiya norması əsas fondların istehsal edilən məhsulun üzərinə hər il keçirilən hissəsini əks etdirir. Amortizasiya norması aşağıdakı düsturla hesablanır:

$$N_a = \frac{F_i - F_L}{T_N \times F_L} \times 100$$

Burada: F_i - əsas fondların ilk dəyəri, man;

F_L - əsas fondların ləğvətmə dəyəri, man;

T_N - əsas fondların normativ xidmət müddətidir (amortizasiya

müddəti), il.

Amortizasiya normasının səviyyəsi əsas fondların aşınmış hissəsinin bərpa edilməsi üçün lazım olan resursların həcmi müəyyən edir. Amortizasiya normasının köməyi ilə əsas fondların dövretmə sürəti tənzimlənir, onların təkrar istehsalı prosesi intensivləşdirilir. Amortizasiya norması və əsas fonların qrupları üzrə bu normaların differensiallaşdırılması vasitəsilə müəssisədə texniki və istehsal siyasəti həyata keçirilir. Əsas fondların tam bərpası üçün amortizasiya ayırmalarının məbləği aşağıdakı düsturla hesablanır:

$$Aa = N_a \times F$$

Burada: F - əsas fondların orta illik dəyəridir, man.

Azərbaycan Respublikasının Vergi Məcəlləsinin 114.3. - cü maddəsinə əsasən hazırda amortizasiya olunan aktivlər üzrə illik amortizasiya normaları aşağıdakı kimi müəyyən edilir və bu normalara uyğun hesablanmış amortizasiya məbləğləri müəssisənin gəlirindən çıxılır:

- * binalar, tikintilər və qurğular - 7 faizədək;
- * avadanlıq və hesablama texnikası - 25 faizədək;
- * nəqliyyat vasitələri - 25 faizədək;
- * iş heyvanları - 20 faizədək;
- * digər əsas vəsaitlər - 20 faizədək.

Amortizasiya ayırmalarının kəmiyyəti üç metodla müəyyən edilir: bərabər, bərabər sürətləndirilmiş və sürətləndirilmiş (və ya qeyri - bərabər). Bərabər metodla amortizasiya ayırmaları hesablanarkən əsas fondların orta illik dəyəri amortizasiya ayırmalarının illik normasına vurulur (Cədvəl 8.2.).

Amortizasiya ayrılımlarının hesablanmasının **bərabər metodu** əsas fondların fiziki və mənəvi cəhətdən bərabər aşınmasına əsaslanır. Belə istisna fiziki aşınma üçün tam qanunauyğundur. Lakin mənəvi aşınma üzrə vəziyyət tamamilə başqa cürdür, çünki elm, texnika, istehsal texnologiyası qeyri - bərabər inkişaf edir. Əsas

fondların mənəvi aşınması əksər hallarda amortizasiya normasında nəzərdə tutulduğu kimi bərabər sürətlə deyil, sürətləndirilmiş qaydada baş verir. Ona görə də əsas fondların sürətləndirilmiş mənəvi aşınması baş verdikdə sahibkar onların dəyişdirilməsini təmin edən amortizasiya ayrılımlarına malik olmalıdır.

Cədvəl 8.2.

Bərabər metodla amortizasiya ayrımlarının hesablanması (rəqəmlər şərtidir)

Əsas fondların növü	Orta illik dəyər, mln. man.	Amortizasiya ayrımlarının illik norması, %-lə	Amortizasiya ayrımlarının illik məbləği, mln. man. (2x3).
Avadanlıq	10	25	0,25
Binalar	40,0	7	2,8
Nəqliyyat vasitələri	0,1	25	0,025
Cəmi	-	-	3,075

Həmin problemi **əsas fondların bərabər sürətləndirilmiş amortizasiya** metodundan istifadə etməklə həll etmək olar. Bu zaman ilk üç ildə artırılmış normalar tətbiq edilir ki, bu da əsas fondların ilk dəyərinin 2/3 hissəsinə qədərini məhsulun maya dəyərinə keçirilməsinə imkan verir. Bundan sonra dəyərin qalan hissəsi qəbul olunmuş amortizasiya müddəti hədlərində yerdə qalan hər bir xidmət ili üçün eyni (sabit) amortizasiya normaları üzrə keçirilir.

Hazırda **qeyri - bərabər (sürətləndirilmiş) amortizasiya** geniş yayılmaqdadır. Bu zaman avadanlığın dəyərinin əsas hissəsi istismarın ilk illərində istehsal xərclərinə daxil edilir. Məsələn, birinci il 50%, ikinci il 30%, üçüncü il - 20%. Bu isə inflyasiya şəraitində çəkilmiş xərcləri daha tez ödəməyə və onu avadanlıq parkının yeniləşdirilməsinə yönətməyə imkan verir.

Sənaye müəssisələri amortizasiya ayrılımlarından müstəqil istifadə edirlər. Onlar bu vəsaiti müəssisənin elmi - texniki və istehsal

inkışafına, əsas fondların geniş təkrar istehsalına və təkmilləşdirilməsinə yönəldirlər.

Amortizasiyanın aşağıdakı qaydaları geniş tətbiq edilir:

1. Amortizasiyaya məruz qalacaq əmlak aşağıdakı kateqoriyalar üzrə birləşdirilir;

* binalar, tikililər və onların struktur komponentləri;

* minik avtonəqliyyatı, yüngül yük avtonəqliyyatı, idarə (ofis) avadanlığı və mebel, kompüter texnikası, informasiya sistemləri və məlumatların işlənməsi sistemləri;

* enerji, nəqliyyat və digər texnoloji avadanlıq, eləcə də birinci və ikinci kateqoriyaya daxil edilməyən maddi aktivlər;

* qeyri - maddi aktivlər.

Vergiyə cəlb olunmanı asanlaşdırmaq üçün amortizasiyaya məruz qalacaq əmlakın tərkibinə faydalı xidmət müddəti bir ildən çox olan, dəyəri əməyin ödənilməsinin aylıq minimal ölçüsünün 100 misindən artıq olan əmlak daxil edilir. Torpaq sahələri, yerin təkisi və meşələr, eləcə də maliyyə aktivləri amortizasiyaya məruz qalacaq əmlaka daxil edilmir.

2. Amortizasiyanın illik normaları: birinci kateqoriya üçün 5%, ikinci kateqoriya üçün 25%, üçüncü kateqoriya üçün 15% müəyyən edilir. Dördüncü kateqoriya üçün amortizasiya ayrılımları müvafiq qeyri - maddi aktivlərin mövcud olması müddəti ərzində bərabər hissələrlə həyata keçirilir. Qeyri - maddi aktivin istifadə müddətini müəyyən etmək mümkün deyildirsə, amortizasiya müddəti 10 il qəbul edilir.

3. İkinci və üçüncü kateqoriyalara aid edilən əmlak üçün amortizasiya ayrılımlarını müəyyən etmək üçün əmlakın cəmi dəyərini amortizasiya normasına vurmaq lazımdır. Birinci və dördüncü kateqoriyadan olan əmlak üzrə isə amortizasiya ayrılımları hər bir avadanlıq vahidi üçün ayrı - ayrılıqda hesablanır.

4. Amortizasiya ayrılımları hesablanarkən istismar şəraitlərini

nəzərə alan əmsaldan istifadə olunur. Bu əmsal ayrı - ayrı istehsal növlərinin xüsusiyyətlərini, maşın və avadanlığın istismar rejimlərini, əsas fondların istismarının sürətləndirilməsinə təsir edən təbii şəraitləri və ətraf mühiti əks etdirir. Amortizasiya ayrılımları aşağıdakı düsturla hesablanır:

$$A_a = N_b \times K_G \times F$$

Burada: K_G - istismar şəraitlərini nəzərə alan əmsaldır.

5. Müəssisələr əsas fondların sürətləndirilmiş amortizasiyanı tətbiq edə bilirlər. 1 yanvar 1997 - ci ildən istifadəyə verilmiş maşınlar, avadanlıq və nəqliyyat vasitələri sürətləndirilmiş amortizasiyaya cəlb oluna bilər. Sürətləndirilmiş amortizasiya zamanı aşınmanın hesablanmış illik məbləği təsdiq olunmuş və iki dəfəyədək artırılmış normalar üzrə təyin edilə bilər.

8.4. Əsas fondların təkrar istehsalının maliyyələşdirilməsi mənbələri və metodları

Əsas fondların sadə və geniş təkrar istehsalı formaları mövcuddur. Sadə təkrar istehsal prosesində köhnəlmiş əmək vasitələri yeniləri ilə əvəz edilir və əsaslı təmir həyata keçirilir. Müəssisələrin əsaslı təmir fondu yaratmaq hüququ vardır. Əsaslı təmir fonduna illik ayırımların məbləği müəssisələrin özləri tərəfindən müstəqil surətdə tətbiq edilmiş normativlər üzrə müəyyən edilir. Bu fondun vəsaitindən əsas fondların təmirinin bütün növlərinin maliyyələşdirilməsi üçün istifadə olunur.

Əsaslı təmir fondu yaradılmaya da bilər. Bu zaman təmir xərcləri bilavasitə məhsulun maya dəyərinə daxil edilir, qeyri - istehsal fondları üzrə isə mənfəət hesabına ödənilir. Təmir fondu təmir xərclərini daha bərabər hissələrlə silməyə imkan verir.

Əsas fondların geniş təkrar istehsalına aiddir : yeni tikinti, mövcud müəssisələrin genişləndirilməsi, onların yenidən qurulması

və texnika ilə yenidən silahlandırılması, avadanlığın modernləşdirilməsi və s.

Bu üsulların hər biri müəyyən məsələləri həll edir, bəzi üstünlüklərə və nöqsanlara malikdir. Yeni tikinti hesabına yeni müəssisələr istifadəyə verilir ki, bunlarda da əsas fondların bütün elementləri texniki tərəqqinin müasir tələblərinə uyğun gəlir, ölkə ərazisi üzrə məhsuldar qüvvələrin düzgün yerləşdirilməsi problemini həll edir, müəssisələrin yenidən qurulması və texnika ilə yenidən silahlandırılmasına üstünlük verilir. Yenidənqurma zamanı kapital qoyuluşlarının əsas hissəsi köhnə istehsal binalarından, tikililərdən istifadə etməklə əsas fondların aktiv hissəsinin təkmilləşdirilməsinə yönəldilir. Kapital qoyuluşunun həcmində avadanlıq üçün xərclərin payının artması istehsalı artırmağa və bunun əsasında əmək məhsuldarlığını yüksəltməyə və maya dəyərini aşağı salmağa imkan verir.

Əsas fondların geniş təkrar istehsalının bir forması kimi avadanlığın modernləşdirilməsi mənəvi aşınmanı tam və ya qismən aradan qaldırmaq məqsədilə avadanlığın yeniləşdirilməsini, onun texniki - iqtisadi göstəricilərinin daha mükəmməl konstruksiyalı oxşar avadanlığın səviyyəsinə çatdırılmasını əks etdirir.

Avadanlıq aşağıdakı istiqamətlər üzrə modernləşdirilə bilər:

* rejim xarakteristikalarını və texniki imkanlarını artırmaq məqsədilə mövcud maşınların konstruksiyalarının təkmilləşdirilməsi;

* dəzgahların və mexanizmlərin avtomatlaşdırılması və kompüterləşdirilməsi;

* avadanlığın proqramla idarə olunmasına keçirilməsi.

Avadanlığın modernləşdirilməsi nəticəsində istehsalın illik həcmi artarsa, əmək məhsuldarlığı yüksəlsə və məhsulun maya dəyəri aşağı düşərsə, onda modernləşdirmə iqtisadi cəhətdən səmərəli hesab olunur. Bu zaman elə etmək lazımdır ki, istehsalın səmərəliliyi yüksəlsin. Bunun üçün əldə edilən mənfəətin ümumi məbləği

modernləşdirmə üçün xərclər hesabına əsas istehsal fondlarının dəyərinin artımından çox olmalıdır.

Əsas istehsal fondlarından istifadənin bütün göstəricilərini iki qrupa bölmək olar:

- 1) əsas istehsal fondlarından istifadənin xüsusi göstəriciləri;
- 2) əsas istehsal fondlardan istifadənin ümumiləşdirici göstəriciləri;

Birinci qrupa aşağıdakı göstəricilər daxildir: avadanlıqdan ekstensiv istifadə göstəriciləri; avadanlığın işinin növbəlilik əmsalı; avadanlığın yüklənməsi əmsalı; avadanlığın iş vaxtının növbəlilik rejimi əmsalı; avadanlıqdan intensiv istifadə əmsalı, avadanlıqdan inteqral istifadə əmsalı.

Avadanlıqdan ekstensiv istifadə əmsalı (K_{eks}) aşağıdakı düsturla hesablanır:

$$K_{eks} = t_f : t_{pl}$$

Burada: t_f - avadanlığın faktiki iş vaxtı, saat;

t_{pl} - avadanlığın plan (norma) üzrə iş vaxtı, saat.

Avadanlıqların intensiv istifadə əmsalı isə belə düsturla hesablanır:

$$K_{int} = V_f : V_N$$

Burada: V_f - vaxt vahidi ərzində avadanlıqda istehsal olunan məhsulun faktiki miqdarı;

V_N - vaxt vahidi ərzində avadanlığın texniki əsaslandırılmış hasilatı (bu, avadanlığın pasport göstəricilərinə əsasən hesablanır).

Avadanlıqlardan inteqral istifadə əmsalı avadanlıqdan ekstensiv istifadə əmsallarının hasili kimi müəyyən olunur:

$$K_{inteqr} = K_{eks} \times K_{int}$$

Bu əmsal avadanlıqdan həm vaxta, həm də məhsuldarlığa görə kompleks istifadə olunmasını xarakterizə edir. Eyni vaxtda hər iki əmsalin nöqşanlarını nəzərə aldığına görə bu əmsalin qiyməti onlardan kiçik olur.

İkinci qrupa isə aşağıdakı göstəriciləri aid etmək olar: *fondverimi*, *fondtutumu*, *fondlarla silahlanma* və s.

Əsas fondlardan səmərəli istifadənin nəticəsi, hər şeydən əvvəl, istehsalın həcmnin artmasıdır. Ona görə də əsas fondların səmərəliliyinin ümumiləşdirici göstəricisi istehsal olunmuş məhsulun onun hazırlanması üçün istifadə olunmuş bütün əsas fondların məcmusu ilə tutuşdurulmalıdır. Bu isə **fondverimi** göstəricisidir. O, aşağıdakı düsturla hesablanır və əsas fondların bir manatına düşən məhsulun miqdarını əks etdirir:

$$F_v = N : F_{or}$$

Burada: N - məhsulun (əmtəəlik, ümumi və ya satlıq) həcmi, man;

F_{or} - müəssisənin əsas istehsal fondlarının orta illik dəyəri, man.

Əsas istehsal fondlarının orta illik dəyəri aşağıdakı kimi hesablanır:

$$F_o = F_1 + \frac{F_{is} \times n_1}{12} - \frac{F_{s.ç} \times n_2}{12}$$

Burada: F_{is} , $F_{s.ç}$ - uyğun olaraq il ərzində istifadəyə verilən və sıradan çıxan əsas istehsal fondlarının dəyəri, man;

n_1 n_2 - əsas fonların istifadəyə verilməsi və ya sıradan çıxması anında keçən tam ayların miqdarı;

12 - ildəki ayların sayı.

Fondveriminin artırılması ölkənin bazar iqtisadiyyatına keçməsi dövründə mühüm xalq təsərrüfatı əhəmiyyətli vəzifədir. Ona görə də fondveriminin artırılmasına təsir edən amilləri müəyyən etmək lazımdır. Bu amillər sırasına aşağıdakılar daxildir:

* mövcud müəssisələrin texnika ilə yenidən silahlandırılması (yenidən qurulması) və yeni müəssisələrin tikilməsi nəticəsində avadanlığın məhsuldarlığının artırılması;

* avadanlığın işinin növbəlilik əmsalının yüksəldilməsi;

* vaxtdan və güclərdən istifadənin yaxşılaşdırılması;

* yeni istifadəyə verilmiş güclərin mənimsənilməsinin sürətləndirilməsi;

* əl əməyinin maşın - mexanizmlərlə əvəz edilməsi.

Məhsulun **fondtutumu** fondveriminin əksi olan kəmiyyətdir və buraxılan məhsulun bir manatına düşən əsas istehsal fondlarının dəyərini əks etdirir:

$$F_t = F_{or} : N$$

Fondverimi artdıqca fondtutumu aşağı düşür və ya əksinə.

Müəssisədə əsas fondlardan istifadəni aşağıdakı yollarla yaxşılaşdırmaq olar:

* artıq avadanlıqdan, maşınlardan və digər əsas fondlardan müəssisənin azad edilməsi və ya onların icarəyə verilməsi;

* yüksək keyfiyyətli əsas fondların əldə edilməsi;

* xidmətedici heyətin ixtisas səviyyəsinin yüksəldilməsi;

* əsas fondların, xüsusi ilə onların aktiv hissələrinin vaxtında təzələnməsi;

* müəssisədə avadanlığın işinin növbəlilik əmsalının yüksəldilməsi;

* xammal və materialların istehsal prosesi üçün hazırlanmasının keyfiyyətinin yaxşılaşdırılması;

* istehsalın mexanikləşdirilməsi və avtomatlaşdırılması səviyyəsinin yüksəldilməsi;

* iqtisadi cəhətdən məqsəduyğun olan hallarda təmir xidmətlərinin mərkəzləşdirilməsi;

* istehsalın təmərküzləşdirilməsi, ixtisaslaşdırılması və kombinasiya edilməsi;

* yeni texnikanın və aztullantılı, tullantsız, enerjiyə və yanacağa qənaət edən mütərəqqi texnologiyanın tətbiqi;

* maşınların və avadanlığın işindəki boşdayanmaları və iş vaxtı itkilərini azaltmaq yolu ilə istehsalın və əməyin təşkilinin təkmilləşdirilməsi.

Əsas istehsal fondlarından istifadənin yaxşılaşdırılması yolları bu və ya başqa zaman kəsiyində müəssisədə yaranmış konkret şəraitdən asılıdır.

Əsas fondların təkrar istehsalı formalarına görə kapital qoyuluşlarının aşağıdakı növlərini göstərmək olar:

* yeni tikinti üçün;

* mövcud müəssisələrin yenidən qurulması və texnika ilə yenidən silahlandırılması üçün;

* fəaliyyətdə olan müəssisələrin genişləndirilməsi üçün;

* avadanlığın modernləşdirilməsi üçün.

Maliyyələşdirmə mənbələrinə görə mərkəzləşdirilmiş (xüsusi) və qeyri - mərkəzləşdirilmiş (cəlb edilmiş) kapital qoyuluşları fərqləndirilir.

Kapital qoyuluşlardan istifadənin səmərəliliyi xeyli dərəcədə onların strukturundan asılıdır. Kapital qoyuluşlarının texnoloji, təkrar istehsal, sahə və ərazi strukturları mövcuddur.

Texnoloji struktur müəyyən bir obyektin inşası xərclərinin tərkibini və ümumi smeta dəyərində onların xüsusi çəkisini əks etdirir. Bunun aşağıdakı cədvəl şəklində göstərmək olar (cədvəl 8.3.).

Kapital qoyuluşlarının **təkrar istehsal strukturu** əsas istehsal fondlarının təkrar istehsalı formaları üzrə onların bölüşdürülməsi-ni və ümumi smeta dəyərində hər birinin payını əks etdirir.

**Kapital qoyuluşlarının texnoloji strukturu
(rəqəmlər şərtidir)**

Xərclərin tərkibi	Dəyər, mln man	Xüsusi çəkisi, %-lə
Tikinti - quraşdırma işləri	400	40
Maşın və avadanlığın alınması	500	50
Quraşdırma işləri	20	2
Layihə - axtarış işləri	40	4
Sair xərclər	40	4
Ümumi smeta dəyəri	1000	100

Kapital qoyuluşların **sahə strukturları** sənaye və bütövlükdə xalq təsərrüfatı sahələri üzrə onların bölüşdürülməsini və nisbətləri əks etdirir.

Kapital qoyuluşlarının **ərazi strukturu** ölkənin ərazi vahidləri üzrə onların bölüşdürülməsini və nisbətlərini göstərir.

İnvestisiyalar, xüsusilə kapital qoyuluşları, ölkənin və hər bir müəssisənin iqtisadiyyatında son dərəcə mühüm rol oynayır.

Kapital qoyuluşlarının maliyyələşdirilməsi üsulları və qaydası hər şeydən əvvəl onların səmərəliliyinin artırılması üçün mühüm əhəmiyyət kəsb edir.

Kapital qoyuluşları mərkəzləşdirilmiş və qeyri mərkəzləşdirilmiş üsullarlamüəyyənləşdirilir.

Kapital qoyuluşların mərkəzləşdirilmiş maliyyələşdirilməsinin mənbələrinə dövlət büdcəsi, ölkənin subyektlərinin büdcələri, mərkəzləşdirilmiş qeyri - büdcə investisiya fondları və s. aid edilir. Qeyri - mərkəzləşdirilmiş maliyyələşdirmədə isə əsas mənbələr müəssisələr və ayrı - ayrı şəxslərdir.

Müəssisədə kapital qoyuluşlarının maliyyələşdirmənin aşağıdakı mənbələrini göstərmək olar: müəssisənin sərəncamında qalan mənfəət, amortizasiya ayrılımları, səhmlərin buraxılması və satı-

şından əldə edilən vəsait; kommersiya banklarının kreditləri, yuxarı təşkilatların ayırmaları, xarici investorların vəsaiti və s. Müəssisədə kapital qoyuluşlarının maliyyələşdirilməsinin əsas mənbəyi yığma yönəldilən mənfəət və amortizasiya ayırmaları hesab edilir.

Kapital qoyuluşlarının maliyyələşdirilməsi sahəsində son illərdə xeyli dəyişikliklər baş vermişdir. Belə ki, mərkəzləşdirilmiş mənbələr kəskin şəkildə azalmış, qeyri - mərkəzləşdirilmiş mənbələrin xüsusi çəkisi isə artmışdır. Bu, bazar münasibətlərinə keçid mərhələsində qanunauyğun haldır.

Kapital qoyuluşlarının maliyyələşdirilməsi mənbələrinin strukturu da dəyişilir. Son illərdə amortizasiya ayırmalarının xüsusi çəkisinin artması meyli güclənməkdədir. Buna səbəb əsas istehsal fonlarının dəfələrlə yenidən qiymətləndirilməsi və sürətli amortizasiyanın nisbətən geniş tətbiqidir.

Dünyanın bir çox ölkələrində müəssisə öz mənfəətini istehsalın inkişafına yönəldirsə, vergiyə cəlb olunmada onun üçün xeyli güzəştlər nəzərdə tutulur.

8.5. Müasir mərhələdə müəssisənin investisiya siyasəti

Müəssisələrdə istehsalın keyfiyyətə təkmilləşdirilməsi texniki - texnoloji yeniliklər formasında həyata keçirilir ki, bunlar da bazar şəraitində investisiya prosesinin əsasını təşkil edir. Tələbin durmadan artması, onun diversifikasiyası istər - istəməz istehsal üsullarının təkmilləşdirilməsi zərurətini doğurur.

Konkret istehsalın texniki və iqtisadi imkanları tələbin inkişafı və mürəkkəbləşməsi sürətindən şübhəsiz ki, geri qalmağa başlayır, çünki istehlakçıya eyni bir qiymətə daha yüksək səmərə və fayda lazımdır.

Yeniliklər tələbatın ödənilməsinin bir qayda olaraq elm və texnikanın nailiyyətlərinə əsaslanan və səmərənin artımını təmin edən

yeni üsuludur. Yeniliklərin iqtisadi təbiəti bazar yeniliyinin elmi - texniki yenilikdən üstün olması ilə əlaqədardır. Ona görə də investisiyalara və yeniliklərə müəssisənin məhsuluna istehlak bazarının tələbinin ödənilməsi mövqeyindən baxılmalıdır.

İnvestisiya fəaliyyəti haqqında “Azərbaycan Respublikasının 13 yanvar 1995 - ci il tarixli 952 sayılı” Qanununa görə **investisiya** - gəlir (mənfəət) və ya sosial səmərə əldə etmək məqsədilə sahibkarlıq və digər fəaliyyət növləri obyektlərinə qoyulan maliyyə vəsaitindən, habelə maddi və intellektual sərvətlərdən ibarətdir. Belə vəsait və sərvətlər aşağıdakılardır:

* pul vəsaiti, məqsədli bank əmanətləri, kreditlər, paylar, səhmlər və digər qiymətli kağızlar;

* daşınan və daşınmaz əmlak (binalar, qurğular, avadanlıq və başqa maddi sərvətlər);

* müvafiq qaydada rəsmiləşdirilmiş elmi - təcrübi və digər intellektual sərvətlər;

* bu və ya digər istehsal növünün təşkili üçün zəruri olan, ancaq patentləşdirilmiş, texniki sənədləşdirmə, vərdiş və istehsalat təcrübəsi kimi tərtib edilmiş texniki, texnoloji, kommersiya və digər biliklərin məcmusu (“nou- hau”);

* torpaqdan, ssudan və digər ehtiyatlardan, binalardan, qurğulardan, avadanlıqdan istifadə hüquqları, habelə müəlliflik hüququndan irəli gələn və başqa əmlak hüquqları;

* başqa sərvətlər.

İnvestisiya dedikdə, müəssisənin istehsal amilləri ilə təminatına yönəldilən (real investisiyalar) və ya qiymətli kağızların alınmasına sərf edilən (portfel investisiyaları) kapital qoyuluşları başa düşülür ki, bu da bir neçə vaxt dövrünü əhatə edir.

Maddi istehsaldakı investisiyaları (real) müxtəlif kriterilərə görə təsnifləşdirmək olar. Ən geniş yayılmış təsnifatı aşağıdakı sxemdə göstərmək olar (şəkil 8.2.).

Müəssisədə investisiyalar planlaşdırılarkən real investisiyalar diqqət mərkəzində olur. Portfel investisiyalar bu halda tamamlayıcı xarakter daşıyır.

İnvestisiyalar uzunmüddətli və qısamüddətli olur. Lakin onlar arasında dəqiq sərhəd yoxdur.

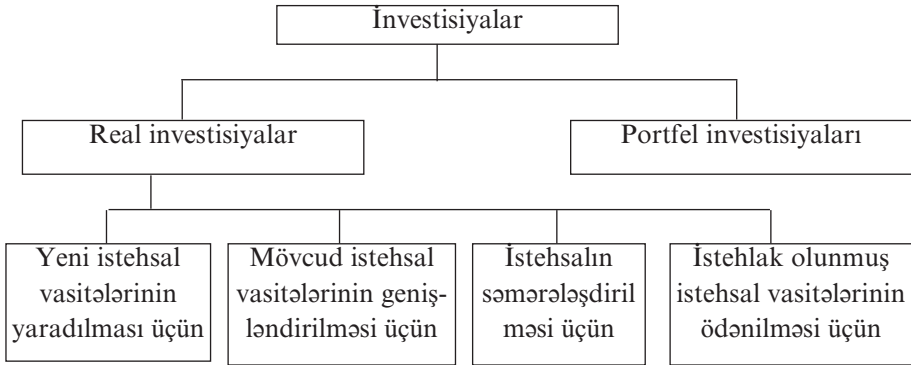

Şəkil 8.2. İnvestisiyaların təsnifatı

Qısamüddətli investisiyalar bir və ya bir neçə aylıq olur. Bu o deməkdir ki, həmin müddətlərdən sonra investisiyalar istehsal amilinə çevrilir və gəlir gətirməyə başlayır. Uzunmüddətli investisiyalar bir və ya bir neçə il (hətta on illiklər) üçün nəzərdə tutulur. Təhsil, səhiyyə, ekologiya sahələrinə ayrılan investisiyalar bu qəbildəndir.

İnvestisiyalar mülkiyyət formaları və onların dəyişməsi ilə əlaqədardır. Müəyyən obyektə qoyulmuş vəsait bu vəsaiti qoyan və investor adlanan hüquqi və ya fiziki şəxsə həmin obyektin mülkiyyətçisi olmaq, bu obyektə sərəncam vermək hüququnu verir.

İnvestora obyektin idarə edilməsində iştirak etmək hüququ və rən investisiyalara birbaşa investisiyalar deyilir (məsələn, şirkətlərin və s. səhmlərinin alınması).

Kapitalın kim tərəfindən investisiyalaşdırılmasından asılı olaraq **dövlət, xüsusi və xarici** investisiyaları fərqləndirmək olar.

Müəssisənin investisiya planı iki bölmədən ibarətdir:

- 1) portfel investisiyalar planı;
- 2) real investisiyalar (kapital qoyuluşları) planı.

Portfel investisiyalar planı müəssisənin istehsal və qeyri - istehsal inkişafı üçün investisiyalar planıdır.

Müəssisədə investisiyaları planlaşdırmazdan əvvəl investisiya qoyuluşlarının iqtisadi əsaslandırmasının dərin təhlili aparılmalıdır.

İnvestisiya qoyuluşu aşağıdakı hallarda əlverişli sayıla bilər:

- * müəssisə pulların bankda saxlanması ilə müqayisədə çox səmərə əldə edərsə;
- * investisiyaların rentabelliği inflyasiya sürətindən üstün olarsa;
- * daha rentabelli layihələr olarsa;
- * ən az risklə daha çox iqtisadi səmərə təmin olunarsa.

Müəssisədə investisiyalar planı perspektivdə müəssisənin inkişafı üçün seçilmiş strategiya ilə sıx əlaqələndirilməlidir.

Müəssisədə investisiyaların planlaşdırılması olduqca mühüm və mürəkkəb prosesdir. Bu prosesin mürəkkəbliyi ondadır ki, bir çox amilləri, o cümlədən gözlənilməz amilləri, eləcə də investisiya qoyuluşunda riskin dərəcəsini nəzərə almaq lazımdır.

Müəssisə üçün bu prosesin əhəmiyyəti ondadır ki, investisiyaları planlaşdırarkən o, gələcək fəaliyyətinin əsasını qoymuş olur. Əgər investisiya planı yaxşı tərtib olunmuş və həyata keçirilmişdirsə, müəssisə müvəffəqiyyətlə işləyəcəkdir, əks təqdirdə o, gələcəkdə müflisləşə bilər.

Kapital qoyuluşları əsaslı tikintinin mənbəyidir.

Əsaslı tikinti dedikdə, yeni obyektlərin tikilməsi, mövcud müəssisələrin, eləcə də istehsal və qeyri - istehsal xarakterli digər obyektlərin genişləndirilməsi, yenidən qurulması və texnika ilə yenidən si-

lahlandırılması yolu ilə əsas fondların yaradılması prosesi başa düşülür.

Hər hansı obyektin inşasından qabaq onun iqtisadi əsaslandırılması və layihələndirilməsi aparılır.

Tikintinin layihəsi lazımi texniki və iqtisadi sənədlərin kompleksini əhatə edir. Sənaye müəssisəsinin tikinti layihəsində onun məhsulunun çeşidi, nomenklaturası, istehsal gücü, tikinti yeri, xammal, yanacaq və enerji bazası, təsərrüfat əlaqələri aydınlaşdırılır; istehsal texnologiyası, layihələndirilən müəssisənin texniki təchizatı, tikinti üçün ayrılmış ərazidən istifadə müəyyən edilir; inşaa olunan müəssisənin tikinti və istismarının iqtisadi göstəriciləri dəqiqləşdirilir.

Layihənin texniki və iqtisadi hissələri qarşılıqlı surətdə əlaqədar və vahid texniki - iqtisadi sənəd təşkil edir.

Layihələndirmə aşağıdakı mərhələləri əhatə edir:

1) texniki - iqtisadi əsaslandırma (TİƏ);

2) texniki layihə (bu, iqtisadi, texnoloji və inşaat hissələrindən, baş plan və nəqliyyatdan, tikintinin təşkilindən və smeta sənədlərindən ibarətdir);

3) iş cizgiləri.

Son illərdə bir çox hallarda TİƏ əvəzinə biznes - planlar tərtib edilir.

Əsaslı tikinti podrat və təsərrüfat üsulları ilə həyata keçirilir.

Əsaslı tikinti planı aşağıdakı bölmələrdən ibarətdir:

* İstehsal güclərinin və əsas fonların istifadəyə verilməsi planı;

* Kapital qoyuluşlarının həcmi və strukturu;

* Tikintilərin və obyektlərin titul siyahıları;

* Layihə - axtarış işləri planı;

* Tikinti - quraşdırma işləri proqramı;

* Kapital qoyuluşlarının iqtisadi səmərəliliyi.

Əsaslı tikinti planının mühüm göstəricilərinə istehsal güclərinin

və fondların istifadəyə verilməsi, smeta dəyəri, rentabelliği, tikintinin müddəti və özünü ödəmə müddəti daxildir.

İnvestisiyaların iqtisadi səmərəliliyini hər tərəfli əsaslandırmaq, onun artırılmasının konkret ehtiyatlarını araşdırmaq məqsədilə göstəricilər sistemindən istifadə olunur. Bu göstəricilər sistemində investisiyaların ödənilməsi müddəti və xüsusi kapital qoyuluşları, əmək məhsuldarlığı, fondverimi, məhsulun maya dəyəri, məhsulun materialtutumu və enerjিতutumu göstəriciləri daxildir.

İnvestisiya prosesinin müddətini və sosial səmərəsini xarakterizə edən göstəricilər ayrıca təhlil edilir. İnvestisiyaların səmərəliliyi müəyyən edilərkən kapital qoyuluşları ilə əldə olunan səmərə arasındakı vaxt müddəti nəzərə alınmalıdır.

İnvestisiyaların ümumi iqtisadi səmərəliliyi aşağıdakı kimi hesablanır:

a) bütövlükdə ölkənin xalq təsərrüfatı və ayrı - ayrı subyektləri üzrə:

$$S_{XT} = \Delta D : K$$

Burada: ΔD - milli gəlirin artımı;

K - bu artıma səbəb olmuş kapital qoyuluşu.

Bir qayda olaraq S_{XT} kapital qoyuluşlarının normativ səmərəliliyi əmsalı (S_n) ilə müqayisə edilir. Əgər $S_{XT} > S_n$ olarsa, qoyuluş səmərəli hesab olunur.

b) fəaliyyətdə olan ayrıca bir müəssisə üzrə:

$$S_M = \Delta M : K$$

Burada: ΔM - mənfəətin artımıdır (maya dəyərinin aşağı düşməsidir).

Bu halda kapital qoyuluşlarının səmərəli olması üçün $S_M \geq S_n$ olmalıdır.

c) yeni tikilməkdə olan müəssisə, sex, obyekt üzrə:

$$S_T = (Q - M_0) : K$$

Burada: Q - müəssisə qiymətləri ilə illik məhsul buraxılışı;
 M_d - istehsal gücləri tam mənimsənilmədən sonra illik buraxılışın maya dəyəri.

Burada $S_T \Delta S_N$ olmalıdır.

Ödəmə müddəti uyğun olaraq:

$T_{\text{ödə}} = K : \Delta M$ və ya $T_{\text{ödə}} = K : (Q - M_d)$ düsturları ilə hesablanır.

İnvestisiyalaşdırma variantları seçilərkən (müqayisəli səmərəlilik) gətirilmiş xərclərdən istifadə olunur. Bu xərclərin minimumuna uyğun gələn variant əsas götürülür:

$$X_G = S + SK \rightarrow \min.$$

Əgər kapital qoyuluşlarının müqayisə olunan variantları həcminə görə müxtəlifdirsə, investisiyalaşdırma müxtəlif aparılırsa, cari xərclər isə vaxta görə dəyişilirsə, onda ən uzaq illərin xərcləri cari ana gətirilir. Bunun üçün gətirilmə əmsalından istifadə olunur:

$$V = 1 : (1 + E_d)^t$$

Burada: t - gətirilmənin vaxt dövrü (illərlə);

E_d - müxtəlif vaxtların xərclərinin gətirilməsi üçün normativ (diskont normasıdır).

Diskont normasının ölçüsü inflyasiyanın sürətindən, kapital üçün minimal mənfəət normasından və risklərin qiymətləndirilməsindən asılıdır.

İnvestisiyaların səmərəliliyini aşağıdakı yollarla yüksəltmək olar:

* elmin və texnikanın nailiyyətlərinə əsaslanan dəyişikliklərin aparılması;

* əsas fondların aktiv hissəsinin payının artırılması və texnoloji strukturda tərəqqinin təmin edilməsi;

* resurslara qənaət edən texnologiyadan istifadə edilməsi;

* investisiyaların qoyulması dövründə maliyyə axınlarının

optimallaşdırılması;

* investisiyalaşdırma obyektləri üzrə marketinqin fasiləsiz keçirilməsi.

Mövcud qanunvericiliyə görə Azərbaycan Respublikasının ərazisindəki müəssisələrin investisiya fəaliyyəti aşağıdakı mənbələr hesabına maliyyələşdirilə bilər:

* investorun xüsusi maliyyə resursları və təsərrüfatdaxili ehtiyatları (mənfəət, amortizasiya ayırmaları, vətəndaşların və hüquqi şəxslərin pul yığımları və əmanətləri, sığorta vəsaitləri);

* investorun borc aldığı maliyyə vəsaitləri (bank və büdcə kreditləri, istiqraz və rəqləri və digər vəsaitlər);

* investorun cəlb etdiyi vasitələr (səhmlərin satışı, əmək kollektivi üzvlərinin, vətəndaşların, hüquqi şəxslərin pay və üzvlük haqları);

* müəssisələrin birlikləri və ittifaqları tərəfindən müvafiq qayda mərkəzləşdirilən pul vəsaitləri;

* dövlət büdcəsindən, yerli büdcələrdən və büdcədən kənar fondlardan ayrılan təxsisatlar;

* xarici investisiyalar.

**MÜƏSSİSƏLƏRDƏ DÖVRIYYƏ
VƏSAİTLƏRİNİN TƏŞKİLİ VƏ İSTİFADƏSİ**

**9.1. Müəssisənin dövriyyə vəsaitlərinin iqtisadi
mahiyəti, tərkibi və quruluşu**

Müəssisələrin gələcək fəaliyyəti onların dövriyyə vəsaiti ilə **M**nə dərəcədə təmin edilməsindən xeyli asılıdır. Dövriyyə vəsaitinin çatışmamazlığı təkrar istehsalın gedişinə mane olur, müəssisədə maliyyə çətinliyi baş verir. Dövriyyə vəsaitinin artıqlığı isə onun dövriyyə sürətinin azalmasına, vəsaitin dövriyyədən yayınmasına və rentabelliyin aşağı düşməsinə səbəb olur. Ona görə də istehsal prosesinin dövriyyə vəsaitinə olan ehtiyacının düzgün müəyyən edilib, istehsalın bu vəsaitlərlə lazımı dərəcədə təmin edilməsi xüsusi əhəmiyyət kəsb edir.

Müəssisənin dövriyyə vəsaiti dedikdə onların dövriyyə istehsal fondlarında olan pul vəsaitləri nəzərdə tutulur.

Dövriyyə vəsaitləri təkrar istehsal prosesində yerinə və roluna görə dörd qrupa bölünür:

- * istehsal ehtiyatlarına qoyulan vəsaitlər;
- * bitməmiş istehsala və gələcək dövrün xərclərinə qoyulan vəsaitlər;
- * hazır məhsula qoyulan vəsaitlər;
- * pul və hesablaşmalarda olan vəsaitlər.

Müəssisənin tədavül sferasına xidmət edən vəsaiti onun tədavül

fondlarını təşkil edir ki, bu da hesablaşma hesabında və kassada olan pul vəsaitindən ibarət olur.

Müəssisənin dövriyyə istehsal fondları ilə tədavül fondları arasında iqtisadi cəhətdən bir çox ümumilik vardır. Bunlardan hər ikisi istehsal ilə əlaqədardır, bütün istehsal - təsərrüfat fəaliyyətinə fasiləsiz xidmət edirlər, daimi hərəkətdə, dövriyyədə olurlar.

Dövriyyə vəsaitləri müəssisənin cari və əsaslı xərclərinin maliyyə-ləşdirilməsinin əsas mənbəyi olub, maddi materiallar və maliyyə aktivlərinə bölünürlər. Əmələgəlmə mənbələrinə görə dövriyyə vəsaitləri müəssisənin xüsusi və ona bərabərləşdirilmiş dövriyyə vəsaitinə və borc alınan dövriyyə vəsaitinə bölünür. Xüsusi dövriyyə vəsaitinin formalaşması mənbələri investisiya üçün nəzərdə tutulmuş vəsaitlərdir. Planlaşdırma dərəcəsinə görə dövriyyə vəsaitləri normalaşdırılan və normalaşdırılmayan dövriyyə vəsaitlərinə bölünür. Normalaşdırılan dövriyyə vəsaitinin ehtiyatları müəssisənin dövriyyə vəsaiti hesabına yaradılır. Bazar iqtisadiyyatı şəraitində dövriyyə vəsaitinin normalaşdırılması tövsiyə xarakteri daşıyır, başqa sözlə, onun normalaşdırılmasına ehtiyac duyulur. Lakin buna baxmayaraq normalaşdırılmış dövriyyə vəsaitinin hərəkəti və dinamikası həmişə müəssisənin diqqət mərkəzində olmalıdır.

Normalaşdırılan dövriyyə vəsaiti müəssisənin dövriyyə vəsaitinin o hissəsinə deyilir ki, bunların hər bir növü üzrə ehtiyat normaları və pul ifadəsində ümumi normativ müəyyən edilir.

Normalaşdırılmayan dövriyyə vəsaiti dövriyyə vəsaitinin o hissəsidir ki, onlar üzrə ehtiyatın həcmi operativ qaydada nizama salınır. Normalaşdırılmayan dövriyyə vəsaitinə aiddir: əmtəələrin (malların) göndərilməsi, pul vəsaiti və hesablaşmalarda olan vəsaitlər. Dövriyyə vəsaitinin bütün qalan elementləri də normalaşdırılır. Müəssisənin dövriyyə vəsaitinin tərkibini aşağıdakı şəkildə daha aydın görmək olar (şəkil 9.1.).

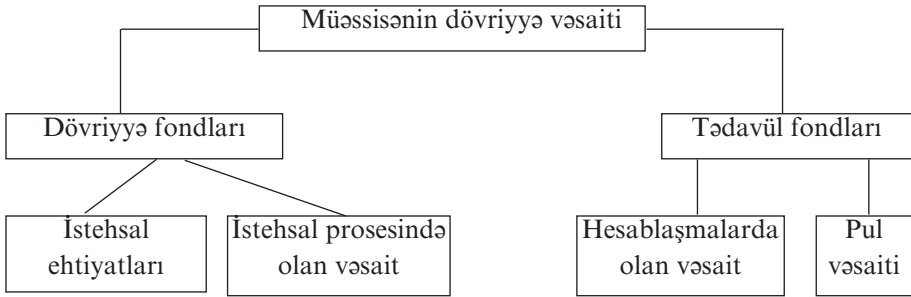

Şəkil 9.1. Müəssisənin dövriyyə vəsaitlərinin tərkibi

Müəssisənin dövriyyəsində daimi hərəkətdə olan dövriyyə vəsaiti istehsal ehtiyatları əmələ gələn andan hazır məhsulun reallaşdırılmasından alınan gəlirin daxil olması vaxtına qədər məhsulun istehsalına və reallaşdırılmasına müəssisənin xərclərinin maliyyələşdirmə mənbəyi olur. Bununla belə dövriyyə vəsaiti özünün ən mühüm funksiyasını - istehsal prosesinin fasiləsiz olaraq pul vəsaiti ilə təmin edilməsini yerinə yetirir. Dövriyyə vəsaiti əsas maliyyə kateqoriyası olmaqla istehsal və tədavül sferasına və deməli, ölkənin pul tədavülünə əhəmiyyətli təsir göstərərək özünün ikinci funksiyasını (ödəmə - hesablaşma) yerinə yetirir.

Göstərilən funksiyaların həyata keçirilməsi müəyyən şərtlərin olması ilə əlaqədardır. İstehsal funksiyasının yerinə yetirilməsi istehsal sferasına qoyulan maliyyə resurslarının kəmiyyətinin iqtisadi əsaslandırılmasından, habelə istehsal prosesinin təşkili dərəcəsindən və onun ahəngdarlığından asılıdır. İstehsala qoyulan vəsaitlərin məbləği xammal və materialların alınmasından hazır məhsul istehsalının yekunlaşmasına qədər olan dövrdə bütün mərhələlərdə xərclərin həyata keçirilməsi üçün kifayət qədər olmalıdır. Bu şərt müəssisənin xüsusi dövriyyə vəsaitinə olan tələbatının normalaşdırılması yolu ilə təmin edilir. Bütün mərhələlərdə istehsal pro-

sinin ahəngdarlığına ciddi riayət edilməlidir, çünki hər hansı bir kəskin kənarlaşma dövriyyə vəsaitinin dövr etməsinə və funksiyalarının yerinə yetirilməsinə mənfi təsir edəcəkdir.

Müəssisənin normal istehsal və kommərsiya fəaliyyətini təmin etmək üçün minimum miqdarda dövriyyə vəsaitinin olması onun öz funksiyalarının müvəffəqiyyətlə yerinə yetirilməsində əsas şərtidir.

Bununla yanaşı dövriyyə vəsaitinin mövcudluğu, onun qorunması müəssisənin maliyyə möhkəmliyini, onun maliyyə bazarında vəziyyətini, ödəmə qabiliyyətini və likvidistliyini xarakterizə edir. Bazar münasibətləri şəraitində “Müflisləşmə haqqında”, “Girov haqqında” qanunların mövcudluğu, maliyyə möhkəmliyi, ödəmə qabiliyyəti və likvidliyin böyük əhəmiyyətə malik olmasını göstərir.

Bəzi istehsal müəssisələrində azqiyətli və tezköhnələn əşyalar dövriyyə fondlarının istifadə olunan material qiymətlərinin əhəmiyyətli hissəsini təşkil edir. Azqiyətli və tezköhnələn əşyalara bir ildən çox xidmət edən və ya xidmət müddətindən asılı olmayaraq hər vahidinin və ya dəstinin dəyəri 100 manata qədər olan əşyalar daxildir. Belə əşyalar öz iqtisadi mahiyyətinə görə əsas fondlara aid olsalar da, uçot işini sadələşdirmək məqsədilə onları təcrübədə dövriyyə fondlarının istehsal ehtiyatlarına aid edirlər.

Dövriyyə vəsaitinin ayrı - ayrı qrupları arasındakı nisbət onların quruluşunu təşkil edir.

Dövriyyə vəsaitinin strukturunun mühüm göstəricisi istehsal sferasına və tədavül sferasına qoyulan vəsaitlərin nisbəti ilə müəyyən edilir. İstehsal sferası və tədavül sferası arasında dövriyyə vəsaitinin ümumi məbləğinin düzgün bölüşdürülməsindən onların normal fəaliyyəti, dövretmə sürəti və onların funksiyalarının tam yerinə yetirilməsi çox asılıdır.

Qeyd etdiyimiz kimi, müəssisənin hesablaşmalarda, hesablaşma hesabı və kassasında olan pul vəsaiti onun tədavül fondunu təşkil edir.

Müəssisənin kassasında olan nağd pul, hesablaşma hesabında, valyuta və sair hesablarda saxlanılan sərbəst vəsaitlər, qiymətli kağızlar (istiqraz vərəqələri, səhmlər, veksellər və s.) və digərləri ümumi pul vəsaitlərini təşkil edir.

Müəssisənin hesablaşmalarda olan vəsaitinə yerinə yetirilən işlərin hesabına (ödəmə müddəti hələ çatmayan) sifarişçiyə təqdim edilmiş məbləğ, əmtəələr və xidmətlər, alınan avanslar üçün debitor, borc öhdəlikləri (büdcə və sığorta təşkilatları ilə hesablaşmalar, əmək haqqını ödəmək üçün alınan avanslar və s.) daxildir.

Ayrı - ayrı müəssisələrin dövriyyə vəsaitinin dövretmə sürəti əsas etibarlı ilə onların fəaliyyət xarakterindən, yerinə yetirilən işlərin material tutumundan, əmək tutumundan, məhsulun istehsalına çəkilən xərclərin quruluşundan və reallaşdırılması şərtlərindən çox asılı olur.

9.2. Dövriyyə vəsaitlərinə olan tələbatın formalaşması

Müəssisənin maliyyə vəziyyətini xarakterizə edən ən mühüm amil dövriyyə vəsaitinin mövcudluğudur. **Müəssisənin maliyyə durumunu müəyyən edərkən, hər şeydən əvvəl, onun xüsusi dövriyyə vəsaiti ilə təmin olunması səviyyəsi təhlil edilir.**

Müəssisələrin dövriyyə vəsaitləri özlərinin sərəncamında olur və onlar həmin vəsaitdən düzgün və səmərəli istifadə olunması üçün tam məsuliyyət daşıyırlar. Borc dövriyyə vəsaitini müəssisələr müəyyən məqsəd üçün və müəyyən müddətə alırlar. Müəyyən edilən vaxt keçdikdən sonra borc alınmış vəsait banka geri qaytarılmalıdır. Kreditin istifadəsi üçün faiz dərəcələri kommərsiya bankları tərəfindən Azərbaycan Respublikası Milli Bankının qoyduğu hədlərlə (dərəcələri ilə) müəyyən edilir.

Dövriyyə vəsaitinin ən mühüm daxili mənbəyi sabit passivlərdir. Hal - hazırda passivdə müəssisənin öhdəlikləri onu yaradan sub-

yektlər üzrə qruplaşdırılır.

Öhdəliklərin bir hissəsi müəssisəni yaradan sahibkarlar qarşısındakı öhdəliklərə, digərləri başqa müəssisə, təşkilat və şəxslər (banklar, borc verənlər, kreditorlar və s.) qarşısında olan öhdəliklərə bölünür. Müəssisənin öz dövriyyə vəsaitinin artırılması üçün əsas daxili mənbə onların mənfəətidir.

Dövriyyə vəsaitinin artırılmasının daxili mənbələrindən biri də sabit passivlərin çoxalmasından, yəni əmək haqqı üzrə və sığorta ödənişləri üzrə minimal borcların artırılmasından ibarətdir. Hər bir müəssisə fəhlə və qulluqçulara əmək haqqını onun hesablandığı gün deyil, bir qədər sonra verir və buna görə də hesablanmış əmək haqqı məbləği bir neçə gün müəssisənin təsərrüfat dövriyyəsində iştirak edir. Orta hesabla bu məbləğ əmək haqqı fondunun təxminən 5 - 7 günlük həcmi təşkil edir. Həmin borclar müəssisənin öz dövriyyə vəsaitinə bərabər tutulan bir mənbə kimi hesaba alınır.

Xüsusi dövriyyə vəsaitinin mövcudluğu və saxlanması, xüsusi və borc alınmış dövriyyə vəsaiti arasındakı nisbət müəssisənin maliyyə sabitliyinin səviyyəsini, onun maliyyə bazarında vəziyyətini, qiymətli kağızlar buraxılışı və əlavə maliyyə resurslarının səfərbər edilməsi imkanını xarakterizə edir.

Bazar iqtisadiyyatı şəraitində dövriyyə vəsaitinin səmərəli istifadə edilməsi məsələləri, yəni ödəmə qabiliyyəti, maliyyə sabitliyi böyük əhəmiyyət kəsb edir. Əgər xüsusi dövriyyə vəsaitinin yetərliliyinin təhlilində nöqsanlar aşkar edilirsə, onların əmələgəlmə səbəbləri araşdırılmalı, həmin nöqsanların aradan qaldırılması mənbələri axtarılmalı və dövriyyə vəsaitinin səmərəli istifadəsini təmin edən yollar göstərməlidir. Bu məsələlərin həll edilməsi müəssisənin maliyyə xidmətinin əsas vəzifəsidir. Maliyyə xidməti dövriyyə vəsaitlərinin idarəedilməsi prosesində onların normalaşdırılması, formalaşma mənbələrinin dəqiqləşdirilməsi, onların istifadəsinə nəzarət edilməsi məsələlərinə də xüsusi diqqət yetirməlidir.

Müəssisənin maliyyə xidməti dövriyyə vəsaitlərinin qorunmasına, onların dövriyyəsinin sürətləndirilməsinə və məqsədli təyinatına görə istifadəsinə nəzarəti həyata keçirir. Dövriyyə vəsaitinin istifadəsinin məqsədli prinsipinin pozulması onların dövriyyə kapitalının əsas kapitalla çevrilməsinə səbəb olur, müəssisənin maliyyə vəziyyətini pisləşdirir.

Bazar münasibətlərində istehsal prosesinin arası kəsilmədən davam etməsini təmin etmək üçün dövriyyə vəsaitləri normalaşdırılır. Dövriyyə vəsaitinin normalaşdırılmasının başlıca vəzifəsi hər bir müəssisənin xüsusi dövriyyə vəsaitinə aid iqtisadi cəhətdən əsaslandırılmış normativlər işləyib hazırlamaqdan ibarətdir. Həmin normativlər az miqdarda vəsaitlə istehsal prosesinin və məhsulunun reallaşdırılmasının arası kəsilmədən davam etməsini və hesablaşmaların müəyyən olunmuş vaxtlarda həyata keçirilməsini təmin etməlidir.

Dövriyyə vəsaitinin normalaşdırılması onun səmərəli istifadəsinə müsbət təsir göstərir. Dövriyyə vəsaitinin normalaşdırılması maliyyə balansının ikinci bölməsi üzrə aparılır. Vəsaitin normalaşdırılması maliyyə balansının ikinci bölməsində mövcud olan vəsaitlərin normativə qarşı müqayisəsi ilə başlanır. Bu bölmədə mövcud olan dövriyyə vəsaitləri adətən normativə nisbətən çox olur. Bu onunla izah edilir ki, normalaşdırılmış dövriyyə vəsaitlərinə olan tələbatın bir qismi cəlb edilmiş vəsaitlər hesabına təmin edilir. Əsassız olaraq normativdən artıq material ehtiyatlarının uzun müddət anbarlarda saxlanması onların keyfiyyətinin aşağı düşməsinə gətirib çıxarır. Normativdən artıq ehtiyatların yığılmasına bəzən təchizat işinin lazımı səviyyədə olmaması, bəzən də müəssisənin material almasına ehtiyatla yanaşması da səbəb olur. Bütün bunlar dövriyyə vəsaitinin hərəkətsiz qalmasına, yaxud dövr sürətinin ləngiməsinə gətirib çıxarır. Dövriyyə vəsaitinin hər bir növü üzrə norma müəyyən edilir. Bu normalar neçə günlük ehtiyatlarla, xərclərin məbləği-

nə görə faizlə, yaxud başqa nisbi kəmiyyətlərlə ifadə olunur. Dövriyyə vəsaitlərinin hər bir növü üzrə normanın kəmiyyəti müəssisənin işinin bir çox texniki - iqtisadi şərtlərindən asılıdır.

Normalaşdırılan dövriyyə vəsaitlərinin ayrı - ayrı növləri üzrə normativlər qüvvədə olan məsrəf normalarından asılı olaraq müəyyən edilir.

Normalaşdırılmış dövriyyə vəsaitləri əsas etibarilə müəssisənin maliyyə ehtiyatları, krediti və kreditor borcları hesabına yaradılır.

9.3. Dövriyyə vəsaitlərindən istifadənin səmərəliliyi və onun yüksəldilməsi yolları

Dövriyyə vəsaitlərinin səmərəli istifadəsi müasir təsərrüfatçılıq şəraitində mühüm əhəmiyyət kəsb edir.

Dövriyyə vəsaitlərindən səmərəli istifadənin ən başlıca maliyyə göstəricisi onların nə dərəcədə dövr etməsidir. Müəssisənin vəsaitlərinin bir növdən digər növünə keçməsinə, onların fasiləsiz hərəkətinə dövr etmə deyilir. Dövr etmə prosesində müəssisənin dövriyyə vəsaiti həm tədavül, həm də istehsal sferasından keçir və ardıcıl sürətdə aşağıdakı qaydada öz formasını dəyişir: pul vəsaiti - istehsal ehtiyatları - istehsal - hazır məhsul - pul vəsaiti.

Dövriyyə vəsaitinin dövr etməsi sürəti müəssisənin işinin mühüm iqtisadi göstəricilərindən biridir. **Vəsait nə qədər tez dövr edərsə, o tədavül sferasında və istehsal sferasında nə qədər az müddət qalarsa müəssisəyə bir o qədər az dövriyyə vəsaiti lazım olacaqdır.** Dövriyyə vəsaitlərinin hərəkətinin sürətləndirilməsi onlara olan tələbatı azaldır, istehsalı genişləndirmək üçün maddi resursları azad edir, müəssisənin rentabelliğini artırır və bütövlükdə müəssisənin fəaliyyətini yaxşılaşdırır.

Dövriyyə vəsaitinin dövr etmə sürətini hesablamaq üçün müəssisənin dövriyyə vəsaitinin orta məbləğini, satışdan əldə olunan gəli-

ri bilmək lazımdır. Dövriyyə vəsaitinin orta məbləği orta hesabla və ya orta xronoloji üsulla hesablanır.

Bir il üçün dövriyyə vəsaitinin məbləğini (D) orta hesab üsulu ilə belə müəyyən etmək olar:

$$D = (D_1 + D_2 + \dots + D_{12} + D_{13}) : 13$$

Burada: $D_1 + D_2 + \dots + D_{12}$ - ayın əvvəlinə (yanvar ayından dekabra qədər) dövriyyə vəsaitinin məbləği, manat;

D_{13} - gələcək ilin əvvəlinə dövriyyə vəsaitinin məbləği, manat.

Vəsaitin dövr etməsinin əsas göstəricisi dövriyyə müddətindən ibarət olur. Dövriyyə sürəti müəyyən vaxt ərzində vəsaitin dövrlərinin sayı ilə, dövriyyə müddəti isə vəsaitin bir dəfə dövr etməsi üçün lazım olan günlərin miqdarı ilə ölçülür.

Dövriyyə vəsaitinin vaxta görə dövretmə əmsalını (D_3) aşağıdakı düsturla ifadə etmək olar:

$$D_3 = \frac{G}{D_0}$$

Burada: G - müqavilə qiymətlə satılmış məhsuldan alınan gəlir, manat;

D_0 - həmin dövr üçün dövriyyə vəsaitinin orta illik qalığı, manat.

Dövriyyə vəsaitinin dövretmə sürəti bir sıra amilləri özündə birləşdirir. Bu göstərici məhsul istehsalı həcmimin artırılmasından, onun vaxtında satılmasından, istehsal ehtiyatlarından, onların səmərəli istifadəsindən, qabaqcıl texnikanın tətbiq edilməsindən və s. asılıdır.

Dövriyyə vəsaitinin dövretmə müddəti, yəni bir dövrün orta uzunluğu, hesabat dövründə olan günlərin sayını dövriyyə vəsaitinin dövretmə sürətinə (əmsalına) olan nisbəti kimi müəyyən edilir.

$$D_m = \frac{H}{D_0}$$

Burada: D_m - bir dövrün orta uzunluğu;

H - hesabat dövründə olan günlərin sayıdır.

Xüsusi dövriyyə vəsaitinin bütövlük əmsalını (B) aşağıdakı düsturla müəyyən etmək olar:

$$B = \frac{A}{\Theta}$$

Burada: A - hesabat dövrünün axırına (aylar, rüblər) xüsusi dövriyyə vəsaitinin faktiki məbləği, manat;

Θ - müvafiq hesabat dövrünün əvvəlinə xüsusi dövriyyə vəsaitinin faktiki məbləği, manat.

Dövriyyə vəsaitindən istifadə göstəricilərini müəyyən edərkən onların hesablanması üçün əsas götürülən rəqəmlərin düzgün kombinasiyası mühüm şərtlərdən biridir. Məlumdur ki, əgər müəssisədə məhsul istehsal olunmuşsa, lakin reallaşdırılmayıbsa bu heç də dövriyyə vəsaitinin dövrünün başa çatdırılması demək deyildir. Dövriyyə vəsaitinin dövrünü hazır məhsul pul formasına keçəndən, yəni satıldıqdan sonra başa çatdırılmış olur. Yalnız bundan sonra müəssisə lazımı maddi vəsait əldə edərək dövriyyə vəsaitinin dövrünə yenidən başlamaq imkanına malik olur.

Odur ki, dövriyyə vəsaitinin istifadə göstəriciləri hesablandıqda bütün əmtəəlik məhsul deyil, yalnız faktiki satılmış hissənin dəyəri əsas götürülməlidir.

Adətən ilin ayrı - ayrı dövrlərində dövriyyə vəsaitinin qalığı müxtəlif olduğundan, bu müəyyən təqvim gününə hesablanan vəsaitin istifadə göstəricilərinə böyük təsir göstərə bilər. Buna görə də müəssisələrin əməli işində dövriyyə vəsaitinin istifadə göstəricilərini hesabladıqda dövriyyə vəsaitinin müəyyən müddət üçün ümumi həcmi deyil, yalnız onun faktiki qalığı əsas götürülür.

Dövriyyə vəsaitindən istifadə göstəricilərini yaxşılaşdırmaq üçün, hər şeydən əvvəl istehsal prosesinin sürətini artırmaq lazım-

dır.

Vəsaitin dövriyyəsinə sürətləndirmək üçün istehsal dövrünün qısaltdılmasının böyük əhəmiyyəti vardır. İstehsal dövrü nə qədər qısa olarsa, məhsulu əldə etmək üçün istehsala bir o qədər az vəsait sərf etmək lazım gəlir.

Vəsaitin dövriyyə sürəti onların istehsal ehtiyatları formasında olduğu vaxtdan da asılıdır. İstehsal həcmi və sürəti əvvəlki tempdə qalmaq şərti ilə istehsal ehtiyatları nə qədər az olarsa müəssisənin vəsaiti bir o qədər yüksək sürətlə dövr edər. Buna görə də vəsaitin dövretməsinə sürətləndirmək üçün təchizatın düzgün təşkil edilməsi, material və xammalın istehsala daha tez çatdırılması, anbar təsərrüfatının qaydaya salınması böyük əhəmiyyətə malikdir. Müəssisələrdə material - yanacaq ehtiyatlarının artıq toplanması maliyyə çətinliklərinə səbəb olur. Belə müəssisələr vaxtında debitor borclarını, bank kreditlərini, büdcəyə ayırmaları və s. ödəyə bilmir, bunun üçün də cərimə və peniya verməyə məcbur olurlar. Bunların hamısı məhsulun maya dəyərini artırır.

Tədavül sferasında dövriyyə vəsaitlərinin dövretməsinə sürətləndirmək üçün ən başlıca yol hazır məhsulun ləngidilmədən satışının təşkil edilməsidir.

Bu işdə mühasibat və maliyyə sənədlərinin dövriyyəsinin sürətləndirilməsi (informasiya texnologiyasının, elektron poçtun tətbiqi), tərəfmüqabil təsərrüfat subyektləri ilə müqavilələrin vaxtında bağlanması, marketing xidmətinin genişləndirilməsi kimi tədbirlərin də mühüm əhəmiyyəti vardır.

BÖLMƏ II

Müəssisədə maliyyə işinin təşkili

**MÜƏSSİSƏLƏRDƏ MALİYYƏ
PLANLAŞDIRILMASI**

**10.1. Maliyyə planlaşdırılmasının mahiyyəti,
məqsədi və vəzifələri**

Bazar münasibətlərində keçid şəraitində maliyyə planlaşdırılmasının rolu, məzmunu və əhəmiyyəti kökündən dəyişir. Belə ki, bazar iqtisadiyyatı planlaşmanı inkar etmir, əksinə ona qarşı tələbatı daha da artırır.

Hazırda bazar iqtisadiyyatına keçidin tam bazar iqtisadiyyatı modeli deyil, ancaq bazara keçidin tənzimlənən modeli əsas götürülür. Belə bir modeldə dövlət tənzimləyici kimi çıxış edir. Yəni müəssisələrin təsərrüfat hüquqları, onlara verilən güzəştlər, tətbiq olunan sanksiyalar, vergilər, kreditlər və s. dövlət tərəfindən nizamlanır. Buna baxmayaraq, bazar iqtisadiyyatı təsərrüfat subyektlərinə tam istehsal - maliyyə sərbəstliyi də verir. Lakin bu heç də o demək deyildir ki, istər dövlət müəssisələri, istərsə də təsərrüfatçılığın başqa təşkilatı - hüquqi formalarında fəaliyyət göstərən müəssisələr öz fəaliyyətlərini (istehsal, satış, maliyyə və s.) planlaşdırılmamalıdırlar.

Bazar iqtisadiyyatına keçid şəraitində iqtisadiyyat əsas etibarilə makroiqtisadi planlar əsasında tənzimlənir. Lakin bununla kifayətlənmək olmaz. Çünki makroiqtisadi göstəricilər müəssisələrin

fəaliyyətinin ancaq nəticəsi kimi çıxış edir. Planlaşmaya, o cümlədən maliyyə planlaşdırılmasına qarşı tələbat da artır. Yalnız keyfiyyətli maliyyə planlaşdırılması vasitəsilə müəssisələrin resurslara olan tələbatını ödəmək və onun maliyyə vəziyyətini sabit saxlamaq olar.

Maliyyə planı müəssisənin iqtisadi və sosial inkişafı planının digər bölmələri əsasında hazırlanır. Öz növbəsində maliyyə planının hazırlanması maya dəyəri planının formalaşmasına, maddi və digər resurslardan istifadə olunmasına əhəmiyyətli təsir göstərir. Maliyyə planı tərtib edilərkən mövcud istehsal ehtiyatları mütləq nəzərə alınmalıdır, çünki həmin planda resurslardan istifadənin yaxşılaşdırılması, istehsalın rentabelliyyəsinin yüksəldilməsi üzrə tapşırıqlar müəyyən edilir. Ona görə də maliyyə planını tərtib etməzdən əvvəl istehsal planının yerinə yetirilməsi üzrə hesabat və digər materialları hərtərəfli təhlil etmək lazımdır.

Planlarda həm həcmə ifadə olunan göstəricilər, həm də plandakı göstəricilərin yerinə yetirilməsi üçün tədbirlər nəzərdə tutulmalıdır. Planlar sahibkarlığı, rəqabəti, maliyyə və valyuta balanslarını, sosial müdafiə məsələlərini və s. əhatə etməlidir. Eyni zamanda müəssisənin maliyyə planında bazarın bütün xüsusiyyətləri, o cümlədən bazarın konyukturası öz əksini tapmalıdır. Bazar konyukturasını öyrənmək üçün müəssisə marketing xidmətindən istifadə etməlidir. Bazarda təklifi öyrənmək, istehlakçıların tələbatını müəyyən etmək lazımdır. Qiymətləri proqnozlaşdıran zaman mütləq inflyasiya səviyyəsi nəzərə alınmalıdır.

İnzibati - amirlik dövründən fərqli olaraq, bazar iqtisadiyyatına keçid şəraitində maliyyə planları daha yuxarıdan verilən direktivlər əsasında tərtib olunmur. Müəssisələr özləri sərbəst qaydada öz maliyyə planlarını tərtib edirlər. Müəssisə özü müəyyən edir: nə istehsal etməli; kimə satmalı, necə və hansı həcmdə məhsul istehsal etməli. Müəssisənin maliyyə planı bazarda tələb və təklifə əsaslan-

malıdır. Müəssisə qarşısında ancaq bir vəzifə durur: yüksək səmərəyə nail olmaq, daha çox mənfəət əldə etmək. Buna isə ancaq material, pul və s. vəsaitlərdən qənaətlə və səmərəli istifadə etməklə nail olmaq olar. Beləliklə, yüksək keyfiyyətdə tərtib olunmuş istehsal və maliyyə planları vasitəsilə müəssisə öz istehsal - maliyyə fəaliyyətini idarə edə bilər.

Təsərrüfat hesabı prinsipi ilə fəaliyyət göstərən müəssisələr bazarın konyukturasına əsaslanan dəqiq hesablamalar əsasında cari maliyyə planı tərtib edirlər. Lakin müəssisə proqnozlaşdırma əsasında perspektiv üçün özünün maliyyə fəaliyyətini də müəyyənləşdirməlidir.

İstehsal - kommersiya fəaliyyəti ilə məşğul olan müəssisələr maliyyə planını gəlirlər və xərclər balansı formasında tərtib edirlər. Maliyyə planını müəssisənin maliyyə xidməti onun istehsal, satış, təchizat, sosial sahə və s. istiqamətlərdə fəaliyyətini əhatə edən hesablamalar əsasında tərtib edir.

Müəssisənin fəaliyyətinə dair düzgün və təkrar hesablamalar əsasında onun son iş nəticələri (mənfəət və ya zərər) dəqiq müəyyən edilməlidir.

10.2. Müəssisələrin perspektiv, cari və operativ maliyyə planları

İstehsal - kommersiya fəaliyyəti ilə məşğul olan müəssisələrin maliyyə planı il üçün (rüblərə bölünməklə) dörd bölmədən ibarət tərtib olunur. Maliyyə planının **“Gəlirlər və vəsaitlərin mədaxili”** adlanan birinci bölməsində mənfəət, amortizasiya ayırmaları, müəssisənin digər daxili mənbələri hesabına gəlir, eləcə də kənar mənbələrdən müxtəlif növ mədaxil əks etdirilir. Mənfəətin tərkibində əsas hissəni əmtəəlik məhsulun satışından əldə edilən mənfəət təşkil edir. Müəssisənin balans mənfəətinə sair məhsulun və qeyri - sənaye xarakterli xidmətlərin satışından əldə edilən mənfəət

də daxildir. Amortizasiya ayırmalarının planlaşdırılması müəssisənin balansında olan əsas fondların hər bir növü və ya qrupu üzrə həyata keçirilir. Amortizasiya ayırmalarının məbləği həmin fondların orta illik dəyərini amortizasiya ayırmalarının müvafiq normasına vurmaqla müəyyən edilir.

“Xərclər və ayırmalar” adlanan ikinci bölmədə mərkəzləşdirilmiş kapital qoyuluşları, əsaslı təmir üçün xərclər, xüsusi dövriyyə vəsaitləri normativinin artımı üçün xərclər, mənzil - kommunal təsərrüfatının istismarından dəyən zərərlər, binaların və qurğuların saxlanması xərcləri, iqtisadi həvəsləndirmə fondlarının yaradılmasına ayırmalar, kadrların hazırlanması, yeni texnika - texnologiyanın yaradılması və tətbiqi üçün işçilərin mükafatlandırılması, maliyyə yardımının göstərilməsi üçün xərclər, digər xərclər və ayırmalar daxildir.

Üçüncü bölmə **“Bank idarələri ilə qarşılıqlı əlaqə”** adlanır. Bu bölmədə müəssisənin aldığı kreditlər, kreditlərin silinməsi və istifadə olunmuş kreditlər üçün ödənilən faizlər göstərilir. Bu bölmə planlaşdırılan zaman müəssisənin və onun tərkibinə daxil olan bölmələrin səmərəli istehsal - təsərrüfat fəaliyyətinin təmin edilməsi üçün cəlb olunan uzunmüddətli kreditlərin növlər üzrə məbləği hesablanır.

Kommersiya banklarından götürülən kredit istehsalın inkişafı və digər fondlar hesabına işlər başa çatdıqdan sonra ödənilir. Əgər vəsait çatışmazsa, kredit hesabına həyata keçirilmiş tədbirlərdən əldə edilən mənfəət hesabına ödənilir.

Kommersiya bankları həm qısamüddətli, həm də əsaslı tikinti üçün uzunmüddətli kreditləri verir. Kapital qoyuluşlarının təmənnasız (əvvəllər olduğu kimi) maliyyələşdirilməsi əvəzinə bank kreditlərindən istifadə edilməsi müəssisələrin məsuliyyətini artırır, xərclərin iqtisadi cəhətdən məqsədəuyğunluğunun daha ətraflı əsaslandırılmasını və vəsaitlərə həqiqi tələbatın təyin edilməsində

daha realist yanaşmanı tələb edir, kapital qoyuluşlarının sürətləndirilməsində maraqlıdır.

Maliyyə planının dördüncü bölməsi (**“Müəssisələrin büdcə və büdcədən kənar fondlarla qarşılıqlı əlaqəsi”**) 2 hissədən ibarətdir. Birinci hissədə müəssisənin büdcəyə ödəyəcəyi vergilər, məsələn, mənfəətə qoyulan vergi, ƏDV, aksizlər, suya görə haqq, büdcədən kənar fondlara ayırmalar və s. göstərilir. Maliyyə planının dördüncü bölməsinin ikinci hissəsində isə büdcədən təxsisatlar (kapital qoyuluşları və s.) göstərilir. Müəssisələrin büdcə ilə qarşılıqlı əlaqələri təyin edilərkən tədiyyələrin (istehsal fondları üçün haqq, qeyd olunmuş tədiyyələr, mənfəətin sərbəst qalığı, vergilər) və bütünlükdə və ayrı - ayrı istiqamətlər üzrə büdcədən təxsisatların həcmi hesablanır.

Hazırda müəssisənin mənfəətinin bölüşdürülməsinin ümumi qaydası mövcuddur ki, bu da büdcə ilə qarşılıqlı münasibətlərin xarakterini təyin edir.

Müəssisənin maliyyə planı balansın üçüncü və dördüncü bölmələri vasitəsilə tarazlaşdırılır.

Maliyyə planının gəlirləri və xərclərini maddələr üzrə aşağıdakı kimi göstərmək olar:

I. “Gəlirlər və vəsaitlərin mədaxili” bölməsinə aşağıdakılar daxildir:

1. Məhsulun, işlərin və xidmətlərin satışından mənfəət.
2. Sair satışdan (əsas vəsaitlərin, digər aktivlərin satışı) mənfəət.
3. Planlaşdırılan satışdan kənar gəlirlər, o cümlədən:

* digər müəssisələrin nizamnamə kapitalında payçı kimi iştirakdan gəlir;

* banklarda və digər maliyyə - kredit təşkilatlarında depozit hesablarında pul vəsaitlərinin saxlanılmasından əldə edilən gəlirlər;

* qiymətli kağızlardan əldə edilən gəlirlər;

* əmlakın icarəyə verilməsindən əldə edilən gəlirlər.

4. Əsas fondların və qeyri - material aktivlərin tam bərpası üçün amortizasiya ayırmaları.

5. Digər müəssisələrdən vəsaitlərin mədaxili.

II. “Xərclər və vəsait ayırmaları” bölməsi üzrə aşağıdakılar əks olunur:

1. Mənfəətdən ödənilən vergilər (vergilərin növləri üzrə).

2. Xalis mənfəətin bölüşdürülməsi, o cümlədən:

* yığıma (istifadənin istiqamətləri üzrə);

* istehlaka (istifadənin istiqamətləri üzrə).

3. Uzunmüddətli investisiyalaşdırma (investisiyaların formaları üzrə), o cümlədən;

* amortizasiya ayırmaları hesabına;

* maliyyələşdirmənin digər mənbələri hesabına (mənbələrin növləri üzrə).

4. Sair xərclər.

Plan tərtib edilərkən kapital qoyuluşlarının maliyyə mənbələrinin düzgün hesablanmasına xüsusi diqqət verilir. Maliyyələşdirmə mənbələri yaranmasının xarakterinə görə dörd qrupa bölünür: tikintinin daxili resursları, əsas (sənaye) fəaliyyətdən vəsaitlər, bütçədən təxsisatlar və bankın uzunmüddətli kreditləri.

Kapital qoyuluşlarının maliyyələşdirilməsinin plan tələbatı ilk növbədə təsərrüfat üsulu ilə həyata keçirilən əsaslı tikintinin daxili resurslarının, əsas fondların bərpasına yönəldilən amortizasiya məbləğləri və əsas fəaliyyətdən əldə edilən mənfəətin bir hissəsinin cəlb edilməsi hesabına təmin olunmalıdır.

Fəaliyyətdə olan istehsalın texnika ilə yenidən təchiz edilməsinə yönəldilən istehsalın inkişafı fondu və sosial - mədəni tədbirlər və mənzil tikintisi fondu (mənzil fondunun tikintisinə sərf edilən hissə) müəssisənin kapital qoyuluşlarının maliyyələşdirilməsinin əsas mənbəyi hesab olunur.

Digər xərclərin və ayırmaların ödənilməsi mənbəyi kimi müəssi-

sənin mənfəətindən istifadə olunur.

Müasir şəraitdə dövlətə vəsaitlərinin iqtisadi əsaslandırılmış normativlərinin müəyyən edilməsinə xüsusi əhəmiyyət verilir. Çünki dövlətə vəsaitlərinin ayrı - ayrı maddələri üzrə plan normativlərinin müəyyən edilməsi istehsalın fasiləsiz və ahəngdar işini təmin edir.

Maliyyə planının tərtib edilməsində olduqca vacib məsələ maddi mükafatlandırma fondunun, sosial - mədəni tədbirlər və mənzil tikintisi fondunun, eləcə də istehsalın inkişafı fondunun ölçülərinin müəyyən edilməsidir.

Kommersiya fəaliyyətini həyata keçirən müəssisələrdə mənfəət, vergilər, dövlətə vəsaitinin təşkili və istifadəsi, investisiya siyasəti və s. digər əlaqəli məsələlərin həlli əsasında biznes - plan hazırlanır.

10.3. Biznes - plan, onun vəzifələri və bölmələri

Biznes - planı müəssisədaxili planlaşmanı özündə əks etdirən sənəddir. Biznes - plan müəssisənin istehsal və kommersiya fəaliyyətinin planlaşdırılmasını xarakterizə edir. Biznes - planı bazar münasibətlərinə uyğunlaşdırılmış texniki - sənaye - maliyyə planının bir növüdür.

Biznes - plan gələcək dövr (növbəti və sonrakı illər) üçün biznesin inkişafı planıdır. Bu planda təsərrüfat fəaliyyətinin predmeti, əsas ideyaları, strategiyaları, istiqamətləri və coğrafi məkanları əks etdirilir, qiymət siyasəti, bazarın tutumu və strukturu, mal göndərişlərinin və alışlarının həyata keçirilməsi, malların daşınması, sığortalanması və emal şərtləri, müəssisə fəaliyyətinin predmetini təşkil edən mal və xidmət qrupları üzrə gəlirlərin və xərclərin artmasına (azalmasına) təsir edən amillər müəyyən edilir.

Biznes - plan həmişə ehtimallı xarakterdədir və müəssisənin iş-

güzar fəaliyyətinin müxtəlif variantlarının mümkünlüyünü nəzərdə tutur. Texniki - iqtisadi əsaslandırmadan biznes planının fərqi də məhz bundadır, çünki texniki - iqtisadi əsaslandırmada müəyyən texnologiya ilə ciddi əlaqələndirmə mövcuddur, konkret layihə - smeta sənədləri olur və s. Biznes - plan müəssisənin bazarda mümkün fəaliyyəti planıdır. Biznes - planda verilmiş istənilən informasiya (təsərrüfat strategiyası, mənfəətin bölüşdürülməsi, malgöndərənlərlə və subpodratçılarla iş sxemi və s.) müzakirə və gələcək təhlil obyektinə ola bilər.

Biznes - plan həmişə ünvanə malikdir. Ünvan kimi tərəfdaş, investor, yuxarı rəhbərlik və ya dövlət idarəetmə orqanları çıxış edə bilər. Ona görə də istənilən halda biznes planda ünvanlandığı şəxs (fiziki və ya hüquqi) maraqları nəzərə alınmalıdır.

Standart biznes - plan müəyyən struktura, bölmələrin ardıcılığına malikdir. Biznes - plan aşağıdakı bölmələrdən ibarətdir:

Xülasə biznes - planın predmetinin qısa şərhindən, daha doğrusu, biznes planın ünvanlandığı şəxs üçün yeni biznesin, kommersiya təklifinin və ya investisiya

layihəsinin cəlbedici olmasının əsaslandırılmasından ibarətdir. Ən əvvəl biznes - planda yeni biznes üçün hansı resursların və ya köməyin lazım olduğu və biznes - planın təmin edəcəyi səmərə əsaslandırılır.

Ümumi hissədə biznes - planın məqsədləri (maliyyə və qeyri - maliyyə), strategiyası və predmeti, məhsulun və ya xidmətlərin özünəməxsusluğu, satış bazarının cari vəziyyəti, layihəçi firmanın tarixi və yeni biznesin yaranmasına və inkişafına təkan verən ödənilməmiş tələbat geniş şərh edilir, layihə ilə məşğul olacaq idarəetmə komandası göstərilir. Biznes - planın bu hissəsinin başlıca təyinatı biznes - planın ünvanlandığı şəxsə həmin firmanın (struktur bölməsinin), onun rəhbərlərinin biliyinə, iş təcrübəsinə görə yeni biznesin məqsədlərini ən yaxşı şəkildə həyata keçirmək iqtidarında olduğu

nu və buna görə də investorun pullarının, tərəfdarlarının və ya yaxarı rəhbərliyin digər resurslarının, onlara etibar edilməsinin mümkünlüyünü yetərinə əsaslandırılır.

Marketing planı yeni biznes üçün bazar tədqiqatlarının nəticələrini göstərir, istehlakçının profilini, rəqiblərin güclü və zəif tərəflərini, bazarın coğrafi və digər amillərini qiymətləndirir. Burada biznes - planın əsasını təşkil edən marketing tədqiqatlarının nəticələri əks etdirilir.

Biznes - planın bu bölməsinin təyinatı məhsulun bazarda kifayət qədər alıcısının olduğunu göstərməkdən, istehlakçının məhz bu məhsulu seçəcəyini və ya onun ticarət markasını rəqiblərindən üstün tutacağını əsaslandırmaqdan, reklam və məhsulun satışı strategiyasında, qiymət siyasətində əsas hədəfləri müəyyənləşdirməkdən ibarətdir.

Operativ planlar biznes - planın predmeti olan malların və xidmətlərin istehsalının yaradılması və inkişafı proqramlarıdır. Burada yeni biznesin işə salınması mexanizmi, istehsal güclərinin yaradılmasının ardıcılığı, satış kanallarının təşkili, reklamın forması və büdcəsi, təchizat şəbəkələri, lazımı işçi qüvvəsinin tərkibi, sayı və s. şərh edilir.

Biznes - planın tərkibinə həmçinin xərc növləri üzrə ətraflı hesablanmış kapital qoyuluşları planı, tədqiqatlar, məhsulun və xidmətlərin texniki tamamlanması, istehsal texnologiyasının modernləşdirilməsi planı da daxildir.

Biznes - planın hər bir bölməsinin maliyyə bölməsinə çıxış olmalıdır, daha doğrusu, maliyyə planlarının müvafiq mövqələrinin hesablanması üçün lazım olan rəqəmləri və məlumatları olmalıdır.

Ümumiyyətlə, biznes - planın sərt qayda reqlamentləşdirilmiş vahid forması və strukturu mövcud deyil. Biznes - ideyalar (yeni növ məhsul istehsalı, yeni bazarlara çıxış, müəssisənin modernləşdirilməsi, yeni istehsalat və texnologiyaların mənimsənilməsi və s.)

müxtəlif olduğu kimi, biznes - planların hazırlanması modelləri də fərqli olur.

Məsələn, tanınmış iqtisadçı A.S.Pelix biznes - planın tərtib olunmasının aşağıdakı ardıcılığını təklif edir (şəkil 10.1.):

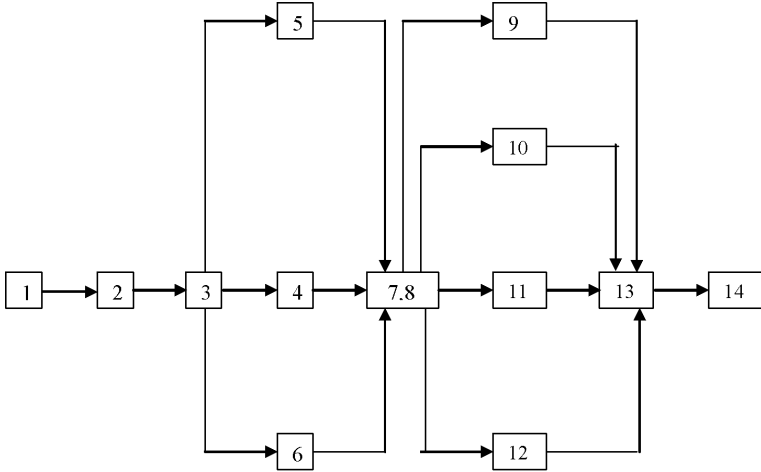

Şəkil 10.1. Biznes - planın tərtib olunması ardıcılığı

1 - yeni müəssisənin yaradılması və yaxud fəaliyyətdə olanın təkmilləşdirilməsi barədə qərarın qəbul edilməsi; 2 - daxili imkanların nəzərdə tutulmuş layihənin reallaşdırılmasına başlamaq iqtidarında olduğunun təhlili; 3 - nəzərdə tutulmuş layihənin məqsədinə görə istehsal ediləcək məmulatın (işin, xidmətin) seçilməsi; 4 - mümkün satış bazarının öyrənilməsi; 5 - satış həcmləri proqnozunun tərtib edilməsi (birinci il üçün - aylıq, ikinci il üçün, - rüblük); 6 - istehsal və kommersiya fəaliyyəti göstərmək üçün yerin (məkanun) seçilməsi; 7 - istehsal planının işlənməsi; 8 - marketing planının işlənməsi; 9 - təşkilati planın işlənməsi; 10 - gələcək kommersiya fəaliyyətinin hüquqi formasının seçilməsi; 11 - mühasibat uçotunun təşkili; 12 - sığortalanma; 13 - maliyyə planının işlənməsi; 14 - biznes - plana xülasə tərtib edilməsi.

Layihələr əsaslandırılarkən, beynəlxalq təcrübədə vəsait qoyuluşunun məqsədamüvafiqliyinə dair qərar hazırlanarkən bir sıra ümumiləşdirici göstəricilərdən istifadə olunur ki, onlara da aiddir:

- * xalis cari dəyər;
- * rentabellik;
- * səmərəliliyin daxili əmsalı;
- * kapital qoyuluşlarının qaytarılma dövrü;
- * kənara maksimum pul axını;
- * ziyansızlıq norması.

Beləliklə, hər bir müəssisə fəaliyyəti dövründə hər hansı bir yeni layihəni həyata keçirərkən ən azı özünün daxili maliyyə imkanlarını, ehtiyatlarını və onların mənbələrini hədəf seçdiyi məqsədlərlə tam uzlaşdırmalı və balanslaşdırmalıdır. Hər bir konkret halda strateji sənəd olan biznes - planın işlənilib hazırlanmasına fərdi yanaşma olmalıdır.

10.4. Biznes - planın hazırlanmasının maliyyə aspektləri

Qeyd etdiyimiz kimi, biznes - plan müəssisənin istehsal və kommersiya fəaliyyətinin bütün əsas aspektlərini əks etdirən, qarşıya çıxan biləcək çətinlikləri təhlil edən və eyni zamanda maliyyə - təsərrüfat məsələlərini həll etmək üçün zəruri üsullar və yollar müəyyən edən müəssisədaxili sənəddir.

Biznes - plan hər şeydən əvvəl müəssisənin maliyyə vəziyyətinin yaxşılaşdırılması və sabitləşdirilməsi problemlərini həll etməlidir. Bu baxımdan biznes - planın məhz maliyyə aspektlərinin araşdırılması daha aktualdır.

Biznes - plan menecmentin əsas və aparıcı vasitəsidir. Bu sənəddə müəssisənin fəaliyyət məqsədləri və onlara nail olunma yolları öz əkslərini tapırlar. Biznes - planın işlənməsinin başlıca məqsədləri aşağıdakılardır:

- * investisiya layihələrinin həyata keçirilməsi;
- * ayrı - ayrı kommersiya əməliyyatlarının reallaşdırılması;
- * qiymətli kağızların emissiyası;

- * müəssisənin inkişaf perspektivlərinin müəyyənləşdirilməsi;
- * maliyyə sağlamlaşdırılması və müvəqqəti iqtisadi böhranlardan çıxma.

Biznes - plan bazar təsərrüfatçılığı kateqoriyasıdır. O, rəqabət və azad sahibkarlıq şəraitində müəssisələrin gəlirinin artırılmasının etibarlı vasitəsidir. Yaxşı tərtib edilmiş, elmi cəhətdən əsaslandırılmış biznes - plan kommersiya işinin iştirakçıları olan təsisçi - mülkiyyətçilərə, partnyorlara və həmkarlara, investora, banklara, dövlət və inzibati orqanlara çox gərəklidir. Biznes - plan məntiqlik, reallıq, perspektivlilik və səmərəlilik nöqtəyi - nəzərdən bütün iştirakçılara sahibkarlıq fəaliyyətinin təhlili və qiymətləndirilməsi üçün kifayət qədər informasiya verir.

Cari fəaliyyətin biznes - planı üç hissədən ibarətdir:

1. Biznesin izahlı təsviri (marketing və istehsal bölmələri).

2. Maliyyə məlumatları (balans, maliyyə planı, investisiyaların strategiyası, kreditlərin əmtəə - material təminatı, sığorta və rentabellik hesablanması).

3. Qoşma sənədlər (təşkilati və hüquqi planlar, təsis sənədləri, kontraktların, lisenziyaların sürətləri və s.).

Müəssisənin biznes - planının sxemi şəkil 10.2. - də verilib. **Biznes - plan kommersiya işinin texniki - iqtisadi əsaslandırılmasıdır. Onun işlənməsinin başlıca vasitəsi smeta planlaşdırılmasıdır.** Smeta qarşıdakı dövrdə müəssisənin ətraflı hərəkətlər proqramını müəyyən edən haqq - hesab formasıdır.

Smetaların tərtibinin əsas məqsədləri bunlardadır:

- * cari və perspektiv planların əlaqələndirilməsində;

- * müəssisənin müxtəlif bölmələrinin fəaliyyətinin koordinasiya edilməsində;

- * istehsalın ümumi məqsədlərinin detallaşdırılmasında və onların müxtəlif məsul işçilərə, o cümlədən bölmə rəhbərlərinə çatdırılmasında;

- * istehsalın idarə edilməsində və ona nəzarət olunmasında;
- * müəssisənin işçilərinin və rəhbərlərinin yaradıcı, məhsuldar əməyinin nəticələrinə görə həvəsləndirilməsində;
- * təsərrüfat fəaliyyətinin gələcək parametrlərinin müəyyən edilməsində;
- * mütəmadi olaraq cari hərəkətləri, cari addımları planla tutuşdurulmasında, kənarlaşmaların və qeyri - qənaətbəxş işin səbəblərinin araşdırılmasında.

Smetalar tərtib olunarkən normativ, hesablama - analitik, balans, optimallaşdırma və modelləşdirmə metodlarından istifadə olunur.

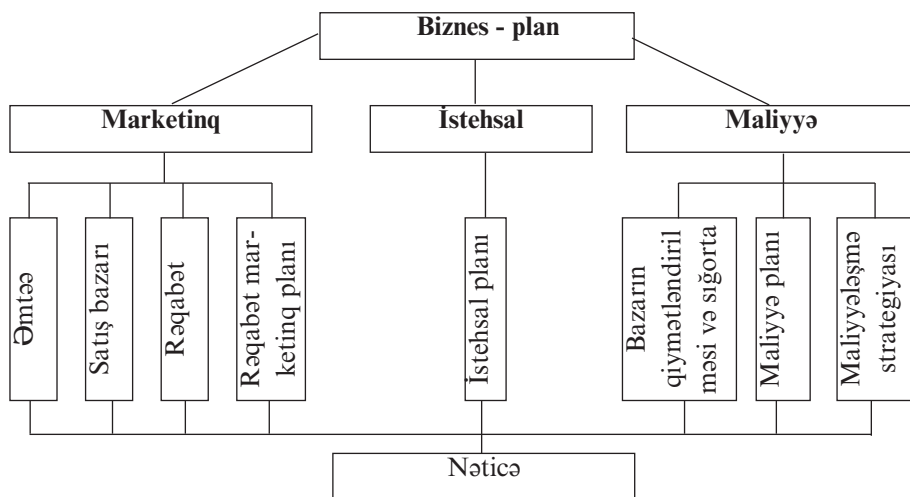

Şəkil 10.2. Müəssisənin biznes - planının ümumi strukturu, blok - sxemi

Smetanın **normativ metodu** vasitəsilə tərtib edilməsinin mahiyyəti ondadır ki, xərclərin və xammal tələbatı həcmələri xammal məsərifə normalarının iqtisadi göstəricilərin (satış, məhsul buraxılışı, xidmət həcmi və s.) plan səviyyələrinə hasil etməklə hesablanır.

Smetanın **hesablama - analitik** metodu vasitəsilə tərtib edilməsinin mahiyyəti ondadır ki, məsariflərin və resursların həcmələri ortaqlaşdırılmış məsariflərin onların plan müddətindəki kənarlaşma indekslərinə hasil etməklə müəyyən edilir.

Məsariflərin və ehtiyatların (gəlirlərin) artırılması mənbələrinin əlaqələndirilməsi **balans metodunun** mahiyyətini təşkil edir.

Optimallaşdırma metodunun mahiyyəti onun çoxvariantlılığındadır. Minimum məsrəflə maksimum səmərə götürmək nöqtəyi - nəzərdən bir neçə smetadan ən önəmlisi seçilir.

Smetaların **modelləşdirmə metodunun** mahiyyəti ondadır ki, istehsal prosesinin müxtəlif elementləri arasında funksional əlaqələr amillər üzrə təhlil olunur. Məsələn, xərclər səviyyəsindən və satışın həcmindən asılı olaraq mənfəətin məbləği modelləşdirilir.

Biznes - plan işlənməkən aşağıdakı smetalar hazırlanır:

- * satılıq məhsulun smetası;
- * istehsalın smetası;
- * birbaşa material məsrəfləri smetası;
- * əmək haqqı üzrə xərclər smetası;
- * ümumistehsalat xərcləri smetası
- * satılmış məhsulun maya dəyəri smetası;
- * mənfəət və zərərlər smetası;
- * kapital qoyuluşları (investisiyalar) smetası;
- * pul vəsaitlərinin hərəkəti smetası;
- * aktiv və passiv maddələrin smetası.

Smetalar rüblərə (aylara) bölünməklə bütöv il üçün tərtib edilir. Smetaların hesablanması iki yanaşma mövcuddur:

1. Smetanın “sıfır”dan işlənməsi. Yeni müəssisə layihələşdiriləndə və yaxud müəssisə istehsal yönümünü dəyişəndə istifadə olunur.

2. Əldə olunmuş səviyyə nəzərə alınmaqla planlaşdırma. Bu yanaşma müəssisə istehsal yönümünü sabit saxladığı hallarda tətbiq edilir.

Smetalar iki növə bölünür: 1) müəssisənin əsas fəaliyyətini tənzimləyənlər; 2) müəssisənin qeyri - əsas fəaliyyət sahələrini tənzimləyənlər.

Biznes - planın əsas maliyyə göstəriciləri (mənfəət, rentabellik, məhsulun kapitalverimi, kapitaltutumu, istehsalat məsrəfləri) bir - biri ilə əlaqələndirilməli, uzlaşdırılmalı və eyni zamanda istehsalat, məhsulun satışı göstəriciləri ilə balanslaşdırılmalıdır.

Maliyyə göstəricilərinin istehsal məsrəfləri və satışın həcmi ilə balanslaşdırılması müxtəlif üsullarla həyata keçirilə bilər:

* mənfəət və zərərlərin ümumiləşdirilmiş smetasını, eləcə də gəlirlər və xərclər balansını tərtib etməklə;

* satışın zərərsiz həcmi əsaslandırmaq şərti ilə istehsalın və məhsul satışının kritik nöqtəsinin, yəni rentabellik astanasını hesablamaqla (CVP metodu: məsrəflər - həcm - mənfəət);

* hədd gəlirinin (məhsul vahidinə gəlir artımının) hədd məsariflərinə (məhsul vahidinə xərc artımı) bərabər olması nəzərə alınmaqla maksimum mənfəət əldə etməyə imkan verən hədd təhlili metodu tətbiq etməklə;

* əmək və kapital məsrəfləri amilləri üzrə təsərrüfat fəaliyyətinin gözlənilən göstəricilərinin proqnozlaşdırılmasına şərait yaradan istehsalat funksiyası (Kobb - Duqlas funksiyasına uyğun) metodundan istifadə etməklə;

* planlaşdırmada müəssisənin büdcəsini cari və perspektiv hissələrə bölməyə imkan verən ikili büdcə qurulması metodu işlətməklə.

Biznes - planlaşdırmada mənfəət göstəricilərinə xüsusi diqqət yetirilir.

Müəssisənin mənfəət ölçüsü idarə olunan parametrdir. Xammal və material tədarükündən başlayaraq hazır məhsulun satışınadək istehsalat - kommersiya prosesinin bütün mərhələlərində mənfəətin idarə olunması zəruridir. Mənfəətin idarə olunmasının səmərəsi istehsalat - texnoloji prosesin hərəkətinə əks istiqamətdə artır.

Mənfəətin optimallaşdırılması problemi birmənalı deyil. Bir tərəfdən, biznesin son məqsədlərinə nail olunmasını, onun investisiya imkanlarının və cəlbediciliyinin artırılmasını xarakterizə edən bu maliyyə nəticəsi imkan daxilində daha yüksək olmalıdır. Digər tərəfdən, hesabatlarda yüksək mənfəət göstərmək əlverişli deyil, çünki vergi qoyma bazası və vergilər məbləği artır. Buradan da mənfəətin optimallaşdırılması problemi yaranır.

Biznes - planın hazırlanması qanunvericiliklə mütləq qaydada nəzərdə tutulmayıb. Lakin xarici firmaların və ölkə müəssisələrimizin təcrübələri göstərir ki, biznes - planları tərtib etməyə bizi həyat özü vadar edir.

Biznes - planı müəssisədaxili operativ planlaşma sənədi olan ödəniş təqvimini ilə tam eyniləşdirmək olmaz. Burada oxşarlıq yalnız planlaşdırma metodlarındadır. Biznes - plan yalnız operativ planlaşma məsrəflərini həll etmir, o strateji məqsədlər güdməklə malgöndərənlərlə, mal alıcıları ilə müəssisə arasında işgüzar əlaqələr qurularkən təsərrüfatkənarı fəaliyyət məsələlərini də həll edir. Təsərrüfat maraqlarının bu sferasındabiznes - plan maliyyələşmə probleminin həllinə kömək edə bilər. Bankla investisiya fondu arasında və yaxud digər mümkün investitorla müqavilələr tərtib ediləndə biznes -plan onları əmin etməyə imkan verir ki, istehsalın inkişafında müəssisə perspektiv imkanlara malikdir və sahibkarlıq ideyasını həyata keçirmək üçün onun ardıcıl və real proqramı vardır.

Təsərrüfat partnyorları müəssisə ilə müqavilə əlaqələrinə girməzdən əvvəl biznes - planın köməyi ilə kommersiya müvəffəqiyyətinə şansların mövcudluğuna və mənfəətin kifayət edən səviyyəsinin təminatına əmin ola bilirlər. Bu yolla xammal, material, yanacaq göndərənlərlə, müəssisənin hazır məhsulunun satışındakı vasitəçilərlə, elmi - texniki, istehsalat, investisiya və digər sahələrində kooperasiya əlaqələri yaradılması nəzərdə tutulan firmalarla qarşılıqlı təsərrüfat əlaqələri qurmaq olur.

Biznes - plan tərtib edilərkən statistik, mühasibat və digər (o cümlədən beynəlxalq) məlumatlardan istifadə olunur. Dəqiqləşdirmə aparmaqla və lazım olduqda yenidən baxılmaqla biznes - plan bir neçə il qabaqcadan işlənilib hazırlana bilər.

Biznes - planın maliyyə bölməsi mütləq üç əsas sənədi əhatə etməlidir: gəlirlər və xərclər planı, pul vəsaitlərinin hərəkəti planı, hesablaşma balansı. Bundan əlavə bu bölməyə ilkin qeydlər, daha doğrusu, biznesin maliyyə şərtlərinin (malgöndərənlərlə və istehlakçılarla hesablaşmalar qaydası, kreditlərin qaytarılması müddətləri və onlar üzrə faizlər, məhsulun maya dəyərinin müəyyən edilməsi metodları və s.) şərhı də daxil edilir.

Biznes - plan özündə həm operativ planlaşmanı, həm də strateji məqsədləri əks etdirir.

Müəssisənin cari fəaliyyətini əks etdirən biznes - plan əsasən üç hissədən ibarət olur:

- * marketinq və istehsal bölmələri;
- * maliyyə informasiyası;
- * təşkilati və hüquqi təminat.

Müəssisənin biznes - planına eyni zamanda aşağıdakı hesablamalar da daxil edilir:

1.İnvestisiya strategiyasının əsaslandırılmasına aid hesablamalar;

2.Kreditin ömtəə - mal qiymətliləri ilə təmin olunmasına dair hesablamaları;

3.Rentabelliyn hesablamaları;

4.Sair hesablamalar.

Beləliklə, biznes - planın tərtib olunması və reallaşdırılması ölkə iqtisadiyyatının ümumi vəziyyətindən, onun inkişaf perspektivindən, dünya bazarlarındakı konyukturadan və digər amillərdən asılıdır.

Planlaşdırmada biznes - planların rolu son dövrlərdə xüsusilə

artmışdır. Bu, aşağıdakı səbəblərlə əlaqədardır:

1. Xarici təsərrüfat mühitinin zaman - zaman mürəkkəbləşməsi müəssisə və şirkətlərdən idarəetmədə çevikliyi artırmağı, idarəetmə qərarları qəbul edilərkən bütün amilləri nəzərə almaqla çox sayda variantlarının hazırlanması bacarığını tələb edir.

2. Strateji marketinqin, təsərrüfat fəaliyyətinin yeni, daha perspektivli istiqamətlərini tapmaq və qiymətləndirmək qabiliyyətinin rolu artmışdır. Çünki əmtəə bazarında cəlbedici variantı tapmaq hələ azdır, onun neçəyə başa gələcəyini qiymətləndirmək lazımdır. Biznes - plan məhz bu məqsəd üçün zəruridir.

3. İstehsal bölmələrinin müstəqilliyi genişləndirilmişdir. Müasir şəraitdə təsərrüfatın inkişafının bütün variantlarını yalnız aşağı səviyyələrdə görmək olar, onların cəlbediciliyini bütünlükdə korporativ (birlik, ittifaq, şirkət) maraqlar baxımından qiymətləndirmək, kapital sahiblərinin maraqları nəzərə alınmaqla təhlil etmək yuxarı səviyyələrdə də mümkündür.

İnvestisiya siyasəti sahəsində söylərin əlaqələndirilməsi zamanı da biznes - planları təsərrüfat subyektlərinin bizneslərinin planlaşdırılmasının etibarlı vasitəsinə çevrilmişdir.

Müəssisədə pul hesablaşmalarının təşkili

11.1. Hesablaşmaların növləri və formaları

Müəssisələr təsərrüfat fəaliyyətini həyata keçirərkən həm müəssisənin öz daxilində və həm də ondan kənarında pul hesablaşmaları aparmaq zəruriyyəti ilə rastlaşır. Daxili hesablaşmalar işçilərə əmək haqqının, səhmdarlara dividend ödənilməsi ilə bağlıdır. Xarici hesablaşmalar məhsul göndərilməsi, işlərin yerinə yetirilməsi, xidmət göstərilməsi, xammal və materialların alınması, büdcəyə və büdcədən kənar fondlara vergilərin və haqqların ödənilməsi, kredit alınması və qaytarılması ilə əlaqədar maliyyə əlaqələri ilə şərtləşir.

Müəssisənin bütün hesablaşmalarını iki qrupa bölmək olar:

1. Əmtəə əməliyyatları üzrə ödənişlər-əmtəələrin hərəkəti ilə bağlı əməliyyatlar, malgöndərənlərlə podratçılar, alıcılarla sifarişçilər arasında hesablaşmalar.

2. Qeyri-əmtəə əməliyyatları üzrə hesablaşmalar-əmtəələrin hərəkəti ilə əlaqədar olmayan və yalnız pul vəsaitlərinin hərəkəti ilə əlaqədar -büdcə və büdcədən kənar fondlar ilə, təsisçilər, səhmdarlar, təhtəl - hesab şəxslərlə kredit təşkilatları ilə aparılan əməliyyatlar aiddir.

Azərbaycan Respublikasında nağdsız hesablaşmalar və pul köçürmələri haqqında Təlimata (2002-ci il) uyğun olaraq əmtəə əmə-

liyyatları üzrə hesablaşmalar aşağıdakı nağdsız hesablaşma formaları ilə aparılır.

- * ödəniş tapşırıqları ilə hesablaşmalar;
- * inkasso sərənjamları ilə hesablaşmalar;
- * inkasso üzrə hesablaşmalar;
- * akkreditiv üzrə hesablaşmalar.

Qeyri-əmtəə əməliyyatları üzrə hesablaşmalar yalnız ödəniş (tədiyə) tapşırığının vasitəsi ilə həyata keçirilir.

Hesablaşmalar iki formada nağd və nağdsız formada olur.

Fiziki şəxslərin iştirakı ilə hesablaşmalar onların sahibkarlıq fəaliyyətini həyata keçirməsi ilə bağlı deyilsə, məbləğ məhdudlaşdırmadan nağd pullarla və ya nağdsız qaydada aparılır. Hüquqi şəxslər arasında hesablaşmalar, habelə fiziki şəxslərin iştirakı ilə aparılan və onların sahibkarlıq fəaliyyətini həyata keçirməsi ilə bağlı olan hesablaşmalar nağdsız qaydada həyata keçirilir. Nağdsız hesablaşma pul nişanlarından istifadə etmədən ödəniş sənədləri vasitəsilə həyata keçirilən ödənişdir. Əgər qanunla ayrı qayda müəyyənləşdirilməyibsə, bu şəxslər arasında hesablaşmalar nağd pullarla da aparıla bilər.

Nağdsız hesablaşmalar banklar, müvafiq hesabların açıldığı başqa kredit təşkilatları vasitəsilə aparılır, bu şərtlə ki, hesablaşmaların istifadə edilən forması ilə ayrı qayda şərtləndirilməsin.

Nağdsız hesablaşmalar aparılarkən ödəniş tapşırıqları ilə, akkreditiv üzrə hesablaşmalara, inkasso üzrə, çeklərlə, ödəniş kartları ilə elektron şəkildə hesablaşmalara, habelə qanunla, qanunauyğun müəyyənləşdirilmiş bank qaydaları ilə və bank praktikasında tətbiq olunan işgüzar dövriyyə alətləri ilə nəzərdə tutulmuş digər formalarda hesablaşmalara yol verilir.

Müqavilə üzrə tərəflərin yuxarıda göstərilmiş hesablaşma formalarından hər hansı birini seçmək hüququ vardır.

Firmadaxili hesablaşmalar və bəzi xarici hesablaşmalar müəssi-

sənin kassası vasitəsilə nağd pulla həyata keçirilir. Müəssisənin hüquqi şəxslərlə nağd hesablaşmaları Azərbaycan Respublikasının Milli Bankı tərəfindən müəyyən edilmiş məbləğlə məhdudlaşdırıla bilər.

Xarici hesablaşmalar bir qayda olaraq nağdsız formada aparılır. Bu kimi hesablaşmalarda vasitəçi kommersiya bankı olur. Müəssisə kommersiya bankında aşağıdakı hesabları açır.

1. Hesablaşma hesabı - müəssisənin sərənjamı ilə cari ödənişlərin həyata keçirilməsi və daxil olmuş pul vəsaitlərinin müəssisənin ünvanına kçirilməsi üçün nəzərdə tutulmuşdur.

Müxtəlif kommersiya bankları tərəfindən müəssisələrə açılmış hesablaşma hesabının sayı qanunvericiliklə məhdudlaşdırılmır. Lakin əgər müəssisə büdcəyə ödəmələr üzrə borcludursa, onda o öz istəyi ilə bir hesab seçməli («borclunun hesabı») və digər banklardan bu müəssisənin ünvanına daxil olan bütün pul məbləğləri həmin hesabda cəmləşdirilməlidir. Hesablaşma hesabı açmaq üçün müəssisənin ərizəsi əsasında Vergilər Nazirliyinin icazəsi olmalıdır.

2. Cari hesablar- hüquqi şəxs olmayan qeyri- kommersiya idarə və təşkilatları üçün açılır. Cari hesab üzrə əməliyyatların siyahısı xeyli məhduddur və cari hesabdakı vəsaitlərə yalnız təsdiq edilmiş smetaya ciddi surətdə əməl etməklə sərənjam vermək olar.

3. Xüsusi hesab- ciddi məqsədli təyinatlı vəsaitlərin saxlanılması üçün tətbiq edilir.

4. Valyuta hesabları- xarici valyutalarla hesablaşmaları həyata keçirmək üçün tətbiq edilir. Müəssisə tərəfindən bu hesablar valyuta əməliyyatlarının aparılmasına dair lisenziyası olan banklarda açılır. Hesablar istənilən azad dəyişdirilə bilən valyutada və həm də hər bir valyuta növünə ayrıca hesab açılmalıdır. Valyuta qanunvericiliyinə uyğun olaraq müəssisələrə valyuta hesabı ilə yanaşı həm də tranzit hesab da açılır ki, bu hesaba valyuta daxil olmaları keçirilir. Tranzit hesabdən valyuta gəlirlərinin qalığı müəssisənin val-

yuta hesabına daxil edilir.

Azərbaycan Respublikasının Mülki Məcəlləsinin 966-cı maddəsi hesab əməliyyatlarının lazımınca aparılmamasına görə bankın məsuliyyətini nəzərdə tutur. Bankın məsuliyyəti əsasən Mülki Məcəllənin 449-cu maddəsində nəzərdə tutulmuş qaydada və miqdarda faizlər ödəməkdən ibarətdir. Faizlərin miqdarı pul öhdəliyinin və ya onun müvafiq hissəsinin icra edildiyi gün üçün bank faizinin uçot dərəcəsi ilə müəyyənləşdirilir.

11.2. Nağdsız hesablaşmaların təşkili və əsas formaları

Nağdsız hesablaşmalar aşağıdakı qaydalara əsasən aparılır:

* bank müştərinin pul vəsaitlərini qoruyub saxlamaq, daxil olmuş məbləği onun hesablaşma hesabına və digər hesaba keçirmək, vəsaitlərin köçürülməsi və onların nağd şəkildə verilməsi haqqında sərəncamları yerinə yetirmək barədə öz üzərinə öhdəlik götürür;

* hesablaşma -hesabından vəsait hesab sahibinin sənədləşdirilmiş sərəncamına əsasən silinir;

* müştərinin sərəncamı olmadan pul vəsaitləri yalnız məhkəmənin qərarı və qanunvericilikdə nəzərdə tutulmuş digər hallarda silinir;

* müştərinin hesabında hesaba təqdim edilmiş bütün tələblərin yerinə yetirilməsi üçün kifayət qədər pul məbləği olduqda, bu vəsaitlər müştərinin sərəncamına əsasən silinir;

* müştərinin hesabında kifayət qədər pul vəsaiti olmadıqda, müəssisənin öhdəliklərini yerinə yetirmək üçün pul vəsaitləri qanunda nəzərdə tutulmuş növbəliklə silinir: birinci növbədə məhkəmələrin təyin etdiyi və icra vərəqələri ilə sənədləşdirilmiş, yəni insanların həyatına və sağlamlığına dəymiş ziyanın ödənilməsi və ya aliment alınması üçün pul vəsaitlərinin verilməsini nəzərdə tutulan məbləğlər silinir;

* ikinci növbədə müxtəlif səbəblərdən işçilərin ixtisarı ilə əlaqədar işdən çıxarma ilə əlaqədar verilən müavinət pulunun, əmək müqaviləsi, o cümlədən kontrakt üzrə işləyənlər əmək haqqının, müxtəlif müqavilələləri üzrə mükafatların ödənilməsinə nəzərdə tutan məcburi icra sənədləri üzrə silinmələr yerinə yetirilir;

* üçüncü növbədə əmək müqaviləsi üzrə işləyənlərin əmək haqqının ödənilməsi, Sosial Müdafiə Fonduna, İcbari Tibbi Sığorta fonduna ödəmələr üçün pul keçirilməsi və ya verilməsini nəzərdə tutan tədiyə sənədləri üzrə hesablaşma-hesabında olan vəsaitdən silinmələr yerinə yetirilir;

* dördüncü növbədə üçüncü növbədə nəzərdə tutulmayan, büdcə və büdcədən kənar fondlara ödəmələri nəzərdə tutan tədiyə sənədləri üzrə cavabdeh müəssisənin hesabından silinir;

* beşinci növbədə digər pul tələblərinin yerinə yetirilməsini nəzərdə tutan qanunvericilik təşkilatlarının icra sənədləri üzrə silinmələr həyata keçirilir;

* altıncı növbədə təqvim üzrə daxil olan tədiyə sənədlərinə görə silinmələr yerinə yetirilir.

Vəsaitin ödəyici ilə alıcı arasında hesablaşma forması müqavilə ilə müəyyən edilir.

Qeyd etdiyimiz kimi, Azərbaycan Respublikasında nəğdsiz hesablaşmaların formaları ödəniş tapşırığı, inkasso sərəncamları, inkasso və orderlər üzrə hesablaşmalardan ibarətdir.

Ödəniş tapşırıqları ilə hesablaşmalar. Ödəniş tapşırığı ilə hesablaşma zamanı bank ödəyicinin tapşırığı ilə onun hesabında olan vəsait hesabına müəyyən pul vəsaitini bu və ya başqa bankda ödəyicinin göstərdiyi şəxsin hesabına qanunla nəzərdə tutulmuş və ya qanunauyğun təyin edilmiş müddətdə köçürməyi öhdəsinə götürür, bu şərtlə ki, bank hesabı müqaviləsində ayrı müddət nəzərdə tutulmasın. Bank hesabı açmadan fiziki şəxslər tərəfindən həyata keçirilən ödənişlər zamanı (pul köçürmələri) ödəniş tapşırıqlarından is-

tifadə edilir.

Ödəniş tapşırıqları ilə hesablaşmaların həyata keçirilməsi qaydası qanunla, habelə ona uyğun müəyyənləşdirilmiş bank qaydaları və bank praktikasında tətbiq olunan işgüzar dövriyyə alətləri ilə tənzimlənir.

Ödəniş tapşırığının və onunla birlikdə təqdim edilən hesablaşma sənədlərin məzmunu və forması qanunla və ona uyğun müəyyənləşdirilmiş bank qaydaları ilə nəzərdə tutulmuş tələblərə uyğun gəlməlidir.

Ödəniş tapşırığı mövcud tələblərə uyğun gəlmədikdə bank tapşırığın məzmununu dəqiqləşdirə bilər. Ödəyiciyə bu cür sorğu tapşırığı alındıqdan dərhal sonra verilməlidir. Qanunla və ya ona uyğun müəyyənləşdirilmiş bank qaydaları ilə nəzərdə tutulmuş müddətdə, bunlar olmadıqda isə ağılabatan müddətdə cavab almadıqda bank tapşırığı icra etmədən ödəyiciyə qaytara billə, bu şərtlə ki, qanunla, ona uyğun müəyyənləşdirilmiş bank qaydaları və ya bank ödəyici arasında müqavilə ilə ayrı hal nəzərdə tutulmasın.

Əgər ödəyici ilə bank arasında müqavilədə ayrı qayda nəzərdə tutulmayıbsa, ödəyicinin tapşırığını bank ödəyicinin hesabında vəsait olduqda yerinə yetirir. Bank tapşırıqları hesabdan pul vəsaitinin silinməsi növbəliyini gözləməklə icra edir.

Ödəyicinin ödəniş tapşırığını qəbul etmiş bank müvafiq pul məbləğini tapşırıqda göstərilmiş şəxsin hesabına salınmaq üçün vəsait alanın bankına müəyyənləşdirilmiş müddətdə köçürməlidir.

Bank müştərinin tapşırığında göstərilmiş hesaba pul vəsaitinin köçürülməsi əməliyyatlarının yerinə yetirilməsi üçün digər bankları cəlb edə bilər.

Bank ödəyicinin tələbi ilə ona tapşırığın icrası haqqında dərhal bildiriş verilməlidir. Tapşırığın icrası haqqında bildirişin tərtibi qaydası və onun məzmununa aid tələblər qanunla, ona uyğun müəyyənləşdirilmiş bank qaydaları və ya tərəflərin razılaşması ilə

nəzərdə tutulur.

Müştərinin tapşırığı icra edilmədikdə və ya lazımınca icra edilmədikdə bank nəzərdə tutulmuş əsaslar üzrə və miqdarda məsuliyyət daşıyır.

Tapşırığın icra edilməməsi və ya lazımınca icra edilməməsi ödəyicinin tapşırığının icrası üçün cəlb olunmuş bank tərəfindən hesablaşma əməliyyatlarının aparılması qaydalarının pozulması ilə əlaqədar baş verdikdə nəzərdə tutulmuş məsuliyyəti məhkəmə həmin bankın üzərinə qoya bilər.

Əgər bank tərəfindən hesablaşma əməliyyatlarının aparılması qaydalarının pozulması pul vəsaitinin qanunsuz tutulmasına səbəb olmuşdursa, bank nəzərdə tutulmuş qaydada və miqdarda faizlər ödəməlidir.

Akkreditiv üzrə hesablaşmalar. Akkreditiv üzrə hesablaşmalar zamanı ödəyicinin akkreditiv açılması haqqında tapşırığı və göstərişi ilə hərəkət edən bank (emitent bank) vəsait alana ödəməyi və ya köçürmə vekselinə ödəməyi, aksept etməyi və ya uçota almağı və ya bu səlahiyyətləri başqa banka (icraçı banka) verməyi öhdəsinə götürür. Vəsait alana vəsaiti ödəyən və ya köçürmə vekselinə ödəyən, aksept edən və ya uçota alan emitent banka icraçı bank haqqında qaydalar tətbiq olunur.

Akkreditiv üzrə hesablaşmaların həyata keçirilməsi qaydası qanunla, habelə ona uyğun müəyyənləşdirilmiş bank qaydaları və bank praktikasında tətbiq edilən işgüzar dövriyyə adətləri ilə tənzimlənir.

Vəsait alana qabaqcadan bildirmədən emitent bankın dəyişdirə və ya ləğv edə bildiyi akkreditiv geriçağırma akkreditivi sayılır. Akkreditivin geri çağırılması emitent bankın vəsait alan qarşısında hər hansı öhdəliklərini yaratmır.

İcraçı bank geriçağırma akkreditivi üzrə ödənişi və ya digər əməliyyatları icra etməlidir, bu şərtlə ki, icra anınadək, o, akkreditivin

şərtlərinin dəyişdirilməsi və ya ləğv edilməsi haqqında bildiriş almasın.

Akkreditiv o vaxt geriçağırma akkreditivi olur ki, onun mətnində ayrısı birbaşa müəyyənləşdirilmir.

O akkreditiv geri çağırılmayan akkreditiv sayılır ki, o, vəsait alanın razılığı olmadan ləğv edilə və ya dəyişdirilə bilmir.

Akkreditiv əməliyyatının aparılmasında iştirak edən icraçı bank emitent bankın xahişi ilə geri çağırılmayan akkreditivi təsdiqləyə bilər (təsdiqlənmiş akkreditiv). Bu cür təsdiqləmə icraçı bankın emitent bankın öhdəliyindən əlavə, akkreditivin şərtlərinə uyğun ödənişi icra etmək öhdəliyini qəbul etdiyini bildirir.

İcraçı bankın təsdiqlədiyi geri çağırılmayan akkreditiv icraçı bankın razılığı olmadan dəyişdirilə və ya ləğv edilə bilməz.

Akkreditivin icrası üçün vəsait alan icraçı banka akkreditivin bütün şərtlərinin yerinə yetirildiyini təsdiqləyən sənədləri təqdim edir. Bu şərtlərdən heç olmasa biri pozulduqda akkreditiv ijra edilmir.

Əgər icraçı bank akkreditivin şərtlərinə müvafiq surətdə ödənişi icra etmiş və ya başqa əməliyyatı aparmışdırsa, emitent bank ona akkreditivin icrası ilə bağlı çəkdiyi xərclərin əvəzini ödəməlidir. Göstərilən xərclərin əvəzi, habelə akkreditivin icrası ilə əlaqədar emitent bankın bütün başqa xərclərinin əvəzi ödəyici tərəfindən ödənilir.

Əgər icraçı bank zahiri əlamətlərinə görə akkreditivin şərtlərinə uyğun gəlməyən sənədləri qəbul etməkdən imtina edirsə, bu barədə o, imtinanın səbəblərini göstərməklə, vəsait alana və emitent banka dərhal məlumat verməlidir.

Əgər icraçı bankın qəbul etdiyi sənədləri aldıqdan sonra emitent bank onları zahiri əlamətlərinə görə akkreditivin şərtlərinə uyğun gəlməyən hesab edərsə, onların qəbulundan imtina edə bilər və akkreditivin şərtləri pozulmaqla vəsait alana ödənilmiş məbləği

icraçı bankdan tələb edə bilər, ödənilməmiş akkreditiv üzrə isə ödənilmiş məbləğlərin əvəzini ödəməkdən imtina edə bilər.

Nəzərdə tutulmuş hallar istisna olmaqla akkreditivin şərtlərinin pozulmasına görə ödəyici emitent bank, emitent bank qarşısında isə icraçı bank məsuliyyət daşıyır.

İcraçı bank ödənilmiş və ya təsdiqlənmiş akkreditiv üzrə pul vəsaitini ödəməkdən əsassız imtina etdikdə vəsait alan qarşısında məsuliyyət icraçı bankın üzərinə qoyula bilər.

İcraçı bank ödənilmiş və ya təsdiqlənmiş akkreditiv üzrə pul vəsaitini akkreditivin şərtlərinin pozulması nəticəsində düzgün ödəmədikdə ödəyici qarşısında məsuliyyət icraçı bankın üzərinə qoyula bilər.

İcraçı bankda akkreditiv aşağıdakı hallarda bağlanır:

* akkreditivin müddəti qurtarıqda;

* akkreditivin qüvvədə olma müddəti qurtaranadək onun istifadəsindən imtina etmək haqqında vəsait alanın ərizəsi üzrə, bir şərtlə ki, bu cür imtinanın mümkünüyü akkreditivin şərtləri ilə nəzərdə tutulsun;

* akkreditivin tam və ya qismən geri çağırılması haqqında ödəyicinin tələbi ilə, bir şərtlə ki, akkreditivin şərtlərinə görə belə geri çağırma mümkün olsun.

Akkreditivin bağlanması haqqında icraçı bank emitent banka məlumat verməlidir.

Ödənilmiş akkreditivin istifadə olunmamış məbləği akkreditivin bağlanması ilə eyni vaxtda dərhal emitent banka qaytarılmalıdır. Emitent bank qaytarılmış məbləğləri ödəyicinin vəsaitin deponentləşdirildiyi hesabına daxil etməlidir.

İnkasso sərəncamları ilə hesablaşmalar. İnkasso sərəncamları ilə hesablaşmalar aparılan zaman ödəyicinin, yəni borclunun hesabına xidmət göstərən bank məcburi icra orqanlarının göstərişi ilə və əlavə edilən icra sənədinə əsasən ödənişi ödəyicinin

hesabından mübahisəsiz qaydada, yəni ödəyicinin sərəncamı olmadan həyata keçirir.

Mövcud təlimata əsasən ödəyicinin hesabından vəsaitin mübahisəsiz silinməsi aşağıdakı icra sənədləri əsasında həyata keçirilir:

- a) məhkəmələrin aktları üzrə verilən icra vərəqələri;
-Azərbaycan Respublikası məhkəmələrinin qərarları;
-İddianın təmin edilməsi ilə bağlı tədbirlərin görülməsi haqqında məhkəmələrin qərarları;
-məhkəmələrin cinayət işləri üzrə hökmlərinin, qərardadlarının və qərarlarının əmlakın alınmasına dair hissəsi;
-beynəlxalq arbitrajların və münisiflər məhkəmələrinin qərarları;
-xarici dövlətlərin məhkəmələrinin və arbitrajlarının qərarları;
- b) alimentlərin ödənilməsi barədə mövcud notariat qaydasında təsdiq edilmiş sazişlər;
- v) notariat orqanlarının icra qeydləri;
- c) inzibati xətalara dair işlərə baxmaq səlahiyyəti olan orqanların (vəzifəli şəxslərin) qərarları;
- ç) Azərbaycan Respublikasının qanunvericiliyi ilə nəzərdə tutulmuş hallarda digər orqanların qərarları.

Qeyd olunan sənədlərin hər hansı biri əsasında ödəyicinin hesabatındakı pul vəsaitinin mübahisəsiz qaydada silinməsi üçün məhkəmə icraçısı banka yuxarıda qeyd olunmuş formada “İnkasso sərəncamı” təqdim edir. Sərəncamda aşağıdakı rekvizitlər mütləq əks etdirilməlidir:

- vəsait alanın bankının adı, kodu, VÖEN-i, müxbir hesabının nömrəsi, SWIFT BİK kodu;
- vəsait alanın adı, hesab nömrəsi, VÖEN-i;
- icraçı bankın (ödəyici bank) adı, kodu, VÖEN-i, müxbir hesabın nömrəsi, SWIFT BİK kodu;
- ödəyicinin adı, hesab nömrəsi, VÖEN-i;

- ödənilməli olan vəsaitin məbləği və valyuta növü;
- ödənişin təyinatı.

Həmin sərəncamın “Ödənişin təyinatı” sahəsində vəsaitin mübahisəsiz qaydada silinməsi haqqında qərar çıxarmış orqanın adı, əlavə edilən icra sənədinin adı, tarixi və nömrəsi göstərilməlidir.

Bir qayda olaraq inkasso sərəncamları 3 nüxsədə tərtib edilir:

-1-ci nüxsə vəsaiti ödəyicinin hesabından silmək üçün əsas olur və icraçı bankda qalır;

-2-ci nüxsə inkasso sərəncamlarının icraya qəbul olunması barədə intizam kimi bankın ştamplı ilə təsdiqlənir və məhkəmə icraçısına qaytarılır;

-3-cü nüxsə isə ödəyiciyə təqdim edilir.

İnkasso sərəncamının yerinə yetirilməsi, yəni ödənilməsi üçün, ona icra sənədinin əslisi və ya Azərbaycan Respublikasının qanunvericiliyi ilə nəzərdə tutulmuş qaydada verilmiş dublikat əlavə edilməklə icraçı banka təqdim edilməlidir. İcraçı bank ödəyicinin hesabında vəsait olduqda ödənişini inkasso sərəncamının yeddi gün müddətində həyata keçirir. Ödəyicinin hesabında vəsait olmadıqda və ya çatışmadıqda inkasso sərəncamı iki ay ərzində bankda qalır. Bu barədə icraçı bank dərhal məhkəmə icraçısına bildiriş verir. Eyni zamanda bankın məsul işçisi inkasso sərəncamının tamamilə və ya qismən icra edilməməsi barədə icra sənədində qeydlər aparır. Belə olan halda ödəyicinin hesabına vəsait daxil olduqca inkasso sərəncamı qanunvericilikdə nəzərdə tutulan ardıcılıqla ödənilir. Banka daxil olmuş inkasso sərəncamının surəti iki aydan sonra icra sənədi ilə (son qeydlərlə) məhkəmə icraçısına qaytarılır.

Hesabda vəsait çatışmamazlığı səbəbindən inkasso sərəncamı qismən ödəniləndə icraçı bankın məsul şəxsi onun birinci nüsxəsinin müəyyən edilmiş qrafalarında qismən ödənişin tarixini və məbləğini, habelə ödənişin qalığının məbləğini əks etdirir və

onları öz imzası ilə təsdiq edir.

Ödəyicinin hesabındakı vəsait inkasso sərəncamında göstərilən məbləği təmin etdikdə, yəni sərəncam tam ödənildiyi halda icraçı bankın məsul şəxsi icra sənədində ödəniş haqqında qeyd yazır, onu öz imzası və bankın ştampları ilə təsdiqləyir və həmin icra sənədinin surətini bankda saxlayaraq əslini məhkəmə icraçısına şəxsən və ya bildirişli şifariş məktubu ilə təqdim edir.

İcra sənədlərinin verilməsi üçün əsas olmuş məhkəmə və ya digər orqanın qərarı və yaxud qanuna görə icra sənədi sayılan sənəd ləğv edildikdə icraçı bank icra sənədini icra etmədən onu məhkəmə icraçısına qaytarır.

İnkasso üzrə hesablaşmalar. İnkassa üzrə hesablaşmalar zamanı bank (emitent bank) müştərinin tapşırığı ilə ödəyicidən ödənişin və (və ya) ödəniş akseptinin alınması əməliyyatlarını müştərinin hesabına həyata keçirməyi öhdəsinə götürür.

Müştərinin tapşırığını almış emitent bank tapşırığın icrası üçün başqa bankı (icraçı bank) cəlb edə bilər. İnkasso üzrə hesablaşmaların həyata keçirilməsi qaydası qanunla, qanuna əsasən müəyyən edilmiş bank qaydaları və bank praktikasında tətbiq olunan işgüzar dövriyyə adətləri ilə tənzimlənir.

Müştərinin tapşırığının icra edilmədiyi və ya lazımınca icra edilmədiyi halda emitent bank onun qarşısında nəzərdə tutulmuş əsaslar üzrə və miqdarda məsuliyyət daşıyır.

Əgər müştərinin tapşırığının icra edilməməsi və ya lazımınca icra edilməməsi hesablaşma əməliyyatlarının həyata keçirilməsi qaydalarının icraçı bank tərəfindən pozulması ilə əlaqədar baş vermişdirsə, müştəri qarşısında məsuliyyət həmin bankın üzərinə qoyula bilər.

İnkasso üzrə hesablaşmalarla əlaqədar olan Mülki Məcəllə ilə tənzimlənməyən münasibətlər bank qanunvericiliyi ilə tənzimlənir.

Hər hansı sənəd olmadıqda və ya sənədlər zahiri əlamətlərinə

görə inkasso tapşırığına uyğun gəlmədikdə icraçı bank inkasso tapşırığını aldığı şəxsə bu barədə dərhal məlumat verməlidir. Göstərilən qüsurlar aradan qaldırılmadıqda bank sənədləri icra etmədən qaytara bilər.

Sənədlər alındıqları formada ödəyiciyə təqdim edilir, amma inkasso əməliyyatının rəsmiləşdirilməsi üçün zəruri olan bank qeydləri və yazıları istisna edilir.

Əgər sənədləri təqdim olunduqda ödənilməldirsə, icraçı bank inkasso tapşırığını aldıqdan dərhal sonra sənədləri ödənişə təqdim etməlidir. Əgər sənədlə başqa müddətdə ödənilməldirsə, icraçı bank ödəyicinin akseptini almaq üçün sənədləri inkasso tapşırığını aldıqdan sonra dərhal akseptə təqdim etməlidir, ödəniş isə sənəddə göstərilmiş ödəniş müddətinin çatdığı gündən gec olmayaraq tələb olunmalıdır.

Qismən ödənişlər bunun bank qaydaları ilə müəyyənləşdirildiyi və ya inkasso tapşırığında xüsusi icazənin olduğu hallarda qəbul edilə bilər.

Alınmış (inkasso edilmiş) məbləğlər icraçı bank tərəfindən dərhal emitent bankın sərəncamına verilməli, həmin bank isə bu məbləğləri müştərinin hesabına salmalıdır. İcraçı bank inkasso edilmiş məbləğlərdən ona çatan muzdu və xərclərin əvəzini tuta bilər.

Əgər ödəniş və (və ya) aksept alınmamışdırsa, icraçı bank ödənişin icra olunmamasının və ya akseptdən imtina edilməsinin səbəblərini dərhal emitent banka bildirməlidir. Emitent bank bu barədə müştəriyə dərhal məlumat verərək, ondan gələcək hərəkətlər barəsində göstərişlər istəməlidir.

Gələcək hərəkətlər haqqında göstərişlər bank qaydaları ilə müəyyənləşdirilmiş müddətdə, bu müddət olmadıqda isə əğlabatan müddətə alınmadıqda, icraçı bankın sənədləri emitent banka qaytarmağa ixtiyarı vardır.

MÜƏSSİSƏLƏRİN MÜFLİSLƏŞMƏSİ VƏ MALİYYƏ STRATEGİYASI

12.1. Müəssisənin müflisləşməsinin maliyyə səbəbləri və müflisləşmə göstəriciləri

Müflisləşmə (iflasə uğrama) anlayışı bazar iqtisadiyyatlı bütün dövlətlərin hüquq sisteminin ayrılmaz hissəsidir. Alınan malın, göstərilən xidmətin, borc götürülən pulun ödənilməsinin mümkünlüyü ilə bağlı məsələlər praktiki olaraq əmtəə - pul münasibətlərinin yarandığı qədim vaxtlardan meydana çıxmışdır.

Öz tarixləri boyu insanlar əmtəə bazarını və onun mümkün qanunauyğunluqlarını öyrənmiş, bazar münasibətlərinin müxtəlif modellərini qurmağa çalışmış və təkmilləşdirməyə səy göstərmişdir. Lakin, bazarın proqnozlaşdırılmasına yönəldilmiş ciddi cəhdlərə, marketing tədqiqatların fasiləsiz olaraq aparılmasına baxmayaraq bu problem bizi bu gün də müşayiət edir.

Heç kimə sirr deyil ki, bazar mühiti şəraitində öz risklərinə əsaslanan və müxtəlif təsərrüfat fəaliyyəti həyata keçirən çoxsaylı fiziki və hüquqi subyektlər yaranır və yox olurlar. Bazar subyektləri daimi qarşılıqlı təmasda olur və hər cür əlaqələr qururlar. Qarşılıqlı münasibətlər sisteminin ayrılmaz hissəsinin biri də ondan ibarət olur ki, bir və yaxud bir neçə iştirakçı könülü olaraq üzərinə götürdüyü müqavilə öhdəliklərini icra etmək iqtidarında olurlar. **Məhz öhdəliklərin icra olunmasındakı bu iqtidarsızlıq bilavasitə sahibkar-**

lıq riski ilə bağlı olur.

Faktlar göstərir ki, Azərbaycan Respublikasında iqtisadiyyatın ayrı-ayrı sahələrində zərərlə işləyən xeyli müəssisə və təşkilatlar mövcuddur. Bunları aşağıdakı cədvəl məlumatları da aydın göstərir.

Cədvəl 12.1.

Azərbaycan Respublikasında iqtisadiyyatın ayrı-ayrı sahələri üzrə zərərlə işləyən müəssisə və təşkilatlar¹

	1995	2000	2005	2006
Sahələr	Sahələrin müəssisələrinin ümumi sayında xüsusi çəkisi faizlə			
Sənaye	14,3	9,5	6,1	7,1
Kənd təs.	45,9	2,8	2,1	1,9
Tikinti (tikinti-quraşdırma təşkilatları)	10,2	8,4	2,5	2,6
Nəqliyyat	13,9	1,7	1,0	1,0
Rabitə	-	-	0,4	0,8
Ticarət	33,9	5,3	7,9	7,5
Zərərin məbləği, milyon manat				
Sənaye	6,6	43,9	133,0	251,0
Kənd təs.	21,9	3,9	1,2	1,3
Tikinti (tikinti-quraşdırma təşkilatları)	00,7	117,8	16,7	17,5
Nəqliyyat	11,8	7,6	45,8	58,1
Rabitə	-	-	1,0	4,8
Ticarət	1,2	0,7	6,4	14,8

Cədvəl 12.1.-dən göründüyü kimi 2006-cı ildə sənayedə bütün müəssisə və təşkilatların 7,1%-i, kənd təsərrüfatında 1,9%-i, tikinti

1. Azərbaycanın statistik göstəriciləri. Bakı, 2008. s. 377.

də 2,6%-i, ticarətdə 7,5%-i zərərlə işləmişdir. Zərərin məbləği təkcə sənayedə 251, 0 milyon manat təşkil etmişdir.

Təsərrüfatçılıq sisteminin inkişaf etdirilməsinə və mütəmadi olaraq təkmilləşdirilməsinə, mülkiyyət formalarının müxtəlifliyinə baxmayaraq, bütün hüquqi sistemlər nəticə etibarilə bir sadə qənaətə gəlirlər - borclar mütləq ödənilməlidir. Ancaq onları necə ödəmək, borc öhdəliklərini tam icra etmək üçün hansı zəruri addımları atmaq - ən mübahisəli məsələ də bax elə budur.

Müəssisənin müflisləşməsi (iflası uğraması) dedikdə, borc öhdəliklərinin əmlakın dəyərini üstələməsindən və yaxud balansın qeyri - qənaətbəxş strukturu səbəbindən büdcə və büdcədən kənar fondlara olan icbari ödəmələrin təmin edilməsi mümkünsüzlüyü də daxil olmaqla, alınmış malların (işlərin, xidmətlərin) dəyərinin ödənilməsi üzrə kreditorların tələblərini icra etmək iqtidarının olmaması başa düşülür.

Müəssisənin müflisləşməsinin xarici əlamətlərinə onun cari ödənişlərinin dayandırılması və üç ay ərzində kreditorların tələblərinin təmin edilə bilməməsidir.

Müəssisə arbitraj məhkəməsinin qərarı ilə və yaxud könülü qaydada müflis elan oluna bilər. Hüquqi şəxsin məhkəmə tərəfindən müflis sayılması əsasları və qaydası Azərbaycan Respublikasının Mülki Prosessual Məcəlləsi ilə müəyyənləşdirilir. Nəzərə almaq lazımdır ki, real müflisləşmədən savayı qərəzli (bilərəkdən) və yaxud saxta müflisləşmə də baş verə bilər. Qərəzli müflisləşmə zamanı müəssisə rəhbəri və yaxud mülkiyyətçi şəxsi məqsədlərini (kiminsə maraqlarını) güdərək müəssisənin ödəmə qabiliyyətini qabaqcadan, bilərəkdən yox edir, məhv edir. Saxta müflisləşmə - kreditorlardan borcların ödənilməsi üçün əlavə vaxt alınması və yaxud borcların bir qisminin bağışlanması məqsədilə müəssisənin müflisləşməsi barədə qabaqcadan yalan, uydurma qaydada elan olunmasıdır.

Beləliklə, borclu ödəmə qabiliyyəti olmadığı halda iflas prosesi-nə məruz qalır. Borclu o halda ödəmə qabiliyyəti olmayan sayılır ki, bunu özü də təsdiq etsin, yaxud məhkəmə və ya kreditorlar müəyyən etsin ki:

a) borclu kreditorun irəli sürdüyü qanuni ödəmə tələbini bu cür tələb verdikdən sonra iki ay ərzində yerinə yetirməmiş və ya;

b) borclu qanunvericiliyə müvafiq surətdə həyata keçirməli olduğu ödənişləri vaxtı çatdıqca həyata keçirməyə qadir deyildir və ya;

c) borclu öz borclarını vaxtı çatdıqca ödəməyə qadir deyildir.

Müəssisənin müflis elan olunması prosesi özündə üç əsas mərhələni cəmləşdirir:

* balansının qeyri - qənaətbəxş strukturunun müəyyənləşməsi nəticəsində müəssisə ödəmə qabiliyyətini itirmiş hesab edilir;

* borclu müəssisəyə qarşı yenidən təşkil olunma, yaxud ləğv edilmə tədbirləri, həmçinin kreditorlarla barışıq sazişi tətbiq edilə bilər. Yenidən təşkil olunma prosedurları borclunun əmlakının idarə edilməsini məhkəmənin təyin etdiyi inzibatçıya (müvəqqəti əmlak inzibatçısına) həvalə edilməsini və sağlamlaşdırma cəhdlərini nəzərdə tutur. Borclu təşkilatlarla kreditorlar arasında ödəniş müddətlərini uzadılmasına və borcları üzrə müəyyən məbləğdə güzəştlər edilməsinə dair barışıq sazişi əldə oluna bilər;

* məhkəmənin müvafiq qərarından və yaxud müəssisənin özünün könülü qaydada ləğv edilməsi barədə rəsmi bildiriş verməsindən sonra müəssisə müflis elan olunur.

Müəssisənin maliyyə durumunun qiymətləndirilməsi və balansın qeyri - qənaətbəxş strukturunun müəyyən edilməsində müəssisənin maliyyə vəziyyətinin ilkin ətraflı təhlili aparılır.

Balansın qeyri - qənaətbəxş strukturu dedikdə əmlakın və borclunun öhdəliklərinin elə bir vəziyyəti başa düşülür ki, müəssisənin əmlakı hesabına kreditorlara olan borclar ödənilə bilmir, çünki

borclu təşkilatın əmlakının likvidliyi aşağı səviyyədə olmuş olur.

Balansın qeyri - qənaətbəxş strukturunun meyarları ilk növbədə aşağıdakı iki əmsalın hesablanması vasitəsilə müəyyən edilir:

* cari likvidliyin (Θ_1);

* xüsusi vəsaitlərlə təmin olunmanın (Θ_2).

Cari likvidliyin əmsalı aşağıdakı qaydada hesablanır:

$$\Theta_1 = \frac{A_2 + A_3}{P_2 - UKB - GDX - İF - QXÖE}$$

Burada: A_2 - balansın aktivinin ikinci bölməsi;

A_3 - balansın aktivinin üçüncü bölməsi;

P_2 - balansın passivinin ikinci bölməsi;

UKB - uzunmüddətli bank kreditləri və borclar (balansın passivinin 500 və 510 - cu sətirləri);

GDX - gələcək dövrün gəlirləri (balansın passivi, sətir 730);

İF - istehsal fondları;

QXÖE - qarşıdakı xərclər və ödəmələr üçün ehtiyatlar (balansın passivinin 740 - cı sətiri).

Xüsusi vəsaitlərlə təmin olunma əmsalı aşağıdakı düsturla hesablanır:

$$\Theta_2 = \frac{P_1 - A_1}{A_2 + A_3}$$

Burada: P_1 - balansın passivinin birinci bölməsi;

A_1 - balansın aktivinin birinci bölməsi.

Ehtiyac duyulduqda əlavə əmsallar (işgüzar fəallıq, dayanıqlılıq, mənfəətlilik və s.) və göstəricilər də hesablanma bilər.

Büdcə təşkilatları, ictimai təşkilatlar (kommersiya fəaliyyəti ilə

məşğul olanlar istisna edilməklə) və fəaliyyəti mənfəət əldə etmək məqsədi güdməyən təşkilatlar (müəssisələr), müvafiq icra hakimiyyəti orqanı tərəfindən müəyyən edilmiş xüsusi təyinatlı dövlət müəssisələri istisna olmaqla Azərbaycan Respublikasının ərizəsində fəaliyyət göstərən, kreditorlar və büdcə qarşısında öz öhdəliklərini yerinə yetirməyən bütün müəssisələrin sonrakı taleyi və hüquqi tənzimlənməsi “**Müflisləşmə və iflas haqqında**” Azərbaycan Respublikasının 13 iyun 1997 - ci il tarixli Qanununun müddəalarına, bu Qanuna 2000 - 2006 - cı illərdə edilmiş əlavə və dəyişikliklərə əsasən həll edilir.

12.2. Müəssisənin maliyyə sağlamlaşdırılması proqramı

Ödəyicilik qabiliyyətini itirmiş müəssisələrin maliyyə cəhətdən sağlamlaşdırılması istiqamətində görüləcək tədbirlərin səmərəsini artırmaq məqsədilə onlar maliyyə sağlamlaşdırılması planının (biznes - planın) nümunəvi formasından istifadə edirlər.

Maliyyə sağlamlaşdırılması planı kompleks və unifikasiya edilmiş xarakter daşıyır. O, müəyyən forma üzrə tərtib olunur. İlk növbədə müəssisənin ümumi xarakteristikası verilir (müəssisənin adı, poçt və hüquqi ünvanı, əsas fəaliyyət növü, bank rekvizitləri, təşkilati - hüquqi forması, mülkiyyət növü və s.).

Biznes - planın 2 - ci bölməsində müəssisənin ödəyicilik qabiliyyətinin bərpa edilməsini və onun səmərəli fəaliyyətinin qorunub saxlanılmasını təmin edəcək sağlamlaşdırma tədbiri sadalanır, onların ümumi dəyəri göstərilir. Burada biznes - planın aylar üzrə icrası, dövlət (mülkiyyətçi, investor) tərəfindən ayrılacaq maliyyə vəsaiti və onun qaytarılma müddəti, əldə olunacaq maliyyə nəticəsi, sanasiya (bərpa, sağlamlaşdırma) tədbirlərini dövlət adından maliyyələşdirəcək hökumət agentinin adı öz əksini tapır.

Biznes - planın 3 - cü bölməsi müəssisənin maliyyə durumunun

təhlilinə və ödəyicilik qabiliyyətinin itirilməsinə gətirib çıxaran səbəblərin araşdırılmasına həsr edilir. Burada mühasibat uçotu siyasətinin dürüstlüyü, xüsusilə pul hasilatının, əsas vəsaitlərin amortizasiyasının, azqıymətli və tezköhnələn əşyaların aşılınmasının düzgünlüyü öz şəffaflığını tapmalıdır.

Biznes - planın (sağlamlaşdırma proqramının) bu bölməsində müəssisənin gizlənən maliyyə göstəricilərinin icmal cədvəli verilir. Bu cədvəldə yaxın 2 - 3 il üçün hesablanmış dörd qrup əmsallar - likvidlik, dayanıqlılıq, işgüzar fəaliyyət və mənfəətilik - təhlil edilir.

Maliyyə sağlamlaşdırılması proqramının 4-cü bölməsində müəssisənin ödəyicilik qabiliyyətinin bərpa edilməsinə və səmərəli təsərrüfat fəaliyyətinin dəstəklənməsinə dair tədbirlər siyahısı təklif olunur. Bu siyahıda həyata keçiriləcək tədbirlərin müddəti, maliyyə mənbələri və konkret icraçıları da öz əksini tapır.

Sağlamlaşdırma biznes - planın 5 - ci bölməsində əmtəə bazarı, rəqabət və qiymət məsələləri, 6 - cı bölmədə isə istehsal olunmuş məhsulun satışı, strategiyası işlənir.

7 - ci bölmədə müəssisənin mövcud istehsal güclərindən və bazarın konyukturasından asılı olaraq məhsul istehsalı planı tərtib edilir və nəticə etibarilə bunlar texniki inkişaf və istehsalın təşkili proqnozlarında öz əksini tapır.

Sağlamlaşdırma proqramı maliyyə planının tərtibi ilə yekunlaşır. Bu planda ilk növbədə əvvəlki bölmələrdə aparılmış hesablamalara söykənən müəssisə fəaliyyətinin maliyyə nəticələrinin proqnozu, həmçinin tələb olunan əlavə investisiyaların mənbələrinin formalaşması açıqlanır.

Ümumiyyətlə, müəssisənin maliyyə sağlamlaşdırılmasının əsasən müdafiə və hücum taktikası mövjudur.

Müdafiə taktikası - bu tədbirin kökündə mühafizə tədbirləri durur ki, onların da əsasını məhsul istehsalı və satışı ilə bağlı, əsas

fondların və işçilərinin saxlanması üzrə bütün məsrəflərin azaldılması, ixtisarı təşkil edir.

Müdafiə taktikası həyata keçirilərkən aşağıdakı məsələlər həll edilir:

* zərərlərin baş verməməsi məqsədilə məsrəflər üzərində ciddi nəzarət qoyulması;

* rentabellik həddinin müəyyən edilməsi;

* üstəlik xərclər və zəruri məsrəflər, eləcə də bütün növ ehtiyatlar məsarifi normalarının ixtisarı;

* ziyanla başa gələn məhsulun istehsalatdan çıxarılması;

* məsuliyyətin səbəbləri və mərkəzləri üzrə araşdırılma aparılması;

* lisenziyaların, patentlərin, perspektivi olmayan istehsal əmlakının, bitməmiş tikinti obyektlərinin satılması və yaxud icarəyə verilməsi;

* uzunmüddətli kapital qoyuluşlarının, əmtəə - material qiymətlərinin normadan artıq ehtiyatlarının tam istifadəsi;

* rentabellik norması və tələbin elastikliyi nəzərə alınmaqla istehsal olunan məhsula əsaslandırılmış qiymətlərin qoyulması;

* franşayzinq;

* müəssisədaxili ehtiyatların aşkarlanması və istifadə edilməsi;

* zərurət varsa istehsalın profilinin (yönümünün) dəyişdirilməsi;

* vaxtı keçmiş borcların strukturunun dəyişdirilməsi və ödənilməsi;

* ümitsiz borcların silinməsi;

* kadrların yerdəyişməsi, işçilərin ixtisar edilməsi;

* əmək və istehsal intizamının möhkəmləndirilməsi;

* kreditörlerle münasibətlərin sahmanlaşdırılması;

* debitor borcların tələb edilməsi;

* əmək mədəniyyətinin yüksəldilməsi;

* audit və mühasibat uçotunun, uçot siyasətinin təkmilləşdiril-

məsi;

* müəssisədə idarəetmə və maliyyə uçotunun tətbiq edilməsi və s.

Hücum (irəliləmə) taktikası - bütün formalarda kənardan investisiyaların cəlb edilməsinə və yaxud buna münbit şəraitin yaradılmasına yönəldilən istehsalat xarakterli tədbirlərin həyata keçirilməsidir. Müəssisənin investisiya mənbələrinə öz istehsalından, vençur kapitalından, kreditlərdən, əmlakdan istifadənin səmərəsinin yüksəldilməsindən (fond portfeli də daxil olmaqla), dövlət dəstəyinin tələb edilməsindən, vergi güzəştlərindən, investisiya layihələrinin müsabiqəsində iştirakdan hər cür daxil olmaları aid etmək olar.

Bu halda aşağıdakı məsələlər həll edilir:

- * müəssisənin rəhbərliyinin (mülkiyyətçisinin) dəyişdirilməsi;
- * işgüzar aləmdə müəssisənin mövqeyinin möhkəmləndirilməsi;
- * aktiv marketinqin həyata keçirilməsi;
- * daha yüksək qiymətlər siyasətinin yeridilməsi;
- * müəssisənin öz istehsalının investisiyalaşdırılmasının gücləndirilməsi;
- * əsas fondların yeniləşdirilməsi;
- * dövriyyə vəsaitlərinin dövretmə sürətinin artırılması;
- * mütərəqqi texnologiyaların tətbiqi nəticəsində bütün növ resursların məsarif normalarının azaldılması;
- * istehsalın əmək tutumunun azaldılması;
- * fəaliyyət növünün (yönümünün) dəyişdirilməsi;
- * məhsul çeşidinin təzələnməsi;
- * perspektiv növlü məhsul istehsalı həcmünün maksimum artırılması və onların sifarişlərlə təmin edilməsi;
- * müəssisənin qeyri - material aktivlərlə (lisensiyalarla, patentlərlə) təmin edilməsi;
- * biznes - planlar zərfinin işlənilməsi;
- * bazar konyukturası haqqında məlumat bankının formalaşdırılması;

rılması;

- * sifarişçilərin ödəmə qabiliyyətinin ekspertizasının keçirilməsi;
- * işçilərin mədəni - texniki səviyyəsinin yüksəldilməsi;
- * müəssisədə struktur dəyişikliyi aparılması;
- * qiymətli kağızların əlavə emissiyasının buraxılması;
- * idarəetmə uçotunun sahmanlaşdırılması və s.

Deyilənlərdən belə nəticəyə gəlmək olar ki, müəssisənin müflisləşməsinin idarəolunmasının əsas məqsədi onun fəaliyyətinin hər hansı bir sahəsini məhv olmaqdan qorumaq deyil, bu məhv olma diaqnozu aşkar edildikdə bütün səyləri müəssisənin bütövlükdə fəaliyyətinin keyfiyyətə yeniləşdirilməsinə yönəldilməkdən ibarətdir.

12.3. Müəssisənin maliyyə strategiyası. Maliyyə strategiyası üzrə təkliflərin hazırlanması

Bazar münasibətləri şəraitində müəssisələrin müstəqil olub öz fəaliyyətlərinin nəticələrinə görə məsuliyyətlərinin qat - qat artdığı bir şəraitdə maliyyə durumunun möhkəmləndirilməsinin, maliyyə imkanlarına görə perspektiv istiqamətləri müəyyən edilməsinin, digər təsərrüfat subyektlərinin maliyyə vəziyyətlərinin öyrənilməsinin obyektiv zərurəti yaranır, müəssisədaxili maliyyə strategiyasına böyük ehtiyac duyulur.

Maliyyə strategiyası - müəssisənin pul vəsaitləri ilə təmin edilməsi yolunda görülən tədbirlərin, edilən hərəkətlərin baş planıdır. O, maliyyənin formalaşmasının, planlaşdırılmasının nəzəri və praktiki məsələlərini əhatə edir, bazar təsərrüfatı şəraitində müəssisənin maliyyə dayanıqlığını təmin edən vəzifələri həll edir. Maliyyə strategiyası nəzəriyyəsi bazar münasibətləri əsasında qurulan təsərrüfatçılığın obyektiv qanunauyğunluqlarını tədqiq edir, yeni şəraitdə müəssisənin fəaliyyət göstərməsinin, yaxın və uzaq gələcək üçün maliyyə taktikasının hazırlanıb həyata keçirilməsinin üsul və

formalarını araşdırır.

Müəssisənin maliyyə strategiyasına aşağıdakılar daxildir: maliyyə vəziyyətinin təhlili; əsas və dövriyyə vəsaitlərinin, mənfəətin bölüşdürülməsinin və nağd hesablaşmaların optimallaşdırılması; vergi və qiymət siyasəti; qiymətli kağızlar sahəsində aparılan siyasət, xarici iqtisadi əlaqələr.

Müəssisənin maliyyə strategiyasının işlənməsi sxemi şəkil 12.1. -də verilmişdir.

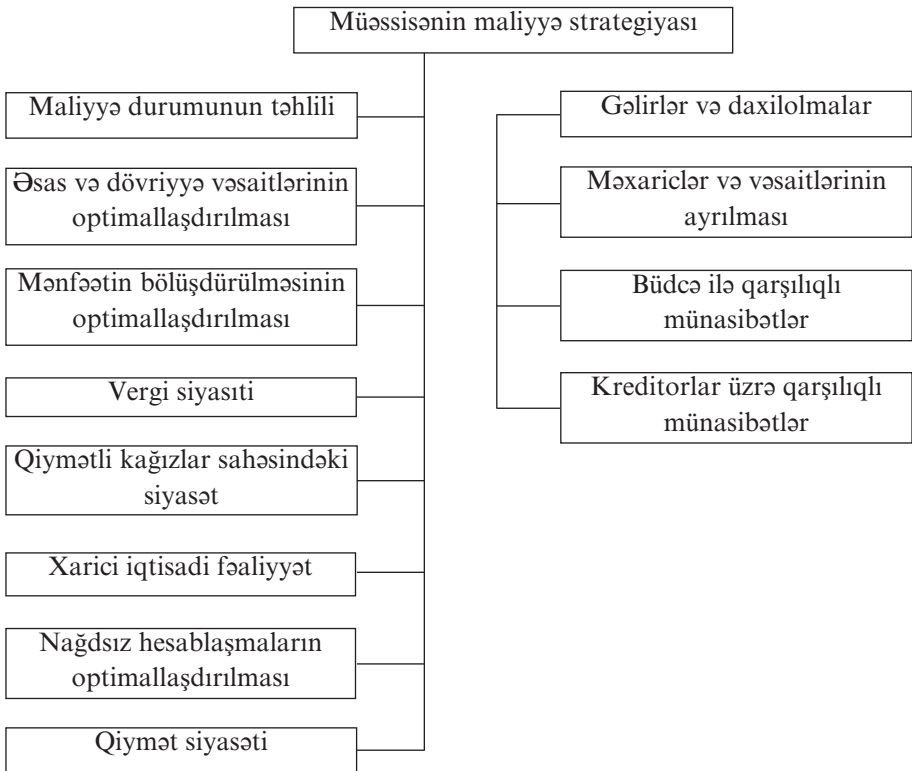

Şəkil 12.1. Müəssisənin maliyyə strategiyasının işlənilməsi sxemi

Maliyyə strategiyası firmanın maliyyə imkanlarını, daxili və xarici amillərin obyektiv təsirini hərtərəfli nəzərə alır. Əgər maliyyə strategiyası müəssisənin maliyyə - iqtisadi imkanlarına və əmtəə bazarında yaranmış şəraitə uyğun gəlmirsə o, müflis ola bilər.

Mövcud qaydaya görə, baş maliyyə strategiyası, operativ maliyyə strategiyası, baş strateji məqsədə və fərdi (hissəvi) strateji məqsədlərə nail olmaq strategiyaları mövcuddur.

Müəssisənin fəaliyyətini, onun bütün səviyyəli büdcələrlə qarşılıqlı münasibətlərini, gəlirin əmələ gəlməsini və istifadə olunmasını, ehtiyacların həcmi və il ərzində onların maliyyələşmə mənbələrini müəyyən edən strategiya baş **maliyyə strategiyası** adlanır.

Maliyyə resursları ilə gündəlik manevr etmək, vasitələrin xərcəlməsinə və xüsusilə daxili ehtiyatların səfərbər edilməsinə nəzarət etmək üçün rüblük, aylıq, zərurət olduqda isə daha qısa müddətə maliyyə strategiyası hazırlanır.

Operativ maliyyə strategiyası - baş maliyyə strategiyasından fərqli olaraq əmək haqqı, satılmış məhsula görə alıcılarla hesablaşmaları, kredit əməliyyatları üzrə mədaxillər nəzərə alınmaqla bütün ümumi gəlirləri və daxilolmaları, digər tərəfdən isə hər cür məcmu məsarifləri (mal təchizatçılarına ödəmələr, əmək haqqı, büdcə öhdəliklərinin yerinə yetirilməsi) əhatə edir. Mədaxillərin və məxariclərin tərkibinin belə qruplaşdırılması imkan verir ki, planlaşdırılan dövrdə pul mədaxillərinə və məsariflərinə dair gözlənilən dövriyyələr daha dolğun nəzərə alınsın. Məxaric və mədaxilin bərabərliyi və yaxud mədaxilin məxarici üstələməsi normal hal hesab olunur.

Maliyyənin baş strateji məqsədi müəssisənin zəruri və kifayət qədər pul resursları ilə təmin etməkdir. Onun əsasında bazarın tələblərinə və müəssisənin imkanlarına uyğun olan maliyyə strategiyası hazırlanır ki, burada da icraçılar və iş istiqamətləri üzrə vəzifələr müəyyən edilir və bölüşdürülür.

Baş strateji məqsədə nail olmaq üçün maliyyə strategiyası özün-

də müxtəlif üsul və hərəkətləri cəmləşdirir, yəni:

- * maliyyə resurslarının formalaşması və onlara mərkəzləşdirilmiş qaydada idarə olunması;

- * həlledici istiqamətlərin dəqiqləşdirilməsi və müəssisənin rəhbərliyinin mümkün ehtiyatları səfərbər etməklə bütün gücünün bu istiqamətlərin reallaşdırılmasına yönəldilməsi;

- * məqsədlərin əhəmiyyətlərinə görə sıralanması və onlara ardıcılıqla, mərhələ - mərhələ nail olunması;

- * maliyyə hərəkətlərinin müəssisənin iqtisadi durumuna və maddi imkanlarına uyğun gəlməsi;

- * hər bir zaman kəsiyində ölkədəki maliyyə - iqtisadi durumun və müəssisənin maliyyə vəziyyətinin obyektiv qiymətləndirilməsi və uqotunun aparılması;

- * strateji ehtiyatların yaradılması və istifadəyə hazırlanması;

- * özünün və rəqiblərin iqtisadi və maliyyə imkanlarının öyrənilməsi;

- * rəqiblər tərəfindən gözlənilən əsas təhlükənin müəyyən edilməsi, onun aradan qaldırılması üçün qüvvələrin səfərbər edilməsi və maliyyə əməliyyatlarının istiqamətlərinin önəmli seçilməsi;

- * rəqiblər üzərində həlledici üstünlük qazanmaq məqsədilə manevr edilməsi və təşəbbüsü ələ almaq üçün mübarizə aparılması.

Beləliklə, müəssisənin maliyyə strategiyasının müvəffəqiyyətinə onda təminat verilmiş olur ki, bu strategiyanın nəzəriyyəsi və praktikasızlaşdırılmış, tarazlaşdırılmış olsun, maliyyə proseslərini ciddi qaydada mərkəzləşdirməklə və maliyyə - iqtisadi mühit dəyişdikcə çevik metodlardan istifadə etməklə strateji məqsədlər real iqtisadi və maliyyə imkanlarına uyğunlaşdırılmış olsun.

Fərdi (hissəvi) məqsədlərə nail olma strategiyasının mahiyyəti ondadır ki, baş strateji məqsədi gerçəkləşdirmək üçün maliyyə əməliyyatları ustalıqla, bacarıqla həyata keçirilir.

Maliyyə strategiyasının vəzifələri aşağıdakılardır:

* bazar münasibətləri şəraitində maliyyənin xarakterinin və formalaşma qanunauyğunluqlarının araşdırılması;

* müəssisənin maliyyə resurslarının formalaşmasının mümkün variantları üzrə şərtlərinin və maliyyə durumunun qeyri - sabit və yaxud böhranlı olduğu halda rəhbərliyin atacağı addımların, edəcəyi hərəkətlərin işlənib hazırlanması;

* mal göndərənlərlə və alıcılarla, bütün səviyyəli büdcələrlə, banklar və digər maliyyə institutları ilə qarşılıqlı maliyyə münasibətlərinin müəyyən edilməsi; istehsal gücündən, əsas və dövriyyə vəsaitlərindən daha səmərəli istifadə etmək üçün ehtiyatların aşkar edilməsi və resursların səfərbər olunması;

* müəssisənin istehsalat - təsərrüfat fəaliyyətinin zəruri olan maliyyə resursları ilə təmin olunması;

* müvəqqəti sərbəst olan pul vəsaitlərinin maksimum mənfəət əldə etmək məqsədilə səmərəli yerləşdirilməsi;

* müvəffəqiyyətlə maliyyə strategiyasının həyata keçirilməsi, maliyyə imkanlarından gələcək üçün istifadə edilməsi üsullarının müəyyən edilməsi, yeni məhsul növlərinin, texniki təchizatın təşkil edilməsi, ixtisaslı kadrların hazırlanması;

* ehtimal olunan rəqiblərin strateji baxışlarının, onların iqtisadi və maliyyə imkanlarının öyrənilməsi və maliyyə dayanıqlılığının təmin olunması üçün tədbirlərin həyata keçirilməsi;

* böhranlı vəziyyətdən çıxmağa hazırlıq üsullarının, maliyyə durumunun qeyri - sabit və yaxud böhran şəraitində müəssisəyə rəhbərlik metodlarının işlənilməsi və belə vəziyyətdən çıxmaq üçün kollektivin səylərinin əlaqələndirilməsi;

Maliyyə strategiyası pul gəlirlərinin aşkarlanmasının əhatəlililiyinə, daxili resursların səfərbər edilməsinə, məhsulun maya dəyərinin maksimum aşağı salınmasına, mənfəətin düzgün bölüşdürməsinə və istifadə olunmasına, dövriyyə vəsaitlərinə olan tələbatın müəyyən edilməsinə, müəssisənin kapitalının səmərəli yerləşdirilməsinə xü-

susi diqqət yetirir.

Daxili normativlərin (məsələn, mənfəətin bölüşdürülməsinin istiqamətlərini müəyyən edən) işlənilib hazırlanması maliyyə strategiyasının mühüm hissəsidir. Xarici şirkətlərin iş təcrübəsində daxili normativlərdən geniş istifadə edilir.

Maliyyə strategiyası ödəməmələr riski, inflyasiya sıçrayışları və digər fors - major (gözlənilməyən) halları nəzərə alınmaqla işlənir. O, istehsalın məqsədlərinə tam uyğun olmalı və lazım gəldikdə təsəhh edilə və dəyişdirilə bilər.

Maliyyə strategiyasının həyata keçirilməsinə nəzarət etmək pulların daxil olmasını, onların qənaətlə və səmərəli istifadəsini təmin edir. Yaxşı qurulmuş maliyyə nəzarəti daxili ehtiyatların aşkar edilməsinə, pul yığımlarını artırmaqla təsərrüfatın rentabelliyyənin yüksəldilməsinə kömək edir.

Təhlil üçün qəbul etdiyimiz və Bakı şəhərində qida məhsulları istehsalı və satışı ilə məşğul olmuş “Bəyəndik” LTD istehsal - kommersiya şirkətinin müəssisədaxili baş maliyyə strategiyasının formalaşması təklifləri də məhz bu müddəalar əsasında hazırlanmışdı.

Şirkətin 2002 - ci ilin mühasibat balansının aktivinin, passivinin, eləcədə də maliyyə dayanıqlığının (cədvəl 12.2, 12.3, 12.4.) təhlili göstərir ki, müəssisə qarşısında duran əsas vəzifə əldə olunmuş tam maliyyə sabitliyinin sonrakı illərdə də qorunub saxlanması, onun möhkəmləndirilməsidir. Belə ki:

* il ərzində balansın aktivində əsas vəsaitlərin və sair dövriyyə-dənkənar aktivlərin payı 12 bənd artmış, ehtiyatlar və məsrəflərin payı 28 bənd azalmış, pul vasitələrin payı 5 bənd azaldığı halda debitor borclarının payı 21 bənd çoxalmış, balansın passivində isə xüsusi vəsaitlərin mənbələrinin xüsusi çəkisi 5 bənd artmış, hesablaşmaların və sair passivlərin xüsusi çəkisi bir o qədər azalmışdı;

* şirkətin əmlakının tərkibi (strukturu) yaxşılaşmışdır: xüsusi vəsaitlərin mənbələrinin payı 5 bənd artdığı, ehtiyatlar və məsrəflə

“Bəyəndik” LTD istehsal - kommersiya şirkətinin aktivlərinin təhlili

A k t i v	Mütləq rəqəmlərlə min man.		Xüsusi çəkilər %-lə		Dəyişikliklər			
	İlin əvvəlinə	İlin sonuna	İlin əvvəlində	İlin sonuna	Mütləq rəqəmlərlə min man.	Xüsusi çəkilər %-lə	İlin əvvəlində olan rəqəmlərə görə, %-lə	Balansın yekununun dəyişməsinə görə, %-lə
I. Əsas vəsaitlər və sair dövrüyədənkənar aktivlər	371450	1626137	5	17	1254687	12	+62	58,5
II. Ehtiyatlar və məsrəflər	5064626	3889132	69	41	-1175494	-28	-23	-54,8
III. Pul vəsaitləri, hesablaşmalar və sair aktivlər	1922078	3987126	26	42	2065048	16	+93	96,3
O cümlədən: pul vəsaitləri və qısa - müddətli kapital qoyuluşları	415338	85848	6	1	-329490	-5	-79	15,3
Debitor borcları, hesablaşmalar və sair aktivlər	1506740	3901278	20	41	2394538	21	+41	111,6
Balans	7358154	9502395	100	100	2144241	0	+71	100,0

“Bəyəndik” LTD istehsal - kommersiya şirkətinin passivlərinin təhlili

Passiv	Mütləq rəqəmlərlə min man.		Xüsusi çəkilər %-lə		Dəyişikliklər			
	İlin əvvəlinə	İlin sonuna	İlin əvvəlində	İlin sonuna	Mütləq rəqəmlərlə min man.	Xüsusi çəkilər %-lə	İlin əvvəlində olan rəqəmlərə görə, %-lə	Balansın yekununun dəyişməsinə görə, %-lə
I. Xüsusi vəsaitlərin mənbələri	699337	1429646	10	15	730309	5	5	34
II. Hesablaşmalar və sair passivlər	6658817	8072749	90	85	1413932	-5	-5	66
O cümlədən: qısamüddətli kreditlər və borc vəsaitləri	-	-	-	-	-	-	-	-
Uzunmüddətli kreditlər və borc vəsaitləri	-	-	-	-	-	-	-	-
Kreditorlarla hesablaşmalar	4692708	6323938	64	67	1631230	3	3	76
Təsisçilərlə hesablaşmalar	1966109	1742393	27	18	-225716	-9	-9	-11
Balans	7358154	9502395	100	100	2144241	0	0	100

**“Bəyəndik” LTD istehsal-kommersiya şirkətinin
maliyyə dayanıqlığının təhlili**

S. №	Göstəricilər	İlin əvvəlinə min man.	İlin sonuna min man.
1.	Xüsusi vəsaitlərin mənbələri	699337	1429646
2.	Əsas vəsaitlər və sair dövryyədənəknar vasitələr	371450	1626137
3.	Xüsusi dövryyə vasitələrinin mövcudluğu (sətr 1 - sətr 2)	327887	-196491
4.	Uzunmüddətli kreditlər və borc vəsaitləri	0	0
5.	Ehtiyat və məsrəflərin formalaşması üçün xüsusi və borc vəsaitlərin mövcudluğu (sətr 3 + sətr 4)	327887	-196491
6.	Qısamüddətli kreditlər və borc vəsaitləri	0	0
7.	Ehtiyat və məsrəflərin formalaşması üçün əsas mənbələrin ümumi həcmi (sətr 5 + sətr 6)	327887	-196491
8.	Ehtiyat məsrəflərin həcmi	5064626	3889132
9.	Xüsusi dövryyə vəsaitlərinin artıqlığı (+) və yaxud çatışmamazlığı (-) (sətr 3 - sətr 8)	-4736736	3692641
10.	Ehtiyatların və məsrəflərin formalaşmasının əsas mənbələrinin ümumi həcmnin artıqlığı (+) və yaxud çatışmamazlığı (-) (sətr 5 - sətr 8)	-4736739	3692641
11.	Ehtiyat və məsrəflərin formalaşmasının əsas mənbələrinin ümumi həcmnin artıqlığı (+) və yaxud çatışmamazlığı (sətr 5 - sətr 8)	-4736739	
12.	Maliyyə situasiyasının tipi	böhranlı	böhranlı

rin xüsusi çəkisi 28 bənd azaldığı halda əsas vəsaitlərin və dövriyyədə aktivlərin xüsusi çəkisi 12 bənd artmışdır, debitor borcları bir qədər çoxalıbsa da pul qalığı 5 bənd azalıb, yəni pulun çox hissəsi dövriyyədə, işlək vəziyyətdə olmuşdur;

* maliyyə situasiyası ilin əvvəlinə böhranlı olduğu halda ilin sonuna tam sabitləşib;

* şirkətin balansının likvidliyinin təhlili göstərir ki, likvidlik əmsalı 20 bənd artıb;

* maliyyə əmsallarının birgə təhlili sübut edir ki, şirkətin maliyyə vəziyyəti xeyli yaxşılaşmışdır;

* mənfəətin səviyyəsinin və dinamikasının təhlili göstərir ki, o ancaq əsas məhsulun satışından əldə olunan (istehsal - kommersiya fəaliyyəti) gəlir hesabına formalaşmışdır.

Mühasibat balansının təhlili əsasında şirkətin maliyyə sabitliyinin qorunub saxlanması və gələcək strategiyası istiqamətində aşağıdakı təkliflər tövsiyyə edilmişdir:

1. Əsas və dövriyyə vəsaitlərinin optimallaşdırılması - a) bazarda rəqabət qabiliyyətini artırmaq üçün “nou - xau ” əldə etmək və onun məbləğini maya dəyərinə daxil etmək; b) yeni regionlarda məhsul satışını təşkil etməklə bitməmiş istehsalın və anbarda mal qalıqları həcmələrini minimuma endirmək; c) qısamüddətli kreditlərdən istifadə etmək.

2. Qiymətli kağızlar sahəsində siyasət - a) müəssisənin işçiləri üçün səhmlər buraxmaq; b) nüfuzlu kommersiya banklarının səhmlərini almaq.

3. Nağdsız hesablaşmaların təkmilləşdirilməsi; - a) hesablaşma vasitəsi kimi vekseldən istifadə etmək; b) layihə üzrə hazırlanan sınaq məhsulun dəyərini qabaqcadan ödəmək.

4. Mənfəətin bölüşdürülməsi sahəsində - mənfəəti istehlaka, istehsalın inkişafına və dividendlərin ödənilməsinə yönəltmək.

5. Vergi ödənişlərinin optimallaşdırılması - a) ilin sonuna fayda

verməyən əmlakın azaldılması hesabına əmlak vergisini aşağı salmaq; b) vasitəli vergilərə cəlb olunmayan iş görmək, məhsul buraxmaq, xidmət göstərmək.

6. Qiymət siyasəti - a) ehtiyac duyulan və aylar üzrə bölünmüş illik dövriyyə kapitalın həcmi satışından əldə olunan gəlirlə örtülməsini və tarazlaşdırılmasını təmin etmək; b) ölkədaxili və dünya bazar qiymətlərini tutuşdurmaq.

7.Xarici iqtisadi fəaliyyət - a) ödənilən vergiləri minimuma endirmək üçün birgə müəssisənin qeydiyyatata alındığı ölkənin vergi siyasətini dürüst öyrənmək;

b) müəssisənin reytingini qorumaq üçün beynəlxalq bazarlara çıxarılan məhsulların keyfiyyət göstəricilərinə daim xüsusi diqqət yetirmək.

Əlbəttə, hər müəssisənin düşdüyü konkret şəraitdən və üzləşdiyi çətinliklərdən asılı olaraq təkliflərin dairəsi genişlənə bilər.

BÖLMƏ III

Müxtəlif təsərrüfat formalı müəssisələrin maliyyəsi

**Kiçik biznes müəssisələrinin
maliyyəsi**

13.1. İqtisadiyyatda kiçik sahibkarlığın yeri və rolu

Azərbaycanın milli iqtisadiyyatının bazar prinsipləri əsasında formalaşması həlli vacib problemlər sırasında biznesin təşkili və inkişaf etdirilməsini ön plana çəkir. Biznes istehlakçıların tələbatının ödənilməsi və mənfəət əldə edilməsi məqsədilə təşəbbüskar insanlar arasında qurulan işgüzar münasibətlərin məjmusudur. Biznes və onun mühüm istiqaməti olan sahibkarlıq fəaliyyəti bazar iqtisadiyyatının formalaşması və inkişafı üçün zəruri şərtidir, əhəlinin həyat səviyyəsinin yaxşılaşdırılmasında, sosial-iqtisadi problemlərin uğurla həll edilməsində böyük rol oynayır.

Bazar iqtisadiyyatının mühüm tərkib hissəsi olan sahibkarlıq kiçik biznesdə öz əksini tapır. Kiçik biznes iqtisadi artımın sürətinə, ümumi milli məhsulun strukturuna və keyfiyyətinə təsir göstərir.

Kiçik biznesin ən əsas xüsusiyyətlərindən biri tez-tez dəyişən bazar mühitinə asanlıqla uyğunlaşmasıdır. Belə bir vəziyyətdə çevik hərəkət etmək imkanına malik olan kiçik müəssisələr az məhsul istehsal edir, bu səbəbdən onlara çox həjmdə ehtiyatlar lazım deyildir. Kiçik bizneslə məşğul olan sahibkarlar maliyyə vəziyyətlərindən asılı olaraq, qısa vaxt ərzində öz fəaliyyətlərinə uyğun istehsal və satış dairəsini təyin edirlər. Digər tərəfdən kiçik və orta müəssi-

sələr texniki yeniliklərin və onların sənaye nümunələrini daha tez tətbiq etmək imkanına malikdirlər. Təcrübə göstərir ki, daha böyük müəssisələrə nisbətən kiçik biznes müəssisələri yeni istehsal üsullarının və texniki vasitələrin işə salınmasında iş vaxtına xeyli qənaət edirlər.

Kiçik biznesdə uğurlu sahibkarlığın spesifikasiyası biznes fəaliyyəti ilə məşğul olmağa risk edən və öz fəaliyyətinin nəticələrinə görə cavab verməyə hazır olan iş adamlarının çoxcəhətli fəaliyyətindən ibarətdir. Sahibkar eyni zamanda menecer, iqtisadçı, marketoloq, maliyyəçi, hüquqşunas sayılır və adı çəkilən sahələrin hər birini nəzərə almaqla sərbəst qərar qəbul etməyi bacarmalıdır.

Kiçik biznesin Azərbaycanın milli iqtisadiyyatının formalaşması və inkişafında, yeni iş yerlərinin yaradılması və əhalinin həyat səviyyəsinin yaxşılaşdırılmasında rolu böyükdür. Azərbaycan Respublikası Prezidenti İlham Əliyevin 24 noyabr 2003-cü il tarixli «Azərbaycan Respublikasında sosial-iqtisadi inkişafın sürətləndirilməsi tədbirləri haqqında» fərmanı və 11 fevral 2004-cü il tarixli fərmanı ilə təsdiq olunmuş «Azərbaycan Respublikası Regionlarının sosial-iqtisadi inkişafı Dövlət Proqramı (2004-2008-ci illər)» ölkədə kiçik biznesin inkişaf etdirilməsini xeyli sürətləndirmişdir.

Dünya iqtisadiyyatında nəzərə çarpan meyllərdən biri kiçik və orta ölçülü istehsal müəssisələrin yaradılması və inkişafına diqqətin artmasıdır.

Kiçik müəssisələrə üstünlük verilməsi bir sıra iqtisadi və sosial səbəblərlə bağlıdır. Bunlara iri müəssisələrin sərbəstləşməsi, istehsalın və əməyin təşkilində çevik formalardan istifadə, məhsulun çeşidinin genişləndirilməsi və keyfiyyətinin yüksəldilməsi, istehsalçılar arasında rəqabət mübarizəsinin güclənməsi və s. aid etmək olar. Eyni zamanda araşdırmalar göstərir ki, son illər iqtisadi artım və yeni iş yerlərinin çoxalması iri müəssisələr hesabına deyil, əsasən kiçik və orta istehsal müəssisələri hesabına təmin edilmişdir.

Kiçik və orta istehsal müəssisələrinin yaradılması və inkişafı nəticəsində iqtisadiyyat sahələri üzrə elmi-texniki yeniliklərin, mütərəqqi texnologiyaların tətbiqi sürətlənir, əhalinin məşğulluq səviyyəsi artır, azad rəqabət mühiti formalaşır, sahibkarlar yüksək keyfiyyətli məhsulun istehsalına ciddi səy göstərirlər.

Kiçik müəssisələrin mahiyyətini müəyyənləşdirən əsas xüsusiyyət ondan ibarətdir ki, onlar böyük həcmdə kapital qoyuluşu tələb etmir, bazar konyukturasının dəyişməsinə operativ reaksiya verir, bazar iqtisadiyyatı şəraitində yüksək mobillik və çeviklik gətirir. Bununla yanaşı, kiçik müəssisələr iri müəssisələr üçün sərfəli olmayan məhsulların istehsalında yüksək rentabelliği təmin edir və daha səmərəli istehsal- təsərrüfat kooperasiyası üçün əlverişli şərait yaradırlar.

Kiçik müəssisələrin funksional rolu aşağıdakılardan ibarətdir:

- 1.Çevikliklə istehsalatı dəyişməkdə olan yeni elmi-texniki tələblərə uyğunlaşdırır.
- 2.İri müəssisələri kiçik seriyalı məhsullardan azad edərək ixtisaslaşmanın dərinləşməsinə kömək göstərir.
- 3.Elmi-texniki tərəqqidə, innovasiyada kəşfiyyatçı rolunu oynayır.
- 4.Yeni informasiya texnologiyalarının tətbiqinə cəhd edir.
- 5.İnhisarçıların çəkdiyi riskləri öz üzərinə götürür.
- 6.Kapitalın daha yüksək sürətlə dövriyyəsinə təmin edir və öz şəxsi maraqlarına diqqəti cəlb edir.

Bunlardan əlavə kiçik müəssisələr istehsal tullantılarından və yerli xammaldan geniş istifadə etməklə bazarın tələbatına daha çevik reaksiya verir və çox da böyük olmayan kapital qoyuluşu ilə tələbatə uyğun istehlak malları istehsalını genişləndirir, nəqliyyat xərclərini azaldır, azad əmək ehtiyatlarını işlə təmin edir.

Kiçik sahibkarlığın dəqiq müəyyənləşdirilməsi birincisi, iqtisadiyyatın bu sahəsində təsərrüfat fəaliyyətinin statistik uçotunu

aparmağa, ikincisi, kiçik müəssisəyə dövlət köməyi, vergi, kredit-maliyyə proqramlarını işləyib hazırlamağa imkan verir.

Kiçik biznesin kəmiyyət və keyfiyyət müəyyənliyi mövcuddur. Kiçik biznesin kəmiyyət meyarlarına aiddir: məşğul işçilərin sayı; satışın (dövriyyənin) həcmi; aktivlərin dəyəri.

Bir sıra ölkələr və beynəlxalq təşkilatlar kiçik və orta biznesin formalaşmasında kəmiyyət müəyyənləşdirilməsindən istifadə edirlər. Bu yaxın vaxtlara qədər əsas meyar kimi işçilərin sayı: kiçik müəssisə üçün 250 nəfərədək və orta müəssisə üçün 500 nəfərədək qəbul olunurdu.

Kiçik biznesin keyfiyyət meyarlarına aiddir:

* istehsal olunan məhsulun (xidmətin) nisbətən az miqdarda olması;

* müqayisəli məhdud resurslar (maliyyə, kadr və s.) və mərkəzləşdirilmiş maliyyə mənbələrindən üstün istifadə, hansıki əsas fəaliyyət çərçivəsindən çıxmağa imkan vermir;

* yüksək təşkilati-funksional çeviklik və mobillik;

* idarəetmə sisteminin az inkişaf etməsi, firmanın strateji vəziyyətinin qiymətləndirilməsi və nəzarət prosedurunun nisbətən müəkkəb olmaması;

* qeyri-müntəzəm menecment, «sağlam fikir idarəetməsinin» üstünlüyü;

* əksər sahələrin uyğun idarəetmə postlarının, müəssisənin təsisçisinin əlində təmərküzləşməsi;

* yalnız məhdud bazar segmentlərinə malik olmaq qabiliyyəti;

* istənilən halda firmanın hüquqi müstəqilliyinin qorunub saxlanmasına möhkəm cəhd edilməsi;

* bazara, azad ticarətə, özünü təkrar istehsalın rəqabət mexanizminə dəqiq səmtlənmə, istiqamətlənmə.

Sadalanın meyarlar kiçik və orta müəssisələrin bazar davranış modelini müəyyənləşdirməyə və onların iri şirkətlərin bazar fəaliyyəti

yətindən fərqlərini ümumiləşdirməyə imkan verirlər.

Azərbaycan Respublikasında bazar iqtisadiyyatına keçid şəraitində müəssisələrin kiçik, orta və iri qrupları üzrə differensiallaşdırılması indiyə qədər tam həllini tapmayıb. Çünki müəssisələrin differensiasiyasının vahid beynəlxalq standartı mövcud deyil. Bu hər bir ölkə iqtisadiyyatının konkret vəziyyətindən, strukturundan və inkişafından asılıdır.

Kiçik (özəl) müəssisələrin geniş inkişafı Azərbaycan Respublikası Nazirlər Kabinetinin 18 iyul 1991-ci il 406 №-li sərəncamına əsasən bütün rayonlarda yaradılan kiçik müəssisələr sahibkarlıq fəaliyyətinin bir istiqaməti kimi dövlət idarəetmə qurumları tərəfindən müdafiə edilir və bu qərar mühüm iqtisadi əhəmiyyət daşıyır.

Azərbaycanda kiçik biznesin inkişafının sonrakı mərhələsi dövlət müəssisələrin özəlləşdirməsi ilə bağlıdır, sonralar həmin müəssisələrin əsasında səhmdar cəmiyyətləri yaradılıb. Əvvəllər mövcud olan müəssisələrdən fərqli olaraq yeni yaradılan kiçik (özəl) müəssisə təkcə icarə qaydasında alınan maşın və avadanlıqlardan deyil, həmçinin müəssisə sahibinin şəxsi maliyyə vəsaitləri hesabına da yaradıla bilər. Bu hal sahibkarlara daha geniş manevr etməyə imkan verir və onlar istər istehsal sahələrində, istəsə də xidmət və satış sahələrində fəaliyyət göstərə bilərlər.

Sahibkarlıq subyektlərinin kiçik sahibkarlıq sektoruna aid edilməsi üçün hər iki göstərici bu sektor üçün müəyyənləşdirilmiş həddlər daxilində olmalıdır.

Yəni fəaliyyətə başlayan sahibkarlıq subyektləri üçün 1 il müddətində bu həddlərlə müəyyən edilmiş işçilərin say meyarı əsas götürülür.

Hüquqi şəxs yaratmadan sahibkarlıq fəaliyyəti ilə məşğul olan fiziki şəxslər üçün bu həddlərlə müəyyən edilmiş illik dövriyyə meyarı əsas götürülür.

Cədvəl 13.1.

İqtisadi fəaliyyət növləri üzrə kiçik sahibkarlıq subyektlərinin müəyyənləşdirilməsi meyarlarının həddləri

İqtisadi fəaliyyət növləri	İşçilərin sayı	İllik dövriyyə
Sənaye və tikinti	40	200 min man.
Elmi-texniki və konsaltinq xidməti	20	125 min man.
Kənd təsərrüfatı	15	100 min man.
Topdan satış ticarət	10	300 min man.
Pərakəndə satış ticarəti, nəqliyyat, xidmət və digər fəaliyyət növləri	5	100 min man.

Bu cür müxtəliflik və dünya praktikası müəssisələrin ölçüləri üzrə bölgünün şərti olduğunu göstərir. Bununla belə qeyd etmək lazımdır ki, bir meyarla müəssisənin differensiasiyası kifayət deyildir. Məsələn, istehsalın yüksək dərəcədə mexanikləşdirilməsi və avtomatlaşdırılması zamanı kiçik müəssisələrə eyni zamanda kifayət qədər iri elektrik stansiyaları və digər müəssisələr də aid edilə bilər. Kiçik və orta sahibkarlıq subyektlərinin müəyyənləşdirilməsi meyarlarının təkmilləşdirilməsi zərurəti ölkə Prezidentinin 2002-ci il 17 avqust tarixli fərmanı ilə təsdiq edilmiş «Azərbaycan Respublikasında kiçik və orta sahibkarlığın inkişafının Dövlət Proqramı (2002-2005-ci illər)» adlı çox mühüm əhəmiyyətə malik sənəddə də əksini tapmışdır. Bu bir daha sübut edir ki, bizim ölkədə kiçik, orta və iri müəssisələrin sərhədlərinin dəqiq müəyyənləşdirilməsində əlavə meyarlardan istifadə olunması zəruridir. Mütəxəssislərin fikrincə, dörd göstəricidən istifadə etmək məqsədəuyğun sayıla bilər: işçilərin sayı, ümumi məhsulun həcmi, kapitalın həcmi və mənfəətin həcmi.

Hazırda kiçik müəssisələr Azərbaycan Respublikasının Nazirlər Kabinetinin «İqtisadi fəaliyyət növləri üzrə kiçik sahibkarlıq sub-

yehtlərinin müəyyənləşdirilməsi meyarlarının həddlərinin təsdiq edilməsi haqqında» 20 aprel 2004-cü il tarixli qərarına müvafiq olaraq işçilərin sayına və sahə mənsubiyyətinə görə müəyyən olunur.

Dünya təjribəsi göstərir ki, müəssisələrin təsnifləşdirilməsi məqsədilə natural və dəyər göstərijiləri şəklində olan aşağıdakı meyarlardan daha çox istifadə olunur: işçilərin sayı, sabit kapitalın həjmi, kapital qoyuluşunun həjmi, satılmış məhsulun həcmi, elektrik enerjisinin istehsalı və əsas fonrların dəyəri.

Bazar iqtisadiyyatına keçidlə əlaqədar aparılan geniş miqyaslı iqtisadi islahatlar, dövlət əmlakının özəlləşdirilməsi, torpaq islahatı və idarəetmədə mütərəqqi struktur dəyişiklikləri nətiyəsində ölkədə makroiqtisadi sabitlik bərqərar olmuş, regionlarda sahibkarlığın inkişafına təkan verilmişdir. Regionların iqtisadiyyatında kiçik və orta sahibkarlığın rolu getdikjə artmağa başlamışdır. Belə ki, ölkədə fəaliyyət göstərən müəssisələrin ümumi sayında (79147) kiçik müəssisələrin xüsusi çəkisi 75,2 faiz təşkil etmişdir.

Ümumiyyətlə, Azərbaycan Respublikasında 2007-ci ildə 195,8 min kiçik sahibkarlıq subyekti fəaliyyət göstərmişdir ki, ondan 13,5 min kiçik müəssisə və 182,3 min isə fiziki şəxslər -fərdi sahibkarlıq təşkil edir.

Kiçik müəssisələrdə işləyənlərin sayı 99,3 min nəfər (orta hesabla bir müəssisədə 7,4 nəfər), məhsulun (işlərin, xidmətlərin) həcmi isə 1108,8 mln. manat olmuşdur.

Ölkə üzrə kiçik müəssisələrin 1,5 faizi Naxçıvan, 5 faizi Abşeron, 6,3 faizi Gəncə -Qazax, 2,2 faizi Şəki-Zaqatala, 4,2 faizi Lənkəran, 1,9 faizi Quba-Xaçmaz, 10 faizi Aran iqtisadi rayonlarında fəaliyyət göstərir.

Biznes müəssisəsinin maliyyəsi istehsal-təsərrüfat fəaliyyəti prosesində və onun maliyyə resurslarının formalaşdırılması və istifadəsi ilə əlaqədar ortaya çıxan pul münasibətlərini ifadə edir.

Müəssisənin maliyyə münasibətləri aşağıdakıları özündə əks et-

dirir:

- xammal, material və yanacağıın əldə edilməsi, hazır məhsulun satışı, yeni binaların, sexlərin, anbarların, yaşayış binalarının tikilməsi, yüklərin daşınması və s. Bu münasibətlərin neçə qurulmasından müəssisənin fəaliyyətinin maliyyə nəticəsi çox asılıdır;

- müəssisə daxilində ehtiyaclara uyğun gəlirin bölüşdürülməsi;

- əmək haqqının, səhm üzrə dividendlərin verilməsi, müəssisənin işçilərindən verginin tutulması;

- kreditlərin alınması və ödənilməsində bank sistemi ilə münasibətlərin qurulması;

- vergi və digər ijbəri ödənişlərin müxtəlif səviyyəli büdcələrə ödənilməsində dövlət maliyyə sistemi ilə sıx əməkdaşlıq edilməsi;

- mülkiyyətin, müəssisənin ayrı-ayrı kateqoriyalı işçilərinin, ticari və maliyyə risklərindən sığortası üzrə sığorta şirkətləri və təşkilatları ilə əlaqələrin qurulması;

- istehsalat və maliyyə aktivləri ilə əməliyyatlar üzrə məhsul, xammal və fond bircaları ilə müntəzəm əlaqə saxlanılması;

- özəlləşdirmə, investisiyanın yerləşdirilməsi və s. üzrə müxtəlif investisiya fondları, şirkətlər ilə əməkdaşlıq edilməsi;

- əmək kollektivlərinin üzvü olmayan səhmdarlarla işgüzar əlaqələr yaradılması.

Bütün bu adı çəkilən maliyyə münasibətləri üçün ümumi cəhət odur ki, onlar:

* pul formasında əks olunur və pul vəsaitinin hərəkətini təmin edir;

* müəssisənin digər bazar iştirakçıları ilə müəyyən təsərrüfat əməliyyatlarının keçirilməsində ikitərəfli xarakter daşıyır;

* maliyyə münasibətlərinə xidmət edən pul vəsaitinin hərəkəti nəticəsində müəssisənin müxtəlif pul fondu yaranır.

İstənilən müəssisənin maliyyə fəaliyyətinin əsas istiqaməti, onun istehsala olan tələbatını pul vəsaiti ilə təmin edən, həmçinin onun

sadə və geniş təkrar istehsalı üçün istifadə olunan pul fondunun yaranmasıdır.

Müəssisənin pul fondunun yaranması onun təşkilindən başlayır. Nizamnamə kapitalı - müəssisənin şəxsi vəsaitinin əsas mənbəyidir. Onun miqdarı təşkilatın nizamnaməsində göstərilir və mövcud qaydada qeydiyyatdan keçir. Nizamnamə kapitalından əsas və dövriyyə kapitalı yaradılır. Bunlar isə uğyun olaraq əsas və dövriyyə vəsaitinin yaradılmasına sərf edilir.

Əlavə kapital- bu bütün il ərzində aşağıdakı kanallar üzrə müəssisəyə daxil olan şəxsi vəsaitinin pul fondudur:

* yenidən qiymətləndirmə nəticəsində əsas fondun dəyərinin artımı;

* səhmlərin öz nominal dəyərindən artıq qiymətə satışından gələn gəlir (qiymətli kağızların buraxılış gəliri);

* istehsalat məqsədi ilə əvəzsiz əldə edilən pul və material sərvətləri.

Əlavə kapital müəssisə tərəfindən nizamnamə kapitalının artırılmasında və ziyanların ödənilməsində istifadə oluna bilər.

Ehtiyat kapitalı- Səhmdar Cəmiyyəti nizamnaməsi vasitəsilə təyin olunmuş, lakin nizamnamə kapitalının 15%-dən az olmamaqla müəssisənin pul fondudur. Onun yaradılması üçün müəyyən həddə çatana qədər hər il müəssisənin xalis gəlirindən 5% ayrılır.

Ehtiyat kapitalının olması müəssisənin davamlı maliyyə vəziyyətinin saxlanması üçün əsas şərtidir. Ziyanların ödənməsi, həmçinin müəssisənin lazımi gəliri olmadıqda dividendlərin ödənməsi üçün bu kapitalından istifadə edilir.

Yığılma fondu- istehsalatı inkişaf etdirmək üçündür və xalis gəlirdən yaradılır. Müəssisə bu fondan dövriyyə vəsaitinin artırılmasını təmin edir və kapital qoyuluşunu müəyyənləşdirir. O, həmçinin müəssisənin nizamnamə kapitalının artırılması üçün mənbədir.

Sosial sahə fondu- müəssisənin xalis gəlirindən yaradılan, müəs-

sisə işçilərinin maddi ehtiyajlarını ödəməyə yönəldilmiş, qeyri-istehsal sahələrini maliyyələşdirən yardım xarakterli ödənişlərə sərf olunan pul vəsaitidir.

Valyuta fondu- yalnız xaricə məhsul göndərməklə valyuta əldə edən və xarici əməliyyatlar üçün valyuta alan müəssisələrdə yaradılır.

Maliyyə ehtiyatları - müəssisənin geniş təkrar istehsalına sərf olunan, xərcləri ödəmək və maliyyə öhdəliklərini yerinə yetirmək üçün, həmçinin kənardan daxil olan pul və gəlir formasındakı pul vəsaitinin cəmidir. Maliyyə ehtiyatları, xarici və daxili bölmələrə ayrılan iki müxtəlif mənbədən yaradılır. Daxili mənbələr şəxsi xüsusi vəsait və təsərrüfatın nəticələri ilə əlaqədar ona bərabər vəsaitlər hesabına yaradılır. Xarici mənbələr isə müəssisəyə xaricdən daxil olan vəsaitlər hesabına əmələ gəlir.

Daxili mənbəli maliyyə ehtiyatları arasında əsas yeri mənfəət və amortizasiya ayırmaları tutur. Mənfəət müəssisənin fəaliyyətinin son nəticəsi olaraq, istehsalat prosesində əmələ gəlir. Rəqabət şəraitində əmək kollektivi gəlirin artmasında maraqlıdırlar. Çünki gəlir istehsalatın artmasına, o da öz növbəsində müəssisənin işçilərinin maddi rifahının yaxşılaşmasına səbəb olur. Lakin belə gəlir mənbəyi kimi müəssisənin təsərrüfat fəaliyyəti nəticəsində əldə edilən bütün ümumi gəlirin hamısı deyil, yalnız bütün vergi və ödəmələri büdcəyə keçirdikdən sonra qalan, xalis gəlir adlanan hissəsidir. O, yığım, sosial və ehtiyat fondlarının yaranmasına yönəldilir.

Amortizasiya ayırmaları aşılannmış istehsal fondlarının və qeyri-maddi aktivlərin dəyərinin pulla ifadəsidir.

Amortizasiya ayırmaları məhsulun maya dəyərinə daxil edilir və məhsul satıldıqdan sonra müəssisənin hesabına daxil olur və sonralar yığım fondunun yaradılması üçün istifadə edilir.

Maliyyə ehtiyatları, maliyyə bazarında səhm, istiqraz və digər qiymətli kağızların satış hesabına da artırılı bilər.

Kiçik biznes müəssisələrin maliyyə və pul bazarına sərbəst daxil olmaları aşağıdakı obyektiv səbəblər hesabına qismən məhdudlaşır:

- bir çox hallarda səhm, istiqraz və digər qiymətli kağızların buraxılmasının mümkünsüzlüyü;
- bank və kommersiya kreditlərinin bahalılığı.

Müəssisə vəsaitlərinin maliyyə mənbələri adətən xüsusi və borc hissələrinə bölünür.

Xüsusi vəsaitlərə aiddir: şəxsi vəsait, tərəfdaşların vəsaiti, mənfəət, amortizasiya, aktivlərin və səhmlərin satışından alınan vəsait, debitor borcları.

Borc vəsaitlərinə aiddir: qohum və dostların köməyi, bank krediti, malgöndərənlərin krediti, sığorta ödəmələri, hökumətin maliyyə dəstəyi, vençur kapitalı və s.

Maliyyə ehtiyatları axınını aşağıdakı pul vəsaitləri təşkil edir:

- firmanın maliyyə təsərrüfat fəaliyyəti nəticəsində əldə edilənlər;
- maliyyə bazarında səhm, istiqraz satılması, kredit alınması vəsaitilə əldə edilənlər;
- kapitala görə ödəniş qisminə faiz və dividend şəklində maliyyə bazarı subyektlərinə qaytarılanlar.

13.2. Kiçik biznesə dövlət yardımı

Bazar iqtisadiyyatına keçid şəraitində kiçik biznesin dövlət tərəfindən dəstəklənməsinə zərurət xeyli artır.

Ölkədə kiçik biznesin inkişafı normativ-hüquqi və maliyyə şəraitinin yaradılması ilə bağlıdır.

Sahibkarlıq fəaliyyətinin tənzimlənməsi ilə əlaqədar əsas məsələlər Azərbaycan Respublikasının Mülki Məcəlləsində və onun əsas müddəalarını konkretləşdirən qanunvericilik aktlarında əks olunmuşdur.

Son vaxtlar kiçik sahibkarlığın inkişafı sahəsindəki siyasət əhəmiyyətli dərəcədə dəyişilmişdir. Cəmiyyətin iqtisadi həyatının xüsusi sferası kimi kiçik sahibkarlığın təşəkkülü və inkişafı problemlərinin həllinə yönəldilmiş kompleks tədbirlər görülür.

Dövlət tərəfindən sahibkarlara daima yardım edilməsi kiçik və orta biznes müəssisələrinə imkan verir ki, onlar daha da inkişaf etsin, fəaliyyətlərini əlaqələndirsinlər, iri müəssisələr tərəfindən rəqabətə dözsün. İri firmalarla rəqabət mübarizəsində kiçik biznes hər şeydən əvvəl özünün başlıca üstünlüklərindən -çeviklik, sürətlə hərəkətmə, ərazi manevrilikdən istifadə edir.

Qeyd edək ki, 2002-ci ilin ortalarından başlayaraq kiçik və orta sahibkarlığın inkişafına kömək məqsədilə bir sıra fərman və sərəncamlar qəbul edilmişdir. Həmin sənədlərdə sahibkarlığa dövlət himayəsi, sahibkarlığa mane olan müdaxilələrin aradan qaldırılması sahəsində mühüm tədbirlərin həyata keçirilməsi nəzərdə tuturdu. Onların arasında mikrokredit banklarının vasitəsilə sahibkarlara uzunmüddətli, güzəştli kreditlərin verilməsini, sahə və regionlar üzrə vergilərin diferensiaslaşdırılması, biznes fəaliyyəti üçün lisenziyaların verilməsi qaydasının təkmilləşdirilməsini, inhisarçılıq meyllərinin azaldılmasını xüsusi vurğulumaq lazımdır.

Kiçik və orta sahibkarlığın inkişaf proqramında dövlət himayəsinin aşağıdakı istiqamətləri göstərilir:

- 1) Kiçik sahibkarlığın inkişafının və himayəsinin normativ-hüquqi bazasının formalaşdırılması və təkmilləşdirilməsi;
- 2) Maliyyə-kredit və investisiya dəstəyi;
- 3) İstehsalat və innovasiya dəstəyi. Yeni iş yerlərinin yaradılması;
- 4) Kiçik sahibkarlığın inkişafı və dəstəyi infrastrukturunun formalaşdırılması;
- 5) İnformasiya təminatı;
- 6) Elmi-metodik və kadr təminatı;

- 7) Kiçik sahibkarlıqda sosial mühafizə və təhlükəsizlik;
- 8) Dövlət və ictimai himayədarlıq sisteminin yaradılması.

Kiçik sahibkarlığın normativ-hüquqi bazasının formalaşması kiçik sahibkarlıq subyektlərinin iqtisadi azadlığını və hüququnu təmin edən, həmçinin təsərrüfat subyektləri, tərəfdaşlar, istehlakçılar, büdcə təşkilatları qarşısında onların vəzifə və məsuliyyətini müəyyənləşdirən məcburi və vacib şərti sayılır.

Dövlət kiçik sahibkarlığın inkişafı üzrə iqtisadi, maliyyə, material və başqa stimullar formalaşdırır, sahibkarlıq subyektlərinin kənar müdaxilələrdən, o cümlədən müxtəlif səviyyələrdə icra orqanlarının qeyri-qanuni hərəkətlərindən mühafizə tədbirlərini müəyyənləşdirir.

Mövcud normativ -hüquqi baza kiçik sahibkarlıq qarşısında duran çoxlu problemləri, yəni sahibkarlıq subyektlərinin qeydiyyatı alındığı andan başlayaraq fəaliyyət növünün lisenziyalaşdırılması, ləğv və iflas prosedurası qurtarana qədər qarşıya çıxan məsələləri həll etməyə imkan verir.

Kiçik sahibkarlıq subyektlərinə dövlət tərəfindən xüsusi münasibət göstərilir, yəni onun inkişafına dövlət büdcəsindən Sahibkarlara Kömək Dövlət Milli Fondundan və Dövlət Neft Fondundan xeyli vəsait ayrılır. Təkcə 2009-cu ildə sahibkarlığın inkişafı üçün 74,1 milyon manat xərc nəzərdə tutulub. Respublika səviyyəsində kiçik sahibkarlığa dövlət tərəfindən istehsalat-texniki himayədarlığının aşağıdakı istiqamətlərdə davam etdirilməsi nəzərdə tutulur:

- kiçik müəssisələrin müasir avadanlıq və texnologiyalar ilə silahlandırılması;
- yerlərdə və regionlarda subpodrat işləri bazarının inkişafına yönəldilən informasiya banklarının yaradılması;
- maşın və avadanlıqların lizinq sisteminin təşkili;
- kiçik müəssisələrə yeni texnologiyaların, «nou-xau» verilməsinin təşkili;

- kiçik sahibkarlığa himayədarlıq tədbirləri sistemində texniki məsləhətlər institutunun inkişafı;

- sahibkarlıq fəaliyyəti üçün kadrların hazırlanması sistemində istehsal proseslərinin idarə olunmasının əsaslarının öyrənilməsi.

Ölkəmizdə kiçik sahibkarlığa dəstək məqsədilə «Kiçik biznesə himayədarlıq regional agentlik şəbəkəsi» yaradılmışdır ki, bu ölkə iqtisadiyyatına xarici investisiyaların fəallığının artması ilə bağlıdır.

Müsbət haldır ki, Mikromaliyyələşdirmə bankı sahibkarlara və eləcə də ayrı-ayrı vətəndaşlara 3 faizli kredit verir. Əlbəttə, bu bankın imkanlarından səmərəli istifadə edilməsi sahibkarlara böyük fayda verəcəkdir. Milli Bank isə mərkəzləşdirilmiş kreditlər üzrə uçot dərəcəsini xeyli dərəcədə aşağı salaraq 5 faiz müəyyən etmişdir. Azərbaycanda «İpoteka krediti haqqında» qanunun qəbul edilməsi də öz müsbət nəticələrini verir.

Kiçik sahibkarlığa himayədarlıqda Ticarət-Sənaye Palatası əhəmiyyətli rol oynayır.

Müvafiq infrastrukturların yaradılması kiçik sahibkarlıq subyektlərinə: maariflənmə, konsaltinq, sığorta, marketinq, informasiya, texnoloji-texniki, maliyyə və s. xidmətləri göstərməlidir. Bununla əlaqədar infrastruktur obyektlərinin yaradılması prosesi sürətləndirilməli, yəni sahibkarlığa kömək mərkəzləri və agentlikləri, diler mərkəzləri, informasiya, məsləhət və tədris mərkəzləri, lizing şirkətləri yaradılması istiqamətində lazımi işlər görülməlidir.

Kiçik sahibkarlığın inkişafı iqtisadiyyatın bu sferasında məşğul olan işçilərin sosial müdafiəsi problemi ilə də bağlıdır. Çünki iri müəssisələrdən fərqli olaraq kiçik biznesin subyektlərinin əksəriyyətində, xüsusilə fəaliyyətə başladıkları ilk dövrlərdə lazımi maliyyə vəsaiti və xüsusi sosial infrastrukturunu olmur, istehsal-texniki silahlanma səviyyəsi aşağı olur, əməyin mühafizəsi və texniki təhlükəsizliyi məsələsi tam həll edilmir.

Dövlət proqramında kiçik müəssisələrin işçilərinin dövlət pensiya, sosial, tibbi sığorta sisteminin islahatı nəzərdə tutulur. Sahibkarların təhlükəsizliyini və kiçik müəssisələrin işçilərinin sosial müdafiəsini möhkəmləndirmək məqsədilə müvafiq qanunvericilik bazasının formalaşdırılması, kiçik sahibkarlıq obyektlərinin əmlakının qorunub saxlanmasını təmin edən firma şəbəkəsinin genişləndirilməsi üzrə işi davam etdiriləcəkdir.

Hazırkı vaxtda kiçik sahibkarlıq subyektlərinin maliyyə dəstəyi mexanizmi əsasən formalaşmış. Mövcud qanunvericiliyə uyğun olaraq kiçik müəssisələr müəyyən vergi güzəştlərindən istifadə edirlər; onlar üçün sadələşdirilmiş vergi sistemi tətbiq olunur.

Kiçik müəssisələrin vergi qanunvericiliyində nəzərdə tutulan aşağıdakı güzəştlərdən istifadə etmək imkanı vardır:

- vergilərdən azad, yaxud vergi dərəcələrinin aşağı salınması;
- vergilərin ödənilməsində möhlət verilməsi;
- sürətli amortizasiyadan istifadə edilməsi;

Sahibkarlığın inkişafı dövründə ölkədə kiçik biznesə yardım edən, dəstəkləyən qeyri-dövlət strukturları yaradılıb, hansiki kiçik sahibkarlığın formalaşmasına daha əhəmiyyətli təsir göstərirlər. Onlardan əsasları bunlardır: kiçiki və orta biznesə kömək agentliyi. Agentlik geniş aspektli xidmətlər, o cümlədən iqtisadi, maliyyə, vergi, investisiya, xarici iqtisadi əlaqələr, gömrük siyasəti məsələləri üzrə fəaliyyət göstərir.

Texniki park Assosiasiyası kiçik sahibkarlığa innovasiya fəaliyyətinin prioritet istiqamətlərinin müəyyən edilməsi, elmtutumlu yüksək texnoloji islahatların yaradılması və s. məsələlərdə yaxından kömək edir.

Bütün qeyri-kommersiya təşkilatlarınının fəaliyyəti kiçik sahibkarlığın uğurlu inkişafına və ölkə iqtisadiyyatındakı mövcud problemlərin həllinə yönəldilmişdir.

Bununla belə, mövcud maliyyə bazarı kiçik biznesin inkişafına

hələlik lazımı kömək göstərə bilmir. Belə ki, qısamüddətli kreditin yüksək faizlə verilməsi, çoxsaylı vergilərin, yüksək kommunal xərclərinin tətbiqi bütövlükdə sahibkarlıq fəaliyyətinin inkişafını ləngildir.

Ona görə də kiçik biznesin maliyyələşdirilməsi üçün dünya təcrübəsində sınaqdan çıxmış mütərəqqi maliyyə kanallarından, xüsusilə lizinq şirkətlərinin xidmətlərindən, habelə vençur kapitaldan, büdcə vəsaiti hesabına verilən ipoteka kreditindən geniş istifadə edilməlidir.

13.3. Kiçik biznesin vergiyə cəlb edilməsi

Təsərrüfat yönümündən asılı olmayaraq kiçik biznes fəaliyyətli müəssisə yerləşdiyi ərazi üzrə vergi orqanları tərəfindən vergiyə cəlb olunurlar. Kiçik biznes fəaliyyətinin vergiyə cəlb edilməsi üçün müəssisənin əsas iş göstəricilərinin nəticələrinə müvafiq olaraq əldə olunmuş gəlirin yekun məbləği üzrə vergi hesablamaları aparılır.

Sahibkarlıq fəaliyyəti üzrə kiçik biznes dairəsinə daxil olan müəssisənin yerləşdiyi ərazi prinspləri nəzərə alınmaqla Azərbaycan Respublikası vergi qanunverijiliyinə əsasən qeyri-dövlət tabeli istehsal və qeyri-istehsal müəssisələri büdcə ödənişlərindən azaddır. Lakin bununla bərabər kiçik müəssisələr, digər hüquqi şəxslər kimi gömrük və dövlət rüsumu, lisenziya və sənədləşmə-qeydiyyat haqqı, dövlət sosial fonduna ödənişlər, nəqliyyat vəsaitlərindən istifadəyə görə vergi, topraq vergisi, xarici material və əmtəə nişanələrinin tətbiqinə görə vergi ödəmələrinə cəlb olunurlar.

Hesabat dövründə sahibkarlıq fəaliyyətində kiçik biznesli iş sahələrində (istehsal, iş və xidmətlərin yerinə yetirilməsi, əmtəə bazarlarında satış) əldə edilmiş gəlirdən vergi ödənişləri həmin ildən əvvəlki baza gəlirinin göstəriciləri əsasında hesablanır. Bu zaman vergi hesablanarkən sahədə tətbiq olunan əmsallar vasitəsilə tən-

zimplənir ki, bu da bir sıra hallarda fiziki şəxslərin əldə etdiyi nəticələrə iqtisadi münasibətlərdən asılı olaraq müsbət və ya mənfi təsir göstərir.

Kiçik sahibkarlıq müəssisələri hesabat dövrünə bir ay qalanadək vergi orqanına ərizə verməli və bu zaman vergi və digər ödəmələr üzrə ötən dövrdə borcu olması haqqında mühasibat və statistika hesabatları təqdim etməlidirlər. Kiçik sahibkarlıq subyektlərinin təsərrüfat fəaliyyəti prosesində məcmu gəlirin hesablanması zamanı qəbul edilən məsrəflər barədə mübahisə doğuran məsələ meydana çıxır. Belə ki, təsərrüfat fəaliyyəti ilə dolayısı ilə bağlı olan xərclər məcmu məsrəflərin tərkibinə daxil edilmir, halbuki digər müəssisələr üçün onlar qəbul edilən məsrəflər sayılır. Bu məsrəflərə əmək haqqı və ezamiyyət xərcləri, şəxsi avtomobildən istifadəyə görə kompensasiya, dəftərxana ləvazimatları və mebelin alınmasına sərf edilən xərclər daxil edilir. Lakin investisiya qoyuluşunun həyata keçirilməsi üzrə məsrəflər və əsas fondların amortizasiyası xərcləri bu siyahıya aid edilmir.

Kiçik sahibkarlıq subyektlərində məcmu gəlirə vahid vergi hesablanır və ona görə də məsrəflərin uçotunu dəqiq aparmaq son dərəcə vacibdir. Bu zərurət həmçinin onunla bağlıdır ki, məjmu gəlirin hesablanmasının əsasını «kassa» metodu təşkil edir.

Müəssisə təsərrüfat əməliyyatları başa çatanda gəlirlər və xərclər üzrə əməliyyatları təsnifləşdirərək onları Uçot Kitabında qeydiyyata alır.

Məlum olduğu kimi, ölkəmizdə 2003-cü ildən başlayaraq sadələşdirilmiş vergilərin tətbiqi dairəsi xeyli genişləndirilmişdir. O, sahibkarlıq fəaliyyəti ilə məşğul olan həm hüquqi və həm də fiziki şəxslərə şamil edilir. Azərbaycan Respublikası Vergi Məcəlləsinin 218-ci maddəsinə əsasən əlavə dəyər vergisi məqsədləri üçün qeydiyyata alınmamış və əvvəlki üç aylıq dövr ərzində vergi tutulan əməliyyatlarının həcmi 22500 manat və ondan az olan hüquqi şəxs-

lər və hüquqi şəxs yaratmadan sahibkarlıq fəaliyyətini həyata keçirən fiziki şəxslər sadələşdirilmiş vergi ödəyicisi olmaq hüququna malikdir. Sadələşdirilmiş vergi ödəyicilərinin malların təqdim edilməsindən, işlərin görülməsindən xidmətlərin göstərilməsindən əldə etdiyi vəsaitlərin məbləğindən (ümumi hasilatın həcmindən) və satışdankənar gəlirlərdən aşağıdakı dərəcə ilə hesablanır. Bakı şəhərində 4 faiz, digər şəhər və rayonlarda, Naxçıvan MR-da 2 faiz təşkil edir.

Biznes fəaliyyətli müəssisənin vergiyə cəlb olunması bir çox amillər üzrə, o cümlədən onun baza gəlirliyinə müvafiq şərti fiziki göstəricilərdən istifadəyə görə (sahə vahidi, işçilərin sayı, istehsal qüvvəsi vahidi və s.) təyin olunmuş fəaliyyətin növlərini xarakterizə edir. Vergi dərəcələrinin kəmiyyətini müəyyənləşdirərkən hesabat dövrünün fiziki göstəricilərini seçəndə, aşağıdakı prinsiplər nəzərə alınmalıdır:

1. Müəssisənin ümumi gəlirinin birbaşa və ya bilavasitə fiziki göstəricilərdən asılılıq səviyyəsinin hesablanması və optimal səviyyənin seçilməsi;

2. Mütləq vergi ödəmələri üzrə səmərəli nəzarət prosesinin təşkili və ödənişlərin idarə olunması.

Maliyyənin təşkilinin sahə xüsusiyyətləri

14.1. Əsaslı tikintidə maliyyənin təşkili

Yuxarıda sadalanan müxtəlif mülkiyyət formalı müəssisələrin maliyyəsinin təşkilinə təsir edən amillərdən biri də onların **sahə mənsubiyyətidir**. Təsərrüfatçılığın müxtəlif formaları öz fəaliyyətlərini sənayedə, kənd təsərrüfatında, ticarətdə, tikintidə, nəqliyyatda və başqa sahələrdə həyata keçirilə bilirlər. Onlar üçün maliyyənin təşkilinin əsas prinsipləri eynidir, çünki iqtisadi kateqoriya kimi əmtəə istehsalı və maliyyənin də mahiyyəti eynidir. Lakin istehsal fondlarının tərkibi və quruluşuna, istehsal tsiklinin müddətinə, istehsalın silsiləsinə, vəsaitlərin dövriyyəsi xüsusiyyətlərinə, sadə və geniş təkrar istehsalın maliyyələşmə mənbələrinə, maliyyə ehtiyatlarının tərkibi və quruluşuna, maliyyə ehtiyatlarının formalaşmasına və təsərrüfatçılığın digər seqmentlərinə müəssisələrin sahə xüsusiyyətləri bu və ya digər dərəcədə təsir edir.

Əsaslı tikinti yeni müəssisələrin tikintisini və fəaliyyətdə olan müəssisələrin yenidən qurulmasını həyata keçirən iqtisadiyyatın ən əsas maddi sahələrindən biridir. Onun başlıca məqsədi mövcud resurslardan səmərəli və qənaətlə istifadə etməklə əsas fondları və istehsal güclərini istifadəyə verməkdən ibarətdir. Əsaslı tikinti iqtisadiyyatın mühüm sahəsi olmaqla, cəmiyyətin həyat fəaliyyəti ilə qırılmaz surətdə əlaqədardır və onun sürətinə, sosial-iqtisadi inkişaf

finın səmərəliliyinə bilavasitə təsir edir. İqtisadiyyatın ayrı-ayrı sahələrinin inkişafı əsaslı tikintinin inkişaf qanunauyğunluqlarından, onun səmərəli idarə edilməsindən, təşkilatı strukturundan və s. bilavasitə asılıdır.

Əsaslı tikintidə maliyyənin iqtisadi məzmunu, onun funksiya və əsas prinsipləri sənayedə və iqtisadiyyatın digər sahələrində olduğu kimidir. Bununla yanaşı əsaslı tikintidə maliyyənin təşkilinin öz xüsusiyyətləri vardır ki, bu da həmin sahənin texniki-iqtisadi xüsusiyyətləri ilə şərtlənir. Bu xüsusiyyətlər aşağıdakılardır:

* tikinti istehsalı üçün daha uzun istehsal tsikli xarakterikdir ki, bu da müəssisənin dövriyyə vəsaiti ilə örtülən bitməmiş istehsalın həcmnin artmasına təsir edir. Ona görə də dövriyyə vəsaitlərinin quruluşunda bitməmiş istehsalın xüsusi çəkisi böyük olur;

* obyektlərin tikintisi müxtəlif iqlim və ərazi zonalarında aparılır, bu da tikintinin fərdi dəyərində əks olunur və işin sifarişçiyə təhvil verilməsindən daxil olmaların qeyri-bərabərliyinə gətirib çıxarır;

* tikintinin maliyyələşdirilməsi smeta dəyəri çərçivəsində aparılır ki, bu da sifarişçi ilə bağlanan müqavilə əsasında həyata keçirilir;

*tikinti -quraşdırma işlərinin xarakteri tikintinin ayrı-ayrı dövrlərində yerinə yetirilmiş işlərin material tutumluluğu və əmək tutumluluğu müxtəlif dərəcəliliyi ilə şərtlənir ki, bu da dövriyyə vəsaitinə tələbatın qeyri-bərabərliyini müəyyən edir;

* tikinti obyektində çəkilən xərclərin qeyri-yekjinsliyi və müxtəlif xarakterliyi ilə əlaqədar olaraq qiymət hər bir ayrıca obyekt (hal) üçün müəyyən edilir. Tikintinin smeta dəyəri özünə birbaşa xərcləri, qaimə xərclərini və plan yığımını daxil edir. Qiymətin bu quruluşu mənfəətin planlaşdırılmasının normativ metodunu müəyyən edir.

Əsaslı tikinti prosesi bir qayda olaraq bir neçə mərhələdən: geo-

loci kəşfiyyat işləri, tikinti smetasının işlənib hazırlanması və tikinti -quraşdırma işlərinin həyata keçirilməsindən ibarətdir. Bütün bu mərhələlər ixtisaslaşdırılmış təşkilatlar tərəfindən həyata keçirilir. Maliyyələşdirmə sifarişçinin vəsaiti hesabına aparılır.

Tikintinin maliyyəsi özünə -sifarişçinin, tikinti -quraşdırma təşkilatlarının, layihə təşkilatlarının və geoloji axtarış təşkilatlarının maliyyəsini daxil edir.

Əsaslı tikinti təşkilatlarının maliyyələşdirmə mənbələri aşağıdakılardır:

- * sifarişçi təşkilatların vəsaitləri;
- * geoloji-kəşfiyyat və axtarış təşkilatların qoyuluşları;
- * ayrı-ayrı fiziki və hüquqi şəxslərin köməkliliyi;
- * iş adamlarının maliyyə dəstəyi;
- * dövlət qurumlarının vəsaitləri.

Əsaslı tikintiyə sərf edilən xərclərin əsas hissəsini tikinti -quraşdırma işləri və avadanlığın alınması təşkil edir. Bütün investisiyanın yarısından çoxu onun payına düşür. Tikinti işləri iki üsulla: podrat və təsərrüfat üsulu ilə aparılır. Podrat üsulu zamanı tikinti-quraşdırma işləri ixtisaslaşdırılmış təşkilatlar tərəfindən aparılır. Podrat üsulunda tikinti istehsalında subpodrat geniş tətbiq edilir. Subpodratçı kimi quraşdırma işləri, elektrikquraşdırma, təmir, daxili sanitariya-texniki və digər işləri yerinə yetirən tikinti təşkilatları çıxış edir. Podratçı öz öhdəliyini yerinə yetirmək üçün digər şəxsləri (subpodratçı) onunla subpodrat müqavilə bağlayaraq cəlb etmək hüququna malikdir. Bu halda podratçı başpodratçı rolunda çıxış edir və sifarişçi qarşısında bütün iş həcminə cavabdehlik daşıyır.

Subpodrat təşkilatları tərəfindən yerinə yetirilmiş işlərin dəyəri podrat təşkilatların istehsal xərclərinə daxil edilir və buna görə də təhvil verilmiş işlərdən əldə edilmiş mənfəət podrat təşkilatların maliyyə nəticələrinə aid edilir.

Bazar münasibətləri şəraitində mülkiyyət formasından asılı olmayaraq tikinti müəssisələri öz xərclərini ödəmə və özünümaliyyətləşdirmə prinsipinə əsasən fəaliyyət göstərirlər. Ona görə də yeni təsərrüfatçılıq şəraitində hər bir tikinti müəssisəsinin başlıca vəzifəsi ciddi təsərrüfat rejiminə riayət etməklə yəni, az xərcə daha çox mənfəət əldə etməkdir.

Tikinti məhsulunun istehsalına və reallaşdırılmasına çəkilən xərclər onun maya dəyərinin strukturunu və səviyyəsini müəyyən edir.

Tikinti -quraşdırma işlərinin (xidmətin) maya dəyəri istehsal (xidmət) prosesində istifadə olunan təbii ehtiyatların, xammalın, materialların, konstruksiyaların və detalların, yanacaqın, enerjinin, əsas fondların, əmək ehtiyatlarının qiymətləndirilmiş dəyərini, həmçinin onların istehsalına və satışına sərf edilən dəyər xərclərini özündə əks etdirir.

Mövcud qanunvericiliyə müvafiq olaraq tikinti məhsulunun (işlərin, xidmətlərin) maya dəyərinə aşağıdakı istehsal və satış xərcləri aid edilir:

- * maddi məsrəflər (qaytarılan tullantıların dəyəri çıxmaqla);
- * əsas istehsal fondlarının tam bərpasına amortizasiya ayırmaları;
- * əmək haqqı xərcləri;
- * dövlət sosial sığortasına ayırmalar;
- * əhalinin məşğulluq fonduna ayırmalar;
- * icbari tibbi sığorta fonduna ayırmalar;
- * əmlakın icbari sığortası üzrə tədiyələr;
- * elmi-tədqiqat, təcrübə konstruktör işləri üzrə xüsusi sahə və sahələrarası büdcədənkənar fondlara ayırmalar;
- * avtomobil yollarının tikintisinə, yenidən qurulmasına, təmirinə və saxlanılmasına ayırmalar;
- * qısamüddətli bank kreditləri üçün faizlər;

* müəssisələrin təmir fonduna ayırmalar, əsas istehsal fondlarının bütün növ təmiri üzrə xərclər, patentlərin və lisenziyaların alınmasına xərclər və s.

Məsrəflər müəyyən edilərkən Azərbaycan Respublikası müəssisələrində «Məhsulun (işin, xidmətin) maya dəyərinə daxil edilən xərclərin tərkibi haqqında» Əsasnaməyə (1996-cı il) ciddi əməl edilməlidir.

Məhsulun (işin, xidmətin) maya dəyərini əmələ gətirən xərclər onların iqtisadi məzmununa görə aşağıdakı elementlər üzrə qruplaşdırılır:

1. Material xərcləri;
2. Əmək haqqı xərcləri;
3. Sosial ehtiyaclara ayırmalar;
4. Əsas fondların amortizasiyası;
5. Sair xərclər.

Tikinti müəssisələrində xərclərin maya dəyəri şəklində xüsusiləşməsi məhsulun (işin, xidmətin) satışından mədaxili tikinti məhsulunun istehsal və reallaşması xərcləri ilə müqayisə etməyə imkan verir. Əgər təsərrüfat fəaliyyətindən əldə edilmiş mədaxil maya dəyərindən çox olarsa, onda tikinti müəssisəsi onu mənfəət kimi qəbul edir.

Tikinti müəssisəsinin təsərrüfat fəaliyyətinin maliyyə nəticələrini özündə əks etdirən mənfəət istehsalın səmərəsi, rentabelliğin dərəcəsi haqqında fikir söyləməyə imkan verir.

Müasir şəraitdə mənfəətin rolu durmadan artır. Çünki, müəssisələr mənfəət hesabına inkişaf edir, əmək kollektivlərinin maddi mükafatlandırma fondu yaradılır, sahibkarların və bütövlükdə dövlətin tələbatları ödənilir. Bundan başqa daha çox mənfəət əldə edilməsi tikinti müəssisəsinin rəqabət qabiliyyətliliyini artırır. Başqa sözlə, mənfəət tikinti müəssisələrində maliyyə sabitliyinin təmin edilməsinin, onların büdcə və kredit sistemi qarşısındakı öhdəliklə-

rin yerinə yetirilməsinin başlıca şərtidir.

İndiki şəraitdə mənfəət aşağıdakı funksiyaları yerinə yetirir.

1. Təsərrüfat fəaliyyətinin nəticələrini xarakterizə edir.

2. Onun bölüşdürülməsi və istifadəsi prosesində stimullaşdırıcı rol oynayır.

3. Müəssisə və təşkilatların maliyyə ehtiyatlarının və büdcə gəlirlərinin formalaşmasında əsas mənbə kimi çıxış edir.

Tikinti müəssisələrinin maliyyəsinin təşkilində mənfəətin planlaşdırılmasının böyük əhəmiyyəti vardır.

Mənfəət hesabına tikinti müəssisərində əməyin ödənişi fondu artırılır, elmi-texniki və sosial-iqtisadi tədbirlərin maliyyələşdirilməsi həyata keçirilir. Mənfəət təkcə tikinti müəssisələrinin təsərrüfat-daxili tələbatının təmin edilməsi mənbəyi kimi yox, eyni zamanda da büdcə resurslarının, büdcədən kənar və hümanitar fondların və humanitar yardımların formalaşması üçün də böyük əhəmiyyət kəsb edir.

Bazar iqtisadiyyatı şəraitində sahibkarlıq fəaliyyətinin əsas məqsədi yüksək mənfəət əldə etməkdir. Yüksək olduğuna görə onun artırılması bir məsələ kimi qarşıda durur. Buna isə istehsal imkanları və ehtiyatlarından səmərəli istifadə edilməsi və bazar şəraitinin düzgün qiymətləndirilməsi ilə nail olmaq mümkündür.

İstehsal imkanlarından səmərəli yararlanmaq baxımından elmi-texniki tərəqqinin nailiyyətlərindən istifadə olunması, istehsalın və əməyin təşkilinin təkmilləşdirilməsi, tikinti iqtisadiyyatının bacarıqla idarə edilməsi kimi mənfəətin yüksəldilməsinin istiqamətlərini göstərmək olar. Bu istiqamətlər nəticə etibarlı ilə tikintidə istehsal xərclərinin aşağı salınmasına yönəldilir və mənfəətin artmasına səbəb olur.

Tikinti təşkilatlarında mənfəətin kəmiyyətinə istehsal fəaliyyəti ilə əlaqədar olan bir sıra obyektiv və subyektiv amillər təsir göstərir. Obyektiv amillərə əmək haqqının, tikinti materiallarının, maşın

və avadanlıqların, enerji resurslarının qiymətinin artması, amortizasiya ayırmaları normasının artımı, bazar konyukturasının dəyişməsi və s. aiddir. Subyektiv amillərə isə sahibkarlıq fəaliyyətinin idarə edilməsinin səviyyəsi, buraxılan məhsulun rəqabət qabiliyyətliliyi, əmək məhsuldarlığının səviyyəsi, məhsulun istehsalı və satışına çəkilən xərclər, hazır tikinti məhsullarına (iş, xidmət) qoyulan qiymətlər və s. aiddir. Mənfəətin maksimum dərəcədə intensiv amillər hesabına əldə edilməsi, iqtisadiyyatın maliyyə cəhətdən sağlamlaşdırılması sahibkarlığın daha da inkişaf etməsinə gətirib çıxarır.

Tikinti müəssisələrində öz iqtisadi məzmununa görə mənfəət müxtəlif tələbatların maliyyələşdirilməsinin mənbəyidir. Ona görə də mənfəətin düzgün bölüşdürülməsi və istifadə edilməsi mühüm sosial-iqtisadi əhəmiyyət kəsb edir, çünki onun bölüşdürülməsi zamanı dövlətin, sahibkarın, kollektivin və hər bir işçinin mənafeləri kəşifir.

Tikinti müəssisəsində mənfəətin bölüşdürülməsi zamanı aşağıdakı prinsiplər əsas tutulur:

* büdcə və büdcədən kənar fondlar qarşısında maliyyə öhdəliklərinin yerinə yetirilməsi;

* mənfəətin iqtisadi cəhətdən əsaslandırılmış nisbətlərə uyğun olaraq yığma və istehsala yönəldilməsi.

Deməli, müəssisəsinin mənfəəti bütünlüklə onun sərəncamında qalmayaraq bölüşdürülür. Tikinti təşkilatlarının əldə etdikləri mənfəətin bölgüsü büdcəyə vergilərin və digər icbari ödənişlərin ödənilməsi ilə başlanır. Mənfəətin müəssisənin sərəncamında qalan hissəsi isə xalis mənfəəti adlanır. Onun bölüşdürülməsi və istifadəsi müəssisənin öz səlahiyyətlərinə aid edilir. Xalis mənfəət müəssisənin tələbatlarının ödənilməsinin başlıca mənbəyidir.

Azərbaycan Respublikasının tikinti müəssisələrində, podrat təşkilatlarında mənfəətin həcmi ayrı-ayrı dövrlərdə müxtəlif olmuş-

dur. Beləki, 1995-2003-cü illərdə 44,2 mln. manatdan 28,5 mln. manatadək enmiş, 2007-ci ildə 132,8 mln. manatadək yüksəlmiş və yaxud 4,7 dəfə çoxalmışdır.

Bazar iqtisadiyyatı şəraitində sahibkarlıq fəaliyyətinin məqsədi təsərrüfatın yüksək rentabelliğini təmin etməkdən ibarətdir. Rentabellik nisbi və ümumiləşdirici göstəici olub tikinti müəssisələrinin gəlirlilik dərəcəsini əks etdirir. Tikinti müəssisələrinin rentabelliği dedikdə gəlirlərin xərclərdən artıq olması başa düşülür. Tikinti müəssisəsinin rentabellik səviyyəsi (R) aşağıdakı düsturla müəyyən edilir:

$$R = \frac{M}{M_{md}}$$

Burada: M-mənfəət, manat

M_{md} - məhsulun maya dəyəri, manat

Tikinti müəssisələrinin rentabellik səviyyəsinə aşağıdakı ekstenziv və intensiv amillər təsir göstərir:

* tikinti-quraşdırma işlərinin həcmnin artırılması hesabına mənfəət kütləsinin çoxalması;

* inflyasiyanın tikinti məhsullarının qiymət səviyyəsinə təsiri;

* müəssisənin maliyyə resurslarının istifadəsi səmərəliliyinin yüksəldilməsi, qənaət reciminə əməl etməklə tikinti məhsulunun maya dəyərini aşağı salınması;

* əməyin və istehsalın təşkilinin təkmilləşdirilməsi, tikintinin müddətinin qısaldılması, tikinti quraşdırma işlərinin keyfiyyətinin yüksəldilməsi və s.

14.2. Kənd təsərrüfatı müəssisələrinin maliyyəsi

Kənd təsərrüfatı maddi nemətlər istehsalının ən mühüm sahələrindən biridir. Əkinçilik və heyvandarlıq məhsulları əldə etmək

məqsədi ilə kənd təsərrüfatı bitgilərinin becərilməsi və heyvanların yetişdirilməsi ilə məşğuldur. Kənd təsərrüfatı əhali üçün ərzaq məhsulu, sənayenin bir çox sahəsi üçün xammal yaradır. Kənd təsərrüfatının əsas istehsal vasitəsi torpaqdır. O ayrı-ayrı ərazilər üzrə bölünərək geniş sahələrdə aparılır. Ona görə də kənd təsərrüfatında təkrar istehsal və habelə kənd təsərrüfatı müəssisələrinin maliyyəsinin təşkili bir sıra xüsusiyyətlərə malikdir ki, bu da təbii -iqlim və təbii-bioloji münasibətlər ilə müəyyən edilir.

Bu xüsusiyyətləri aşağıdakı qruplarda birləşdirmək olar:

- * təbii -iqlim və təbii -bioloji ;
- * texnoloji və təşkilati;
- * sosial-iqtisadi.

1996-cı ilin iyul ayında qəbul edilmiş «Torpaq islahatı haqqında» Azərbaycan Respublikasının Qanunu kənd təsərrüfatı torpaqlarının özəlləşdirilməsi üçün imkan yaratmışdır. Azərbaycan Respublikasının ümumi torpaq ehtiyatlarını təşkil edən 8,6 milyon hektardan 3,8 milyon hektarının (44,2%) dövlət mülkiyyətində saxlanılması, 2,7 milyon hektarın (31,4%) bələdiyyə mülkiyyətinə verilməsi və 2,1 milyon hektar (24,4%) torpaq sahəsinin özəlləşdirilməsi ilk variant kimi nəzərdə tutulmuşdur.

Torpaq islahatı nəticəsində yeni sanballı təsərrüfatçılıq təbəqəsi -kəndli təsərrüfatı sektoru (fermerlər) yaradılmışdır.

2008-ci il yanvarın 1-i vəziyyətinə Azərbaycanda qeydiyyatdan keçmiş fərdi sahibkar təsərrüfatının sayı 2488 olmuşdur. Burada 10453 nəfər çalışmışdır. Bütün təsərrüfat katoqoriyası üzrə 2765,0 mln. manat kənd təsərrüfatı məhsullarının 2645,4 mln. manatı və 95,6 faizi fərdi təsərrüfatların payına düşür¹.

Aqrar islahatın gedişində fermer təsərrüfatları iqtisadi müstəqillik əldə etmişlər. Lakin maliyyə resurslarının və vəsaitlərinin kəskin

1. *Azərbaycanın statistik göstəriciləri. Bakı, 2008, səh 132.*

çatışmamazlığı, kredit və vergi məngənəsi fermerlərdə təsərrüfatçılığa marağı azaldır və bəzi hallarda öz fəaliyyətlərini dayandırır. Fermerlər də iri təsərrüfatlarda olduğu çətinliklərlə üzləşir.

Təcrübə göstərir ki, dövlətin köməkliyi olmadan onların fəaliyyəti az səmərəli olur. Bunları nəzərə alaraq Azərbaycan Respublikası hökuməti son dövrlərlə kəndli (fermer) təsərrüfatlarının və digər qurumların himayəçiliyi üzrə bir sıra konkret tədbirlər görmüşdür.

Təkcə bunu göstərmək kifayətdir ki, 2009-cu ilin dövlət büdcəsində kənd təsərrüfatına 388,2 mln. manat vəsait xərclənməsi nəzərdə tutulmuşdur. 2012 -ci ilidə kənd təsərrüfatı müəssisələrin torpaq vergisindən başqa digər vergilərdən azad edilmişdir.

Kənd təsərrüfatının xüsusiyyətləri kənd təsərrüfatı məhsulları istehsal xərclərinin planlaşdırılmasının spesifikasiyini müəyyən edir. Qeyd etmək lazımdır ki, kənd təsərrüfatı işləri dövrü iki təqvim ilini əhatə edir. Kənd təsərrüfatı işləri üzrə xərclərin kəmiyyətini müəyyən etmək üçün təqvim ilin xərcləri hesabat ilinin məhsuluna və gələcək ilin məhsulu arasında bölünür. Bundan başqa kənd təsərrüfatı işlərinin mövsümlüyü maya dəyərini məhsulun növləri üzrə hesablanmasını zəruri edir.

Kənd təsərrüfatı üzrə işlərin maliyyə planlaşdırılması aşağıdakı ardıcılıqla aparılır: qarşıdakı hesabat ilində kənd təsərrüfat müəssisəsi (fermer təsərrüfatı) üzrə yerinə yetiriləcək işlərin həcmi ayrı-ayrılıqda müəyyən edilir və onlara müvafiq maliyyə xərcləri hesablanır. Bu xərclər əkin sahəsinin bir hektarına, iri buynuzlu mal-qaranın sayına, sahənin məhsuldarlığına görə daimi maliyyələşdirmə mənbələri müəyyən edilir.

Məhsulun maya dəyəri planlaşdırılan zamanı aşağıdakı göstəricilər hesablanır: bütün məhsulun maya dəyəri; məhsul vahidinin maya dəyəri; əmtəəlik məhsulun 1 manatına çəkilmiş xərclər və s.

Maliyyə-təsərrüfat ilində hər bir kənd təsərrüfatı müəssisəsinin

əldə edəcəyi gəlirlər də hesablanır. Kənd təsərrüfatı məhsullarının istehsalı və satışı ilə əlaqədar olan bütün xərcləri məhsul satışından əldə edilən hasılatdan ödənilir. Kənd təsərrüfatı müəssisəsinin əsas və dövriyyə vəsaitlərinin artırılması və habelə -qeyri-istehsal təyinatlı xərclər bir qayda olaraq mənfəət, bəzi zəruri hallarda büdcə vəsaiti hesabına örtülür.

Son illər respublikamızın kənd təsərrüfatında fərdi sahibkarların fəaliyyətini səciyyələndirən əsas göstəricilər cədvəl 14.1.-də verilmişdir.

Cədvəl 14.1.

Azərbaycan Respublikasında kənd təsərrüfatı üzrə fərdi sahibkarlar haqqında məlumatlar¹

	2000	2005	2006	2007
Fərdi sahibkarların sayı	3248	2681	2456	2488
Ailə (kollektiv) üzvlərinin sayı, min nəfər	14,4	11,5	10,8	11,0
Mövcud torpaqlar, min hektar ümumi torpaq sahəsi	62,2	23,5	24,8	27,5
Kənd təsərrüfatına yararlı torpaq sahəsi	30,4	22,6	23,5	26,6
Onlardan əkin yeri	25,7	16,1	15,1	15,4

Kənd təsərrüfatı məhsulları satışından daxil olan hasılat ümumi pul gəlirlərini təşkil edir ki, bunun da hesabına bütün pul məsrəfləri ödənilir. Müəssisənin ümumi gəlirlərinə onun əsas fəaliyyətinə daxil olmayan sahələrdən əldə edilmiş gəlirlər də aid edilir. Ümumi pul gəlirləri ilə məhsulun tam maya dəyəri arasındakı fərq mənfəəti əmələ gətirir ki, bu da gəlirlərin xərclərdən artıqlığını əks etdirir. Kənd təsərrüfatı müəssisəsinin xərcləri əldə edilmiş gəlirlərdən çox

1. Azərbaycanın statistik göstəriciləri. Bakı, 2008, səh 132.

olduqda çatışmayan vəsait bank krediti və digər cəlb edilmiş vəsait hesabına ödənilir.

Təcrübədə kənd təsərrüfatı müəssisəsinin ümumi (balans) mənfəəti və satışdan mənfəəti fərqləndirilir. Ümumi mənfəət maliyyə fəaliyyətini xarakterizə edir. Satışdan mənfəət satış pulu məbləği ilə realizə ediləcək məhsulun tam maya dəyəri arasındakı fərkdir. Ümumi (balans) mənfəətinə məhsul satışından əlavə qeyri-satış gəlirləri və daxilolmalar, xərclər və itkilər də təsir edir.

Kənd təsərrüfatı müəssisələri əsas və dövriyyə fondlarına malikdir. Bazar iqtisadiyyatı şəraitində kənd təsərrüfatında əsas fondların ilkin formalaşması, onların fəaliyyəti və geniş təkrar istehsalı bilavasitə maliyyənin iştirakı ilə həyata keçirilir. Maliyyənin köməkliyi ilə məqsədli təyinatlı fondlar yaradılır və istifadə edilir.

Hər bir kənd təsərrüfatı müəssisəsinin fəaliyyəti yalnız əsas istehsal fondlarının ayrı-ayrı elementləri müəyyən nisbətə və struktura malik olduğu halda mümkündür. Əsas istehsal fondlarının həmin kənd təsərrüfat sahənin xüsusiyyətindən asılıdır. Ona görə də müxtəlif müəssisələrin ixtisaslaşmasından asılı olaraq bu fondların da müxtəlif strukturu olur. Əsas fondların strukturu istehsalın texniki səviyyəsindən və təşkilati formasından da asılıdır.

Kənd təsərrüfatı müəssisəsinin əsas fondlarını aşağıdakı növlərə və qruplara bölmək olar:

- * binalar, tikililər və ötürücü qurğular;
- * maşın və avadanlıqlar;
- * nəqliyyat vasitələri;
- * ölçü və tənzimləyici cihazlar;
- * istehsal və təsərrüfat avadanlıqları;
- * çoxillik bitgilər və əkin sahələri;
- * iş heyvanları;
- * torpağın keyfiyyətinin yaxşılaşdırılmasına və məhsuldarlığın yaxşılaşdırılmasına çəkilən əsaslı məsrəflər;

* digər əsas fondlar.

İstənilən kənd təsərrüfatı istehsalı fəaliyyətdə olan əsas fondların əsaslı təmiri, modernləşdirilməsi üçün pul vəsaitinə ehtiyacı olur. Bu məqsəd üçün isə amortizasiya fondu yaradılır ki, bu da əmək alətlərinin tam və qismən bərpası üçün istifadə edilir.

Kənd təsərrüfatı müəssisəsinin fəaliyyətinin funksiyalarından biri müəssisənin dövriyyə vəsaitlərinin hərəkətinin tənzimlənməsidir. Dövriyyə vəsaitləri fasiləsiz olaraq dövran edir, ardıcıl olaraq pul formasından əmtəə formasına, əmtəə formasından məhsuldar formaya, sonradan isə yenidən əmtəə və pul formasına çevrilir. Öz mahiyyəti etibarlı ilə dövriyyə vəsaitləri dövriyyə və tədavül fondlarının məcmusunun pul ilə ifadəsidir.

Dövriyyə fondları müəssisənin istehsal fondlarının bir hissəsi olub istehsal prosesində tam istehlak edilir və bir istehsal tsikli ərzində öz dəyərini hazır məhsulun üzərinə keçirir.

Kənd təsərrüfatı müəssisələrinin dövriyyə fondları aşağıdakı qruplara bölmək olur:

- * istehsal ehtiyatları;
- * bitməmiş istehsal;
- * cavan və kökəlmədə olan heyvanlar;
- * gələcək dövrün xərcləri.

Tədavül fondları özünə hazır məhsulları, yola salınmış (haqqı ödənilməmiş) malları, yolda olan materialları, hesablarda olan vəsaitləri və s. daxil edir.

Dövriyyə vəsaitlərinin ayrı-ayrı elementlərinin xüsusiyyətlərindən asılı olaraq onun hər bir növü üzrə müəyyən normalaşdırma qaydası müəyyən edilir.

Kənd təsərrüfatı istehsalı həcmi artdığı dövrlərdə əlavə mal-material dəyərlilərinin ehtiyatı cəlb edilmiş bank krediti hesabına yaradılır.

Dövriyyə vəsaitlərinin formalaşdırılmasında xüsusi və cəlb edil-

miş mənbələrin bəjarıqla əlaqələndirilməsi kənd təsərrüfatı müəssisəsini pul vəsaitlərinin maksimum səmərəliliyini təmin etməyə imkan verir.

Müasir mərhələdə kənd təsərrüfatı müəssisələrinin iqtisadi durumu yaxşılaşdıqca kommersiya hesabı prinsiplərinə keçid zərurətə çevrilir.

14.3. Nəqliyyatın və əmtəə dövriyyəsi sferasının maliyyəsi

Nəqliyyat müəssisələri öz təsərrüfat fəaliyyətlərini dövlət tənzimlənməsi və bazar münasibətlərinin əlaqələndirilməsi prinsipi üzərində qururlar. Nəqliyyatda realizə edilən hazır məhsul məhz elə bilavasitə nəqliyyat prosesinin özüdür. Beləliklə, hazır məhsulun istehsalı və satışı müddətə üst -üstə düşür və dövriyyə iki mərhələdən sonra (üç mərhələ əvəzinə) başa çatmış olur. Məhsulun daşınması ilə bağlı olan ictimai əmək məsrəfləri onun dəyərini nəqliyyat xərclərinin həcmi qədər artırır. Nəqliyyatda təkrar istehsalı böyük pul xərcləri tələb edən əsas istehsal fondlarının xüsusi çəkisi yüksək olur. Nəqliyyat xidmətlərinə görə haqq-hesabların və əsas fondların təkrar istehsalının xüsusiyyətləri pul vəsaitlərinin müəyyən bir hissəsinin Azərbaycan Respublikası Nəqliyyat Nazirliyi səviyyəsində təmərküzləşdirilməsini zəruri edir ki, həmin vəsait nəqliyyat müəssisələrinin maliyyə planlarına müvafiq olaraq sonradan təkrar yenidən bölüşdürməyə cəlb edilə bilsin.

Əmtəə dövriyyəsi sferasının (ticarət, ictimai iaşə və s.) təşkilatları istehsalla istehlak arasında əlaqələndirici həlqə olmaqla ictimai məhsulun əmtəə formasında dövriyyəsinin tamamlanmasına şərait yaradır və bu prosesin fəzailəsizliyini təmin edir. Ticarət təşkilatlarına vəsaitlərin sürətli dövriyyəsi, hasilatın nağd pul formasında daxil olması xasdır. İstehsal xarakterli əməliyyatların (çeşidlənmə, çəkilib qağlaşdırma, kənd təsərrüfatı məhsullarının emalı və saxla-

nılması və s.) birbaşa məhsul satışı ilə, yəni dəyər formasının dəyişməsi əməliyyatları ilə əlaqələndirilməsi ticarətin spesifik xüsusiyyətidir. Ticarət təşkilatlarının xərcləri tərkibinə satın alınan (tədarük edilən) malların dəyəri daxil olmur. Onların xərcləri yalnız istehsal olunmuş hazır məhsulun istehlakçılara çatdırılması məsrəflərindən ibarətdir. Dövriyyə vəsaitlərinin böyük bir hissəsi əmtəə ehtiyatlarına yönəldilmiş olur. Özlərinə məxsus və icarəyə götürülmüş əsas fondlardan əlaqəli istifadə ticarət təşkilatlarının əsas vəsaitlərinin sahə quruluşunun fərqləndirici cəhətidir. Ticarət təşkilatlarının təsərrüfat fəaliyyətinin əsas göstəricisi əmtəə (xidmət) satışı formalarından və ticarət əlaqələrinin tətbiqindən asılı olan ümumi gəlirdir. Ümumi gəlirlə tədavül xərcləri arasındakı fərq ticarət təşkilatlarının mənfəətini təşkil edir.

**KOOPERASIYA SİSTEMİ
TƏŞKİLATLARINDA MALİYYƏNİN
TƏŞKİLİ XÜSUSİYYƏTLƏRİ**

**15.1. Azərbaycanda kooperasiyanın təşkilinin mövcud
durumu və inkişaf konsepsiyası**

Kooperasiya və inteqrasiya fiziki və hüquqi şəxslərin maddi və başqa tələbatlarının ödənilməsi üçün onların səy və resurslarının könülü birləşdirilməsi və əlaqələndirilməsində xoş məramlı iqtisadi - sosial proses olmaqla özünəməxsus maraqlı tarixə malikdir. Quldarlıq dövründən ta indiyə kimi bu proses zaman - zaman müxtəlif sənətkarlar, əqidə məsləkdaşları, qəbilələr, tayfalar, cəmiyyətlər, nüfuzlu təşkilatlar, korporasiyalar, şirkətlər, ölkənin digər sanballı strukturları və nəhayət, birbaşa dövlətlər arasında bu və ya digər dərəcədə özünü biruzə vermişdir.

Tarixi təcrübə sübut edir ki, istehsal, texniki, əmək, maliyyə və digər resurslar müəyyən təsərrüfat məqsədləri ətrafında səfərbər olunduqda həm ümumi nəticələr nisbətən yüksək olur, həm də kooperasiya üzvünün hər birinin şəxsi maraqları da daha dolğun təmin edilir. **“Kooperasiya çox böyük bir mədəni irsdir, onun qədrini bilmək və ondan istifadə etmək lazımdır” (V.İ.Lenin).**

Avropanın bir sıra ölkələrində olduğu kimi, Azərbaycanda da istehlak kooperasiyası ictimai - iqtisadi münasibətlərin kəskinləşdi-

yi dövrdə - XIX əsrin ikinci yarısında meydana gəlmiş, tədriclə böyümüş və əhalinin ictimai - kütləvi təşkilatına çevrilmişdir. Azərbaycanda ilk istehlak cəmiyyəti 1887 - ci ildə Bakıda təşkil edilmişdir. Zaman keçdikcə kooperasiyanın nüfuzu artmış, Bibiheybət, “Qara şəhər”, Balaxanı və başqa yaşayış məntəqələrində yeni - yeni kooperativlər yaranmağa başlamışdır.

Azərbaycanda kənd istehlak cəmiyyətləri də bu dövrdə təşəkkül tapdı. İlk belə cəmiyyət 1899 - cu ildə Qarabağda Xankənddə təşkil edildi və qısa müddətdə onun təsiri ilə 10 - dan çox kənddə, o cümlədən 1903 - cü ildə Şamaxı qəzasının Çuxuryurd, 1905 - ci ildə isə Astarxanski kəndlərində istehlak cəmiyyətləri yaradıldı.

1915 - ci ildə Aleksandr Mitrofanoviç Stopani bolşeviklər partiyasının tapşırığı ilə Bakıda istehlak kooperasiyasında işə başlamış, inqilabi fəaliyyətini bu vasitə ilə daha da genişləndirmişdir. Həmin ilin fevral ayında **A.M.Stopani** Bakıda ən böyük istehlak cəmiyyəti - “Kooperativniy soyuz” istehlak cəmiyyəti idarə heyətinin sədri seçildi. O, burada inqilabi fəaliyyətini gücləndirməklə fəhlələr arasında təbliğat işi aparır, xırda kooperativləri birləşdirməyə çalışırdı.

Bu dövrdə “Kooperativniy soyuz”la yanaşı “Qənaət” istehlak cəmiyyəti də fəaliyyət göstərirdi. Görkəmli inqilabçı, V.İ.Leninin yaxın silahdaşı, sonralar SSRİ Xalq Komissarları Soveti Mərkəzi İcraiyyə Komitəsi sədrlərindən biri **N.Nərimanov** həmin istehlak cəmiyyəti idarə heyətinin sədri, görkəmli inqilabçı, 26 Bakı komissarlarından biri **M.Əzizbəyov** isə idarə heyəti sədrinin müavini idi. “Qənaət” və digər istehlak cəmiyyətləri, “Kooperativniy soyuz” istehlak cəmiyyəti, şəxsən A. M. Stopaninin xırda istehlak cəmiyyətlərini birləşdirmək haqqında təklifinə tərəfdar çıxdılar. Beləliklə, birləşmə nəticəsində tərkibində 12 fəhlə kooperativi olan “Topdan əməliyyat kooperasiyası” təşkil edildi.

Həmin ildə “Topdan əməliyyat kooperasiyası” cəmiyyəti əsasında Azərbaycan İstehlak Cəmiyyətləri İttifaqı - “Azərİttifaqın” yaradılması məsələsi müzakirə olundu.

Beləliklə, 1915 - ci ildə Azərbaycan İstehlak Cəmiyyətləri İttifaqı -“Azərİttifaq” yaradıldı. N. Nərimanov o vaxtlar yazmışdı: “Ölkədə istehlak kooperasiyasının rolu xeyli artır, onun başlıca vəzifəsi geniş zəhmətkeş kütlələrin resurslarını birləşdirməkdən, onları xırda alverçilərdən, möhtəkirlərdən qorumaqdan, əmtəə mübadiləsinə həyata keçirməkdən, kənd ilə şəhər arasındakı yaşayış fərqi azaltmaqdan ibarətdir”. İlk, çətin addımlarını atan “Azərİttifaq” sonradan, xüsusilə Sovetlər İttifaqı dövründə inkişaf mərhələsinə qədəm qoydu və çoxşaxəli xalq təsərrüfatı sahələrindən birinə çevrildi. 25 il bundan öncə (1983 - cü il) bu təşkilatın ətrafında 1,3 milyon nəfərdən artıq kooperativ üzvü (payçısı) birləşmiş, respublika əhalisinin 65 faizindən çoxuna ticarət, ictimai iaşə və digər xidmətlər göstərmiş, illik əmtəə dövriyyəsinin həcmi 1,7 milyard manatdan çox olmuşdur ki, bu da həmin vaxtdakı respublikanın ümumi əmtəə dövriyyəsinin yarısından çoxu demək idi.

Respublika aqrar-sənaye kompleksinin tərkib hissəsinə çevrilmiş “Azərİttifaq” (sonradan Azərbaycan Mərkəzi Kooperativlər İttifaqı) bazar iqtisadiyyatına keçid dövrünün tələtlərinə və sıxıntılına baxmayaraq öz nizamnamə funksiyalarını indi də layiqincə yerinə yetirir.

Azərİttifaqın hazırda qüvvədə olan Nizamnaməsinin 2 - ci maddəsində onun fəaliyyətinin məzmunu və prinsipləri belə şərh olunmuşdur:

1. Azərİttifaqın fəaliyyətinin məzmunu öz üzvlərinin fəaliyyətlərini əlaqələndirməkdən və perspektiv inkişaf istiqamətlərini müəyyənləşdirməkdən, hüquq və mənafeələrini dövlət və digər orqanlarda, habelə beynəlxalq təşkilatlarda təmsil və müdafiə etməkdən,

xüsusi razılıq tələb olunan fəaliyyət növlərinə müvafiq qaydada icazə almaqla tabeliyində olan müəssisə və təşkilatlarda qanunvericiliklə qadağan olunmayan fəaliyyət növlərini həyata keçirməkdən ibarətdir.

2. Azərıtıfaqın fəaliyyətinin **əsas prinsipləri** aşağıdakılardır:

* Azərıtıfaqda könülü üzvlük (mənafeleəin qarşılıqlı qorunması əsasında);

* Azərıtıfaqın üzvlərinə qarşılıqlı yardım, ümumi fəaliyyətlərinin faydalılığının artırılmasına köməklik göstərilməsi və mənafeleəinin əlaqələndirilməsi;

* Üzvlərin fəaliyyətlərindən əldə olunan mənfəətin Azərıtıfaqla üzvlər arasında onların müştərək əmlakda paylarının nisbəti nəzərə alınmaqla bölüşdürülməsi və ya Azərıtıfaqın şura yığıncağının qərarı ilə müəyyən olunan tarif və normativlər üzrə ayırmalar aparılması;

* Azərıtıfaqın demokratik əsaslarla idarə edilməsində üzvlərin öz təmsilçiləri vasitəsi ilə iştirakı (bir təmsilçi bir səsə malik olmaqla);

* Azərıtıfaqın təsərrüfat müstəqilliyinə malik olması.

Azərıtıfaqın **əsas məqsədləri** aşağıdakılardır:

* fiziki şəxslərin və ya fiziki və hüquqi şəxslərin birgə məqsədlərini həyata keçirmək, iqtisadi, təsərrüfat və sosial tələbatlarını ödəmək üçün səy və resursların müxtəlif kooperativ cəmiyyətlərində könüllü birləşdirilməsi əsasında formalaşan təsərrüfat subyektlərinin yaradılmasına yardım etmək və onların fəaliyyətini inkişaf etdirmək;

* kooperativ cəmiyyətləri üzvlərinin və əhalinin qalan hissəsinin mal, iş və xidmətlərə olan tələbatlarının ödənilməsinə təşkil etmək və yaşayış səviyyəsinin yüksəldilməsinə kömək etmək;

* kooperativ hərəkətini inkişaf etdirmək və genişləndirmək.

Keçən əsrin 90 - cı illərin əvvəllərində SSRİ - nin dağılması və

ölkəmizin Ermənistanla müharibə şəraitində olması ilə əlaqədar baş vermiş makroböhran vəziyyəti respublikanın kooperasiya sistemində də ciddi çətinliklər yaratmış, ticarət dövriyyəsi, əhaliyyə göstərilən iş və xidmətlərin, xalq istehlakı mallarının istehsalı həcmələri xeyli aşağı düşmüşdür.

Bu həm də onunla bağlı olmuşdur ki, bazar münasibətlərinə keçidlə əlaqədar ölkə iqtisadiyyatının bir çox aparıcı sahələri, o cümlədən ticarət, ictimai iaşə, istehsal və digər sektorlar liberallaşdırılmış, kooperasiyadankənar azad sahibkarlıq fəaliyyəti geniş vüsət almışdır.

Beynəlxalq Kooperativlər Alyansının üzvü olan və ölkə iqtisadiyyatında özünəməxsusu yer tutan Azərbaycan Mərkəzi Kooperativlər İttifaqı - “Azərİttifaq” - son illərdə öz fəaliyyətini bazar iqtisadiyyatının tələblərinə uyğun qurulması istiqamətinə müvafiq işlər görmüş, iqtisadi islahatların müvəffəqiyyətlə aparılması üçün normativ - hüquqi baza yaratmış və bir sıra önəmli tədbirlər həyata keçirmişdir.

Bu tədbirlər nəticəsində kooperasiya sistemi böhran vəziyyətindən çıxmış, tənəzzülə son qoymuş, ziyanla işləyən təşkilatların sayı xeyli azalmış, maliyyə sabitliyi bərqərar edilmişdir. Əgər 1998 - ci ildə sistemin 101 struktur bölməsi 227,4 manat ziyanla işləmişdisə, 2007 - ci təsərrüfat ilin cəmi 13 təşkilat 15,0 min manat ziyanla başa vurmuşdur. Son illərdə Azərİttifaq üzrə mənfəətin sabit artım dinamikası təmin olunmuşdur.

Respublikamızda kooperasiya sisteminin əsasını təşkil edən **istehsal - istehlak kooperativləri** demək olar ki, bütövlükdə Azərİttifaqda birləşmişlər.

1 yanvar 2009 - ci il tarixə Azərİttifaqda 3 kooperativ cəmiyyətləri ittifaqları (“Naxkoopİttifaq” da daxil olmaqla), 6 şəhər kooperativ cəmiyyətləri, 61 rayon kooperativ cəmiyyətləri, 6 kooperativ

cəmiyyətləri, 35 müxtəlif yönümlü sərbəst təşkilat (o, cümlədən Azərbaycan Kooperasiya Universiteti, Bakı biznes və kooperasiya kolleci, layihə institutu və s.), çörəkbişirmə və emal müəssisələri birlikləri, istehsal - kommersiya departamenti, eləcə də xüsusi təsərrüfatda olan 200 - ə yaxın müəssisə və təşkilat fəaliyyət göstərmişlər. Ölkə üzrə payçıların sayı 240,0 min nəfərdən artıq, sistem üzrə işçilərin ümumi sayı 2,3 min nəfər olmuşdur. Göstərilən tarixə Azərıtıfraq sistemi üzrə əsas vəsaitlərin qalığı dəyəri 18065,4 min manat təşkil etmişdir.

2008 - ci təsərrüfat ilində kooperativ təşkilatları və müəssisələri tərəfindən respublikamızın əhalisinə 2957,2 min manatlıq istehlak malları satılmış, 741,0 min manatlıq iaşə xidməti göstərilmiş, 1116,4 min manatlıq kənd təsərrüfat məhsulları və xammal tədarük edilmiş, 2102,7 manatlıq pullu xidmətlər göstərilmişdir.

Bütün fəaliyyət sahələrinin gəlirlə işləməsi nəticəsində Azərıtıfraq sistemi 2008- ci ili 103,2 min manat mənfəətlə başa vurmuş və əvvəlki təsərrüfat illəri ilə müqayisədə ziyanla işləyən təşkilatların sayı xeyli azalmışdır.

Məlum olduğu kimi, Azərıtıfraq sistemində iqtisadi islahatların həyata keçirilməsinin birinci mərhələsi əsasən 1996 - 2008 - ci illəri əhatə etmişdir. Bu mərhələ üçün təsdiq olunmuş iqtisadi islahatlar proqramına uyğun olaraq sistemdə payçılar uəotu dəqiqləşdirilmiş, onların pay haqları üzvlük stajları nəzərə alınmaqla indeksləşdirilmiş, payçıların könüllü olaraq kooperasiyanın üzvlüyündən çıxdıqları vaxt onların paylarının qaytarılması, yaxud varislərinə verilməsinin hüquqi əsasları müəyyənləşdirilmiş, kiçik pərakəndə ticarət və ictimai iaşə müəssisələrinin ilk növbədə payçılara, yaxud əmək kollektivi üzvlərinə təklif olunmaqla özəlləşdirilməsi həyata keçirilmişdir. Əmlakın özəlləşdirilməsindən əldə olunan vəsait kooperativ təşkilatlarının bank ssudalarının və digər borclarının

ödənilməsinə, eləcə də dövriyyə vəsaitinin tamamlanmasına yönəldilmişdir.

Hazırda milli iqtisadiyyatımızın formalaşması, iqtisadi müstəqilliyimizin təmin olunması yolunda respublikamızda ardıcıl və məqsədyönlü iş aparılır. Bu baxımdan, çoxmülkiyyətçilik şəraitində kooperasiyanın inkişafı xüsusiyyətləri nəzərə alınmaqla kooperativ təşkilatlarında aparılan iqtisadi islahatların ümumdövlət tədbirləri ilə əlaqələndirilməsi və uyğunlaşdırılması məqsədi ilə Azəritifaq aşağıdakı tədbirləri həyata keçirmiş və bu istiqamətdə iş davam etdirilməkdədir.

Demokratik dəyərlərin inkişaf etdirilməsi sahəsində. Payçıların kooperativ təşkilatların idarə olunması və islahatlar prosesində geniş iştirak etmələrinə lazımı şərait yaradılır və onlara əmlakın özəlləşdirilməsi zamanı üstünlük və güzəştlər verilir.

Beynəlxalq Kooperativ Təşkilatları (Kooperativ Alyansı, “Mejkoopsovet” və sair), MDB və digər xarici ölkə kooperatorları ilə əməkdaşlıq genişləndirilir, onların apardıqları demokratik islahatlar təcrübəsi öyrənilir və sistemində tətbiq olunur.

Maddi texniki bazadan istifadənin səmərəliliyinin artırılması və əsas fəaliyyət istiqamətlərinin inkişafı sahəsində. Kooperasiyanın gələcək fəaliyyətinin gücləndirilməsi üçün zəruri sayılan ticarət, emal, istehsal, tədarük, təmir - tikinti, nəqliyyat, xidmət və bu kimi digər təsərrüfat hesablı müəssisələrin işinin səmərəli təşkili məqsədi ilə onların bazasında nəzarət zərfi Azəritifaqın İdarə heyətində saxlanılmaqla qapalı və açıq tipli səhmdar cəmiyyətlərinin yaradılması davam etdirilir, səhmlərin ilk növbədə payçılara və əmək kollektivi üzvlərinə güzəştli şərtlərlə təklif olunmaqla digər vətəndaş və xarici iş adamlarının da bu işə cəlb olunmasına da şərait yaradılır.

Xarici və ölkə sərmayədarları ilə birlikdə müxtəlif profilli müs-

sisələrin yaradılması, xarici investisiyaların kooperasiyanın iqtisadiyyatına geniş sürətdə cəlb edilməsi kooperativ təşkilatları rəhbərlərinin daim diqqət mərkəzindədir.

İstismar müddətini başa vurmuş və istifadəyə yararsız olan, yenedən bərpası iqtisadi cəhətdən sərfəli olmayan əsas vəsaitlərin, müasirliyini itirmiş reklam - tərtibat xərclərinin və gələcəkdə inşasının davam etdirilməsi lüzumsuz sayılan smeta, layihə və axtarış işləri üzrə olan xərclərin müvafiq qaydada balansdan silinməsinə də fikir verilir.

Kənd təsərrüfatı sahəsində aparılan islahatlarla əlaqədar aqrar təmayüllü yeni təsərrüfatların yaradılması və inkişafı üçün maddi - texniki təchizat, aqroservis və digər xidmətlər göstərən subyektlərin yaradılması işi də davam etdirilir.

İstehsal müəssisələri və topdan satış fəaliyyəti göstərən qurumlarla kooperativ təşkilatları arasında birbaşa əlaqələrin yaradılması, kənd təsərrüfatı və heyvandarlıq məhsullarının, kooperativ sənayesinin istehsalı olan malların və digər yerli istehsal mallarının satışının geniş təşkili, istehlak bazarında kooperasiyanın mövqeyini möhkəmləndirmək və alıcı kütləsinin cəlb olunmasında rəqabətə davam gətirmək məqsədi ilə malların iri partiyalarla ucuz qiymətə alınaraq alıcılara çatdırılana qədər bütün mərhələlərdə mütərəqqi formalardan istifadə etməklə xərclərin maksimum azaldılması yolu ilə satış qiymətlərinin aşağı salınmasına nail olunması və respublika üzrə əmtəə dövriyyəsində Azərıtifaq sisteminin xüsusi çəkisinin artırılması - **ticarət sahəsinin inkişafında** gündəmdə duran əsas vəzifələridir.

İctimai iaşə sahəsinin inkişafı yönündə bazar iqtisadiyyatının tələblərinə uyğun yeni infrastruktur formalaşdırılmalı və yüksək səviyyədə xidmət təşkil olunmalıdır. Belə ki, ictimai iaşə kombinatlarında geniş çeşiddə xüsusi məhsul, yarımfabrikat, kulinariya,

qənnadı məhsulları və şirniyyatları istehsalı həcmələri genişləndirilməli, bu məhsulların daxili və xarici bazarlarda satışı kütləvi təşkil olunmalı, iri kombinatların bazasında səhmdar cəmiyyətləri və bu qəbildən olan digər müəssisələr yaradılmalıdır. Böyük ticarət sahəsi olan restoran, kafe və digər ictimai iaşə müəssisələrin gücündən daha səmərəli istifadə etmək lazımdır, bu müəssisələrdə toy şənliyi və başqa mərasimlərin keçirilməsi üçün yenidənqurma işləri aparılmalıdır. Sənaye, tikinti, nəqliyyat və sair istehsal müəssisələrində, habelə fermer təsərrüfatlarında çalışan fəhlə və qulluqçulara müqavilə əsasında müasir ictimai iaşə xidməti göstərilməlidir.

Tədarük kompleksinin inkişafı və genişləndirilməsi istiqamətində aşağıdakı tədbirlərin həyata keçirilməsi ön plana çəkilməlidir:

* yerli və xarici sərmayədarları cəlb etməklə Bakı rayonlararası tədarük - satış bazası, Abşeron, Kürdəmir, Şəki, Sabirabad, Xaçmaz rayon tədarük təşkilatlarının mövcud maddi - texniki bazasından istifadə səmərəliliyini yüksəltmək;

* Qəbələ, Göyçay, Sabirabad, Xaçmaz, Cəlilabad, Şəmkir və digər əmtəlik rayonların tədarük təşkilatlarının tərkibində, Bakı şəhərinin giriş avtomagistralının üstündə, Gəncə və Sumqayıt şəhərlərində kənd təsərrüfatı məhsullarının topdansatışını təşkil etmək üçün bazarlar və yarmarkalar yaratmaq.

Perspektivli yardımçı təsərrüfatların (Tovuz və Xanlar rayonlarında maldarlıq, qoyunçuluq və donuzçuluq, Kürdəmir, İmişli və Quba rayonlarında maldarlıq və qoyunçuluq, Goranboy, Xaçmaz rayonlarında maldarlıq və donuzçuluq, Şəmkir, Ağdaş, Ucar və Neftçala rayonlarında maldarlıq, Qazax, Yevlax, Sabirabad, Biləsuvar, Qusar, Ağcabədi, Saatlı və Salyan rayonlarında qoyunçuluq, Şəki və Qusar rayonlarında donuzçuluq) maddi - texniki bazalarının möhkəmləndirilməsi yolu ilə onları iri təsərrüfatlara çevirmək, fəaliyyətlərini genişləndirmək, çoxlu çeşiddə məhsul istehsal etmək və

satışına nail olmaq, Sabirabad, Salyan və Neftçala rayonlarındakı balıqçılıq təsərrüfatlarının kənar sərmayədarlarla birgə istismarını təşkil etmək və ya icarəyə vermək xeyli iqtisadi səmərə verəcəkdir.

Çörəkbişirmə müəssisələrinin infrastrukturunu yenidən formalaşdırmaq, perspektivli müəssisələri yenidən qurmaq, texniki cəhətdən modernləşdirmək və yeni texnologiya tətbiq etmək üçün investisiya qoyuluşu barədə xarici və daxili iş adamları ilə birgə iş aparmaq lazımdır. Çörəkbişirmə müəssisələrini ucuz və keyfiyyətli yerli un ilə təchiz edilməsi məqsədilə ayrı - ayrı bölgələrdə orta gücə malik dəyirmanların tikilməsi də bu sahənin inkişafına yaxşı təkan verərdi.

İri və perspektivli **emal, sənaye və istehsal müəssisələrinin** (Ağdaş, Ağcabədi, Qazax, Göyçay, Şəmkir, Tovuz, Masallı, Goranboy qida məhsulları kombinatları və s.) bazasında qapalı və açıq tipli səhmdar cəmiyyətləri və birgə (müştərək) müəssisələri yaratmaq, xarici investisiyaları cəlb etməklə onların fəaliyyətlərini normal hala gətirmək məqsədmüvafiqdir.

Texnikadan səmərəli istifadə etmək üçün rayonlarda olan podrat - tikinti təşkilatlarının zonalar üzrə qruplaşdıraraq birləşdirmək, lüzumsuz tikinti - təmir təşkilatlarını ləğv etmək, iri istehsal müəssisələrin nəzdində təsərrüfat hesablı olmayan təmir briqadaları yaratmaq, maddi - texniki bazanı yerləşdirmək, zənnimizcə, bu sahənin rentabelli işləməsinə şərait yaradacaqdır.

Xarici ölkələrin kooperativ təşkilatları və digər qurumları ilə birbaşa ticarət, istehsal, turizm, elmi - texniki əlaqələrin yaradılması və möhkəmləndirilməsi, investisiyaların gətirilməsi üçün bütün imkanlardan istifadə edilməsi, idxal - ixrac imkanlarından maksimum fayda götürülməsi, ixrac üçün rəqabətə davamlı və keyfiyyətli malların istehsalı və məhsulların tədarükü kimi tədbirlər **xarici iqtisadi əlaqələrin** səmərəsini xeyli artıracaqdır.

Bazar münasibətləri şəraitində iqtisadiyyatın **maliyyə cəhətdən**

sağlamlaşdırılması, maliyyə durumunun və hesablaşma intizamının möhkəmləndirilməsi, bunun üçün mövcud olan bütün təsərrüfatda-xili ehtiyatların dövriyyə maksimum cəlb olunması, vasitələrin qənaətlə xərclənməsi və mənfəətin artırılması hər bir kooperativ təşkilatın qarşısında duran ümdə vəzifələrdən biridir.

İqtisadi islahatların tərkib hissəsindən biri olan **idarəetmə strukturunun təkmilləşdirilməsi** prosesi lüzumsuz və bir - birini təkrarlayan bölmələrin ləğv edilib bazar iqtisadiyyatının tələblərinə cavab verən çevik və yığcam strukturların yaradılmasını tələb edir.

15.2. İstehsal - istehlak kooperativlərində maliyyə xidmətinin təşkili

Digər istehsal müəssisələrində olduğu kimi, istehsal - istehlak kooperativlərində də maliyyə işinin mahiyyəti və məzmunu pul vəsaitlərinin dövriyyəsidir. Maliyyə işi pul vəsaitləri fondlarının yaradılması və istifadəsindən, pul münasibətlərinin həyata keçirilməsindən ibarətdir, çünki bunlarsız normal təsərrüfat fəaliyyəti mümkün deyildir.

Kooperativ təşkilat və müəssisələrin maliyyə işi çoxşaxəlidir, o təsərrüfat, ictimai, mədəni - kütləvi fəaliyyətin müxtəlif sahələri ilə birbaşa bağlıdır. Pul gəlirlərinin əldə edilməsi və xərclənməsi, pul sanksiyalarının və mükafatların tətbiqi, banklarla və maliyyə orqanları ilə haqq - hesabların aparılması - bütün bunlar maliyyə işinin sahə və istiqamətləridir.

Kooperativ təsərrüfatlarda **maliyyə işinin əsas vəzifələri** aşağıdakılardır:

a) ticarətin, tədarükün, istehsalın, həmçinin kapital qoyuluşu, kadrlar hazırlığı və digər təsərrüfat fəaliyyəti tədbirlərinin vaxtında maliyyələşdirmək üçün vəsaitlərin tapılması;

b) mənfəət və pay haqqı toplanması üzrə proqnoz tapşırıqlarının yerinə yetirilməsi; kooperasiyanın bütün sahələrinin və təsərrüfatlarının rentabelliyyəsinin yüksəldilməsi; bütün təşkilatlarda maksimum gəlirin əldə edilməsinin təmin olunması, istehsal və tədavül xərclərinin azaldılması, qeyri - istehsal xərclərinin və itkilərinin ləğv edilməsi;

c) əsas fondlardan və dövriyyə vəsaitlərindən daha səmərəli istifadə olunmasına və təsərrüfat fəaliyyətinin gəlirliliyinin artırılmasına köməkliyin edilməsi;

ç) xüsusi vəsaitlərin və əmlakın qorunub saxlanılmasının, onun artırılması və səmərəli istifadəsinin, bank kreditlərinin sırf təyinatı üzrə istifadəsinin təmin edilməsi;

d) büdcə qarşısında öhdəliklərin yerinə yetirilməsi;

e) mal göndərənlərlə, nəqliyyat müəssisələri və digər təşkilatlarla, fəhlə və qulluqçularla haqq - hesabın vaxtında aparılması, alıcılardan və digər təsərrüfat subyektlərindən borcların ləngidilmədən alınması;

ə) təşkilatın sərəncamında olan maliyyə ehtiyatlarından düzgün istifadə olunmasına nəzarət edilməsi.

Kooperativ təşkilatlarda maliyyə işi maddi, əmək və pul resurslarından səmərəli istifadə olunmasına, təsərrüfatı qənaətçiliklə və rentabelli aparılmasına, maliyyə intizamına ciddi əməl olunmasına, hər cür itkilərin qarşısının alınmasına, minimum xərclərlə maksimum nəticələr əldə edilməsinə yönəldilməlidir.

Kooperasiya sistemi təşkilat və müəssisələrinin maliyyə işini məzmununa görə üç qrupa aid etmək olar: maliyyə proqnozlaşdırılması, operativ maliyyə işi, nəzarət - analitik iş.

Maliyyə proqnozlaşdırılmasına aşağıdakı növ işlər aiddir: illik və rüblük maliyyə və kredit proqnozlarının, gəlir və xərclər balansının, kapital qoyuluşu və əsaslı təmirin maliyyələşdirilməsinin, kadr

hazırlığı fondu vəsaitinin istifadəsinin, kassa planının, kredit sifarişlərinin tərtib edilməsi; dövrüyyə vəsaitlərinin normalaşdırılması və təsərrüfatların xüsusi dövrüyyə vəsaitinə olan tələbatının hesablanması; gəlirlərin, istehsalat və tədavül xərclərinin, eləcə də mənfəətin planlaşdırılması.

Operativ maliyyə işinin məzmununa aiddir: maliyyə göstəricilərinin və tapşırıqlarının aşağı struktur bölmələrə çatdırılması; satılmış məhsullara, mallara, xidmətlərə və görülmüş işlərə görə alınması məbləğlərin vaxtında daxil olunmasının təmin edilməsi; mal göndərənlərlə haqq - hesabların aparılması; büdcə ilə hesablaşmaların vaxtında aparılmasının təmin edilməsi; kreditləşmə, cari hesablaşmalar, kassa təsərrüfatına aid məsələlər üzrə banklarla daim əlaqənin saxlanılması; bank ssudalarının alınması və vaxtında qaytarılmasının təmin edilməsi; işçilərlə hesablaşmaların aparılmasının təşkil edilməsi; yuxarı təşkilatlarla və sistem daxili struktur bölmələrlə xüsusi dövrüyyə vəsaitlərinin yenidən bölgüsü üzrə hesablaşmaların həyata keçirilməsi; kassa əməliyyatlarının aparılması; cərimələr və iddialar üzrə sənədlərin hazırlanması, onların məhkəməyə verilməsi; çatışmamazlıqların və vəsaitlərin qanunsuz xərclənməsinin qarşısını almaq üçün tədbirlərin görülməsi; maliyyə işinin təşkilində, maliyyə durumunun və ödəniş qabiliyyətinin möhkəmləndirilməsində aşağı struktur bölmələrə təcrübi köməklik göstərilməsi və sair.

Operativ iş gündəlik aparılır. O, daxil olan pulların ləngidilmədən səfərbər edilməsinə, istehsal və tədavül xərclərinin azaldılmasına, maliyyə resurslarından səmərəli istifadə edilməsinə, təsərrüfatın rentabelliyyəsinin yüksəldilməsinə yönəldilməlidir.

Maliyyə proqnozlaşdırılması və operativ maliyyə işi ilə qırılmaz şəkildə **nəzarət - analitik işi** bağlıdır. Onun məzmununu maliyyə proqnozlarının və tapşırıqlarının yerinə yetirilməsinə, əsas və dövrüyyə vəsaitlərinin vəziyyətinə və istifadəsinə, hesablaşmaların

müəyyən edilmiş qaydasına əməl olunmasına, kreditlərin alınmasına və düzgün istifadəsinə, iqtisadi həvəsləndirmə və digər məqsədli fondların əmələ gəlməsinin və xərclənməsinin düzgünlüyünə nəzarət təşkil edir.

Maliyyə işinin vacib sahələrindən biri də maliyyə hesabatları məlumatlarına əsasən aparılan **iqtisadi təhlildir** ki, onun da nəticələrindən asılı olaraq ehtiyatların üzə çıxarılması və istifadəsi, xərclərin azaldılması, itkilərin ləğv edilməsi, rentabelliyyənin artırılması, debitor və kreditor borclarının aşağı salınması və, ümumilikdə, kooperasiya sistemi təşkilat və müəssisələrinin maliyyə durumunun möhkəmləndirilməsi istiqamətində zəruri tədbirlər həyata keçirilir.

Müasir şəraitdə kooperativ müəssisə və təşkilatlarda maliyyə işi keyfiyyətə yeni məzmun kəsb edir ki, bu da obyektiv olaraq bazar münasibətlərinin inkişafı ilə bağlıdır. Bazarın təşəkkül tapdığı vaxtda maliyyə xidmətlərinin əsas vəzifələri təkcə büdcə, banklar, mal göndərənlər, öz işçiləri qarşısında öhdəlikləri yerinə yetirməklə məhdudlaşmamalıdır, onlar eyni zamanda sadalanan vəzifələrlə yanaşı keyfiyyətə yenilərini də özündə cəmləşdirən **maliyyə menecmentini** də təşkil etdirməlidirlər. Maliyyə menecmenti maliyyə hesabatlarının təhlili, aktiv və passivlərin strukturunun dəyişməsindən asılı olaraq gəlirlərin proqnozlaşdırılması əsasında təsərrüfat subyektinin müvafiq maliyyə taktikası və strategiyası seçməyə imkan verir.

Beləliklə, maliyyə xidmətinin **funksiyalarına** əsasən aşağıdakılar daxildir:

- * təsərrüfat fəaliyyətinin maliyyələşdirilməsinin təmin edilməsi;
- * cari və perspektiv inkişafın maliyyə proqramlarının işlənilməsi;
- * kredit siyasətinin müəyyən edilib həyata keçirilməsi;
- * bütün bölmələr üçün pul vəsaitlərinin xərc smetalarının təyin

edilməsi;

* valyuta siyasətinin işlənilib hazırlanması;

* maliyyə taktikası və strategiyası prinsiplərinin reallaşdırılması;

* mal göndərənlərlə, alıcılarla, banklarla, büdcə ilə və sair kont-
ragentlərlə hesablaşmaların həyata keçirilməsi;

* maliyyə və digər risklərdən sığortalanmanın təminatı;

* maliyyə - təsərrüfat fəaliyyətinin təhlili və idarəetmə qərarları-
nın qəbulunda iştirak;

Təsərrüfat subyektinin həcmindən, sahə mənsubiyyətindən, qar-
şıya qoyulan məqsədlərdən asılı olaraq sadalanan funksiyalar de-
tallaşdırıla və genişləndirilə bilər.

15.3. İstehsal - istehlak kooperativlərində ümumi gəlir, mənfəət və rentabellik

Kooperasiya sistemində maliyyənin təşkilinin vacib prinsiplə-
rindən biri məhsul istehsalına (işlərin görülməsinə, xidmətlərin
göstərilməsinə) çəkilməmiş xərclərlə əldə edilmiş gəlirin tutuşdurulma-
sı yolu ilə kooperativ təşkilat və müəssisələrin rentabelliliyinin yük-
səldilməsidir.

Kooperativ təşkilat və müəssisələrinin əldə etdikləri mənfəətin
məbləği təsərrüfat fəaliyyətinin həcmindən, onların gəlirlərindən və
məsrəflərindən asılıdır. Kooperasiya çoxsahəli təsərrüfat sistemi-
dir, ona görə də gəlirlərin və mənfəətlərin əmələ gəlməsində hər bir
sahənin (ticarətin, ictimai iaşənin, emal sənayesinin, nəqliyyatın,
tədarükün və s.) öz xüsusiyyətləri vardır.

Kooperasiya sisteminin təsərrüfat fəaliyyətinin aparıcı sahələ-
rində gəlir və mənfəətin formalaşmasının mənbələri və qaydalarını
nəzərdən keçirək.

Ticarətdə ümumi gəlir. Ticarət fəaliyyəti üzrə əldə olunan gəlir əsasən üç amilin təsiri altında yaranır: 1) əmtəə dövriyyəsinin həcmindən və strukturundan; 2) ümumi gəlirin məbləğindən; 3) tədavül xərclərinin səviyyəsindən.

Pərakəndə əmtəə dövriyyəsinin həcmi maliyyə cəhətdən pul hasilatı kimi çıxış edir. Ticarət hasilatı mal satışından əldə olunan pul vəsaitləri məbləğidir.

Pul hasilatı ticarət təşkilatları və müəssisələrinin vəsaitlərinin dövriyyəsinin son mərhələsini əks etdirir ($P - \Theta - P^1$).

Ticarət təşkilatlarının hasilatına əhaliyə satılan malların, eləcə də nağdsız qaydada kiçik topdansatış yolu ilə buraxılan mal və xidmətlərin realizə edilməsindən daxil olan pul vəsaitləri aid edilir.

Ticarət hasilatı əsasən aşağıdakı məqsədlər üçün istifadə olunur:

- * malların alınmasına çəkilən xərclərin örtülməsinə;
- * tədavül xərclərinin ödənilməsinə;
- * digər planlaşdırılmış məsrəflərin ödənilməsinə (vergilərin ödənilməsi, məqsədli fondların yaradılması, malların qiymətlərinin aşağı salınması);
- * mənfəətin yaradılmasına.

Aydındır ki, hasilatın vaxtında və tam şəkildə daxil olması təşkilatın maliyyə vəziyyətinə həlledici təsir göstərir.

Hasilat təkcə əmtəə dövriyyəsi səviyyəsini qiymətləndirən göstərici kimi deyil, həm də ödəniş vasitəsi və təsərrüfatın maliyyələşdirmə mənbəyi kimi çıxış edir.

Ümumi gəlir, tədavül xərcləri, xalis gəlir (mənfəət), rentabellik səviyyəsi kimi maliyyə göstəriciləri hasilat bazası üzərində müəyyən edilir.

Ticarətdə ümumi gəlir mal satışından əldə olunmuş pul hasilatı ilə onların alış dəyəri arasındakı fərq kimi özünü büruzə verir. Və bu pul vəsaitləri hesabına ticarət təşkilatları özlərinin bütün ticarət

xərclərini bağlayır və mənfəət əldə olunmasını təmin edirlər.

Ümumi gəlir satılmış mallara tətbiq edilmiş əsas ticarət güzəştləri və üstəlikləri, eləcə də əlavə güzəştlər və üstəliklər məbləğləri hesabına əmələ gəlir.

Kooperativ ticarətin ümumi gəlirinin formalaşma mənbələri, birincisi, maddi istehsal sferasında yaradılan və tədavül sferasına ötürülən əlavə məhsulun və, ikincisi, ticarətdə istehsal prosesini davam etdirən ticarət işçilərinin tədavül sferasında yaratdıqları əlavə məhsulun bir hissəsidir.

Ticarət təşkilatları və müəssisələrinin ümumi gəlirlərinin formalaşmasında əsas yeri ticarət üstəlikləri və güzəştləri tutur.

Ticarət üstəlikləri və güzəştləri ticarət təşkilatları və müəssisələrinin planlaşdırılmış tədavül xərclərinin örtülməsi və normal mənfəətin yaradılması məqsədini güdən malın pərakəndə satış qiymətinin bir hissəsidir.

Ayrı - ayrı mallara və mal qruplarına ticarət üstəlikləri və güzəştləri onların satışının xərc tutumu və normal mənfəətin əldə edilməsi zərurəti nəzərə alınmaqla müəyyən edilir. Ona görə də ticarət üstəlikləri və güzəştlərinin səviyyəsi diferensiallaşdırılır.

Diferensiallaşdırma aparılarkən aşağıdakı əlamətlər nəzərə alınır:

- * ayrı - ayrı mallar və mal qrupları və onların dövrü surəti;
- * ticarət təşkilatları və müəssisələrinin yerləşdiyi ərazi;
- * ticarət sistemləri və fəaliyyət sahələri.

Ticarət üstəlikləri və güzəştlərinin mallar və mal qrupları üzrə diferensiallaşdırılması ayrı - ayrı malların dövrü surəti, satışı zamanı qiymətlərin, nəqletmə, saxlanma və satış şəraitlərinin fərqli olmaları səbəbindən tədavül xərclərinin müxtəlifliyi ilə şərtlənir.

Mallar üzrə iqtisadi cəhətdən əsaslandırılmış ticarət üstəlikləri və güzəştlərinin diferensiallaşdırması ticarət üstəlikləri və güzəştlə-

ri həcmələri ilə tədavül xərcləri səviyyələri arasında elə uyğunluq yaratmalıdır ki, bəzi mallar üzrə ifrat dərəcədə mənfəətlilik, digər mallar üzrə isə həddindən çox ziyan alınması təhlükəsi aradan qaldırılsın.

Müxtəlif iqtisadi, təşkilati və digər amillərin təsiri nəticəsində ticarətdə iş şəraitləri dəyişdiyindən xalq istehlakı mallarına verilən ticarət güzəştlərinin və üstəliklərin həcmələrinə zaman - zaman yənidən baxmaq zərurəti yaranır o məqsədlə ki, ticarətdə rentabellik optimal səviyyədə saxlanılsın, təsərrüfat hesabının möhkəmləndirilməsi üçün əlverişli şərait yaradılsın və kooperativ təsərrüfatının maliyyələşdirilməsi üçün xüsusi vəsaitlərin artımı təmin edilsin.

Ticarət təşkilatlarının iş təcrübəsində elə hallar olur ki, onlar əsas ticarət güzəştləri ilə (əlavələri ilə) örtülə bilməyən və nəzərdə tutulmayan müxtəlif əlavə xərclər çəkməyə məcbur olurlar. Bu qəbilə normadan artıq mal itkiləri, mövsümü malların qiymətlərinin ucuzlaşdırılmasından əmələ gəlmiş itkilər, proqnozlaşdırılmamış xərclər və digər itkilər aiddir.

Belə xərc və itkilərinin örtülməsi üçün təşkilatlar əlavə gəlirlər əldə edirlər. Onlara malların yeni ünvana göndərilməsi üzrə əlavə güzəştləri, sənaye ilə birbaşa əlaqədə olarkən topdan satış bazalarına, çörək məhsullarına, qarışıq yemə, çətin realizə olunan ayrı - ayrı malların partiyalarına verilən əlavə güzəştləri aid etmək olar.

Beləliklə, kooperativ ticarətinin ümumi gəlirinin əmələ gəlməsi mənbələri aşağıdakılardır:

1) malgöndərənlər tərəfindən verilən əsas və əlavə ticarət güzəştləri; 2) malların qiymətlərinin üzərinə gəlinən üstəliklər və əlavələr. Ümumi gəlirin formalaşmasının həlledici mənbəyi əsas qiymət üstəlikləri və ticarət güzəştləridir (əlavələridir). Onlar kooperativ ticarətində əldə edilən ümumi gəlirin 90% - ə qədərini təşkil edirlər.

İctimai iaşədə ümumi gəlir. İctimai iaşə müəssisələrinin ümumi

gəliri əsasən alınan malların qiymətlərinin üzərinə gəlinən üstəliklər hesabına yaradılır. Təyinatı isə tədavül və istehlak xərclərinin ödənilməsindən və mənfəətin yaradılmasından ibarətdir.

Qiymət üstəliklərinin həcmələri mallar və mal qrupları, yerləşdiyi ərazilər üzrə diferensiallaşdırılır.

İctimai iaşə müəssisələrinin qiymət üstəlikləri. İctimai iaşə müəssisələri məhsulun satışına çəkdiyi xərclərdən başqa xərclər hazırlanması və müştərilərə xidmət göstərilməsi xərclərinə də məruz qalırlar. Əsasən istehsal xarakteri daşıyan bu məsrəflərin örtülməsi və həmçinin mənfəət əldə etmək üçün xüsusi istehsal məhsulları hazırlanmasına yönəldilən xammal və məhsulların üzərinə gəlinən əlavələrdən istifadə edirlər. Bu əlavələr bufetlər vasitəsilə satılan bəzi alınmış mallara da şamil edilir.

Üstəliklər və əlavələr malların (məhsulların) növlərinə və ictimai iaşə müəssisələrinin kateqoriyalarına görə diferensiallaşdırılır. Üstəlik və əlavələrin həcmi istehsal və tədavül xərcləri səviyyəsindən və xidmət müəssisəsinin kateqoriyasından asılıdır.

Tədarükdə ümumi gəlir. Tədarük fəaliyyətində ümumi gəlir kənd təsərrüfatı məhsulları, xammal və digər malların tədarükü və satışı ilə bağlı olan əlavələrin tətbiqi və məsrəflərin ödənilməsi hesabına əmələ gəlir.

Əsas növ kənd təsərrüfatı məhsulları və xammalın (kartof, tərəvəz, meyvə, bostan bitkiləri, yumurta, mal - qara, ət, süd, quş, yun, dəri və s.) ümumi gəlirini hesablanmış normalar üzrə üstəlik məsrəflər və yığımlar şəklində çıxış edən tədarük əlavələri təşkil edir.

Bu normalar, məsələn, 1 ton məhsula düşən manat və qəpiklə, yaxud satınalma qiymətləri ilə dəyərinin faizi ilə ifadə oluna bilər. Ümumi gəlirin bu forması tədarük edilmiş malların buraxılış qiymətlərinin kalkulyasiya edilməsi qaydası ilə şərlənir: malın satınalma qiymətləri ilə dəyərinin üstünə tədarük təşkilatlarının nəzərdə

tutulmuş xərclərini (bunlar üstəlik xərclər adlanır) və, həmçinin, nəzərdə tutulmuş mənfəətini gəlirlər.

Üstəlik xərclər və yığımlar kənd təsərrüfatı məhsulları və xammalın növləri üzrə diferensiallaşdırılır və bu hal tədavül xərclərinin müxtəlif olması ilə şərtlənir.

Əhalidən və digər hüquqi şəxslərdən müqavilə qiymətləri ilə tədarük edilən kənd təsərrüfatı məhsulları üzrə ümumi gəlir satış və alış qiymətləri arasındakı fərq kimi yaranır. Satış qiymətləri kalkulyasiya tərtib etmək yolu ilə müəyyən edilir: məhsulların satılma dəyərini üstünə proqnoz üzrə tədavül xərcləri, mənfəət və maddi - texniki bazanın yaradılması üçün maliyyələşmə fonduna 3 - 5 % - lik ayırmalar gəlinir.

Kooperativ təsərrüfatının maliyyələşdirilməsində mənfəətin rolu və əhəmiyyəti. Mənfəət təsərrüfat fəaliyyətinin son nəticəsinə təşkilatın sərəncamında qalan və əlavə yaradılan məhsul (iş, xidmət) dəyərinin pul ifadəsidir.

Kooperativ təsərrüfatları üçün mənfəət əldə olunması təkcə təsərrüfat hesabının tələbləri ilə deyil, kooperasiyanın özünün təbiəti, kooperativ mülkiyyətin xüsusiyyəti, təsərrüfatın özünü maliyyələşdirmə zərurəti ilə şərtlənir. Kooperativ müəssisə və təşkilatları üçün mənfəət onların təsərrüfatlarının maliyyələşdirilməsinin əsas və həlledici mənbəyidir. O, təsərrüfat fəaliyyəti aparılması nəticəsində əldə olunan xalis gəlirin bir hissəsidir.

Mənfəət ayrı - ayrı təşkilatların təsərrüfat - maliyyə fəaliyyətlərinin nəticələrini əks etdirən ümumiləşdirici göstəricilərdən biridir. O, eyni zamanda təsərrüfatın aparılmasının səmərəliliyini bildirən əsas göstəricilərdəndir. Bazar münasibətlərinin təşəkkül tapdığı indiki şəraitdə mənfəət əsas qiymətləndirmə meyarıdır. Mənfəətin rolu yalnız kooperativ təsərrüfatın maliyyələşməsində yox, eləcə də istehsal - təsərrüfat fəaliyyətinin iqtisadi cəhətdən stimullaşdırılma-

sında payçıların və işçilərin maddi cəhətdən həvəsləndirilməsində də özünü büruzə verir.

Bundan başqa, kooperativ müəssisə və təşkilatları mənfəət hesabına büdcəyə qanunla nəzərdə tutulan dərəcə ilə vergi ödəyirlər ki, bununla da Azərbaycan dövlətinin mərkəzləşdirilmiş pul vəsaitləri fondunun formalaşmasında fəal iştirak edirlər.

Mənfəətin mahiyyəti və əhəmiyyəti onun funksiyalarında ifadə olunur. Kooperativ təşkilatlarda mənfəət aşağıdakı funksiyaları yerinə yetirir:

- * kooperativ təsərrüfatının geniş təkrar istehsalının mənbəyidir;
- * təsərrüfat səmərəliliyini qiymətləndirən əsas göstəricilərindən biridir;
- * dövlət büdcəsi gəlirlərinin mənbələrindən biri kimi çıxış edir.

Fəaliyyət sahələri üzrə mənfəətin əmələ gəlməsinin mənbələri və qaydası.

Ticarət, ictimai iaşə, emal, istehsal, nəqliyyat və tədarük təşkilatlarının mənfəətinin formalaşmasının əsas mənbələri bu sahələrdə yaradılan xalis gəlirdir. Çoxsahəli təsərrüfat sistemi kimi kooperasiyanın mənfəəti bu sistemi təşkil edən ticarət, sənaye, emal, ictimai iaşə, tədarük, nəqliyyat və digər sahələrin mənfəətlərinin məcmusundan ibarətdir.

Təsərrüfat fəaliyyəti aparılarkən mənfəət bütün gəlirlərlə bütün məsrəflər arasındakı fərq kimi çıxış edir. Hansı ki, gəlir və məsrəflər həm planlaşdırılan və həm də planlaşdırılmayan olur.

Belə ki, ticarət üzrə planlaşdırılan gəlirlərə aid edilir: malların satışından əldə edilən gəlir (ticarət güzəştləri, əlavələr və s.), müəssisə və təchizat bazaları tərəfindən

nəqliyyat xərclərinin örtülməsi. Planlaşdırılan xərclər aid edilir: tədavül xərcləri (idarəetmə aparatının saxlanması xərcləri də daxil olmaqla): sənaye müəssisələri və təchizat bazalarının verdikləri gü-

zəştlər hesabına ödənilən nəqliyyat xərcləri; yerli vergilər, hökumətin və yerli icra orqanlarının sərəncamı ilə malların qiymətlərinin aşağı salınmasından yaranan itkilər.

Deməli, ticarətdə mənfəət bir tərəfdən ümumi və digər gəlirlər məbləği ilə, ikinci tərəfdən tədavül xərcləri və digər planlaşdırılan xərclər məbləği arasındakı fərq kimi yaranır.

İctimai iaşə və tədarük təşkilatlarında da mənfəətin formalaşması oxşar xarakter daşıyır.

İstehsal müəssisələrində mənfəət topdansatış qiymətləri ilə hazır məhsulun satışından əldə edilən pul hasilatı ilə bu məhsulun tam maya dəyəri arasındakı fərq kimi formalaşır. Dövriyyəyə görə vergiyə cəlb edilən məhsul üzrə mənfəət müəyyən edilərkən hasilatdan maya dəyərindən əlavə dövriyyədən vergi məbləği də çıxılır.

Balans mənfəəti müəyyən bir dövr üçün (ay, rüb, il) planlaşdırılan gəlirlər və planlaşdırılan xərc və itkilərlə yanaşı planlaşdırılmayan gəlirlər və planlaşdırılmayan xərc və itkilər də nəzərə alınmaq- la əldə edilən son, xalis mənfəətdir.

Planlaşdırılmayan gəlirlərə vaxtı keçmiş kreditor borclarının silinməsindən yaranan gəlirləri, alınmış cərimə və müamilələri, əmlak, material, tara və tullantı satışından olan gəlirləri, inventarizasiya zamanı aşkar edilmiş mal - material (əsas vəsaitlərdən başqa) artıqlıqından alınan gəlirləri aid edirlər.

Planlaşdırılmayan xərc və itkilər - bu real olmayan debitor borcların silinməsindən yaranan ziyanlar, ödənilmiş cərimələr və müamilələr, tam aşılammamış (amortizasiya olunmamış) əsas fondların ləğv edilməsindən və sair səbəblərdən yaranan ziyanlardır. Planlaşdırılmamış xərc və itkilər əsasən təsərrüfatsızlıq, uçot pozğunluğu, maliyyə nəzarətinin zəifləməsi nəticəsində baş verir.

Təsərrüfatlarda və təşkilatlarda iş düzgün qurulduqda planlaşdırılmayan xərc və itkilər olmamalıdır.

Rentabellik və onun müəyyən edilməsi üsulları. Təşkilat və müəssisələrin təsərrüfat fəaliyyətinin son maliyyə nəticəsi ilk növbədə xalis (balans) mənfəətinin mütləq həcmi ilə xarakterizə olunur. Deməli, mənfəət məbləği təsərrüfatın maliyyə nəticəsinin kəmiyyət tərəfini əks etdirir. Təşkilatların fəaliyyətlərinin keyfiyyət və müqayisəli qiymətləndirilməsi məqsədilə əlavə olaraq nisbi göstəricilərindən - mənfəətin, rentabelliğin səviyyələri (normaları) istifadə olunur.

Rentabellik - müəyyən dövr üçün müəssisə və təşkilatların gəlirliliyini, mənfəətliliyini xarakterizə edən iqtisadi səmərənin ümumiləşdirici göstəricisidir. Rentabellik səviyyəsi nisbi göstəricisidir və bir qayda olaraq faizlə hesablanır.

İqtisadi və maliyyə təhlili aparılarkən müxtəlif rentabellik göstəricilərindən istifadə olunur. Çoxsahəli təsərrüfat sistemi olan kooperasiyada aşağıdakı rentabellik göstəricilərindən istifadə olunur.

Ticarət üzrə - mənfəət məbləğinin əmtəə dövriyyəsinə olan nisbəti kimi, ictimai iaşədə də eyni qaydada. Tədarük üzrə - mənfəət məbləğinin tədarük dövriyyəsinə olan nisbəti kimi.

İstehsal fəaliyyəti üzrə üç rentabellik göstəricisindən istifadə edilir: satılmış ümumi məhsulun, ayrı - ayrı məhsul növlərinin, müəssisə üzrə bütövlükdə.

Satılmış məhsulun rentabellik səviyyəsi satılmış əmtəə məhsulundan əldə edilmiş mənfəətin həmin məhsulun tam maya dəyərinə olan nisbəti kimi müəyyən edilir. Bu göstərici məhsul istehsalına çəkilən cari xərclərin səmərəsini səciyyələndirir. O, iqtisadi təhlil zamanı, qiymətlər əsaslandırılarkən, vergilər üzrə maliyyə orqanları ilə hesablaşmalar aparılarkən geniş istifadə edilir.

Ayrı - ayrı məhsul üzrə rentabellik səviyyəsi əldə olunan mənfəətin həmin məhsulun tam maya dəyərinə olan nisbəti kimi müəyyən edilir. Bu göstəricidən məhsul növlərinin, xüsusilə də yeni növ və birdəfəlik sifarişlərin faydalılığını öyrənmək üçün istifadə edilir.

Müəssisə üzrə rentabellik səviyyəsi balans mənfəətinin əsas istehsal fondlarının (ilk dəyərində, aşılama çıxılmadan) və normallaşdırılan dövriyyə vəsaitlərinin orta illik dəyərinə olan nisbəti kimi müəyyən edilir. Bu göstərici müəssisəyə mənsub olan istehsal fondlarından istifadənin səmərəsini, onların iqtisadi verimini ifadə edir.

Müəssisələrin planlarında və hesabatlarında rentabelliğin iki əsas göstəricisi əks olunur - ümumi rentabellik, hesablama rentabelliği.

Ümumi rentabellik balans mənfəətinin əsas istehsal fondlarının və normalaşdırılan dövriyyə vəsaitlərinin orta illik dəyərinə nisbəti kimi tapılır. Bu göstəricidən istehsalın səmərəsi, müəssisənin yaradılmasına yönəldilmiş vəsaitlərin özünüödəmə müddətləri dəqiqləşdirilərkən istifadə olunur.

Hesablama rentabelliği hesablama (proqnoz) mənfəətinin əsas istehsal fondlarının və normalaşdırılan dövriyyə vəsaitlərinin orta illik dəyərinə nisbəti kimi müəyyən edilir. Hesablama mənfəəti balans mənfəətindən əsas istehsal fondları və normallaşdırılan dövriyyə vəsaitləri üçün ödəncələr çıxılmaqla əldə olunur. Hesablama rentabelliği əsasında iqtisadi həvəsləndirmə fondlarına ayırmalar normativləri müəyyən edilir və bu fondlara ayırmalar aparılır.

Rentabelliğin yüksəldilməsinin əsas və başlıca yolu minimum xərclərlə maksimum hazır əmtəlik məhsulu əldə etməkdir.

15.4. Kooperativ müəssisə və təşkilatların büdcəyə ödədiyi vergilər

İstehsal - istehlak kooperativləri öz təsərrüfat fəaliyyətlərini həyata keçirərkən dövlət büdcəsi ilə müəyyən qarşılıqlı maliyyə əlaqələrinə girməli olurlar. Bu qarşılıqlı münasibətlər büdcənin iqtisadi təbiəti və həmçinin mülkiyyətin kooperativ formasının xüsusiyyətləri ilə şərtlənir.

Kooperativ təşkilatların dövlət büdcəsinin mədaxil hissəsinin yaradılmasında iştirakı formaları Azərbaycan Respublikası ərazisində fəaliyyət göstərən digər **hüquqi şəxslərdə (müəssisələrdə) olduğu kimi vahid dərəcələrlə vergi ödəncələri** (fiziki şəxslərin, yəni öz işçilərinin, gəlir vergisi, hüquqi şəxslərin gəlir vergisi, ƏDV, aksizlər, əmlak vergisi, torpaq vergisi, yol vergisi, mədən vergisi, sadələşdirilmiş vergi), **yığımları və rüsumları vasitəsilə təmin edilir.**

Vergilər, yığımlar və rüsumlar şəklində dövlət büdcəsinə ödəmələr vasitəsilə kooperasiya sistemi öz vəsaitləri ilə ölkəmizin dövlət büdcəsinin gəlirlərinin ilbəl artırılmasında fəal iştirak edir ki, bu pullar da xalq təsərrüfatının inkişafına, əhalimizin maddi güzəranının yaxşılaşdırılmasına, dövlətimizin müdafiə qüdrətinin möhkəmləndirilməsinə yönəldilir.

Kooperativ təşkilatlarının vəsaitlərinin bir hissəsinin büdcəyə cəlb olunması **Azərbaycan Respublikasının Vergi Məcəlləsi ilə müəyyən edilmiş vaxtlarda və həcməldə** aparılır ki, bu da mənfəətin və digər gəlirlərin çox hissəsinə vergi ödəyiciləri tərəfindən öz təsərrüfatdaxili ehtiyaclarının maliyyələşdirilməsinə sərf etməyə imkan verir.

Vergilər büdcə sisteminin bütün həlqələrinə səfərbər edilən milli gəlirin bir hissəsidir. Vergilər dövlətin öz funksiyalarını icra etməsindən ötəri zəruri olan, bu ölkənin qanunvericiliyinin tabeçiliyin-

də olan fiziki və hüquqi şəxslərdən dövlət və yerli hakimiyyət orqanları tərəfindən məcburi qaydada tutulan vəsaitlərdir.

Azərıtıfıaq sistemi üzrə 1 yanvar 2009 - ci il tarıxə tərıtıb olunmuş icmal mühasıbat balansına əlavə edilmiş “Maliyyə nəticələri və onların istifadəsi haqqında” 2№ - li forma hesabatından görünür ki, kooperativ təşkilatlar 2008 - ci təsərrüfat ili ərzində bütün növ vergilər üzrə büdcəyə faktiki olaraq üst - üstə 1164,7 min manat vəsait ödəmişlər ki, bunların da içərisində ən çox xüsusi çəki əlavə dəyər vergisinin (473,5 min man.) və gəlir vergisinin (178,2 min man.) payına düşmüşdür.

İstehsal - istehlak kooperativlərinin, eləcə də kooperasiya sisteminə fəaliyyət göstərən istehsal və emal müəssisələrinin büdcəyə ödədikləri bütün növ vergilər və onların tutulmaları qaydaları bərədə bu dərsliyin 7 - ci fəslində müfəssəl məlumat verilmişdir.

15.5. İstehsal - istehlak kooperativlərinin ümumtəsərrüfat və xüsusi təyinath fondları

Kooperasiyanın fondlarının mahiyyəti və təyinatı. Kooperativ təşkilat və müəssisələrin xüsusi vəsaitləri əsasən məqsədli fondlar və bölüşdürülmüş mənfəət şəklində çıxış edirlər. Fondlar şəklində xüsusi fondların yaradılması kooperativ təşkilatların Nizamnamələri və müəssisələrin Əsasnamələri ilə nəzərdə tutulmuşdur.

Başqa sözlə desək, kooperasiyanın fondları xüsusi vəsaitlərin pul ifadəsindəki təzahürüdür. Daha geniş mənada **kooperasiyanın fondları cəmiyyətimizin milli varidatının bu və ya digər kooperativ təsərrüfatın çərçivəsində xüsusiləşmiş hissəsinin ifadə formasıdır.**

Kooperasiya fondları vacib iqtisadi kateqoriyadır və kooperativ təşkilatları ilə

- * payçılar,
- * xalq təsərrüfatının digər sahələrinin müəssisələri,
- * dövlət müəssisələri (vergi və maliyyə orqanları),
- * sistem daxili təşkilat və müəssisələr,
- * özünün işçiləri

arasında müəyyən pul (maliyyə) münasibətlərini əks etdirir.

Özünü maliyyələşdirən kütləvi təsərrüfat təşkilatı kimi kooperasiya maliyyəsinin xüsusiyyətləri, müxtəlif tədbirlərin maliyyələşdirilməsi üçün vəsaitə olan ehtiyaclar məhz kooperativ təşkilat və müəssisələrdə müxtəlif təyinath pul vəsaitlərinin məqsədli fondlarının yaradılmasını zəruri edir.

Xüsusi vəsaitlərin yaradılması və onların məqsədli fondlar şəklində fərdiləşdirilməsi kooperasiya üçün böyük əhəmiyyətə malikdir. Məqsədli fondlar hesabına cari təsərrüfat fəaliyyətinin, geniş təkrar istehsalın, maddi - texniki bazanın, sistem üzrə kadr hazırlığı tədbirlərin, təşkilatı - kütləvi işlərin maliyyələşdirilməsi həyata

keçirilir, ehtiyacı olan kooperasiya üzvlərinə maddi yardımlar edilir, təşkilatlara müvəqqəti maliyyə yardımları göstərilir.

Öz iqtisadi məzmununa, əhəmiyyətinə, yaranma və istifadə qaydasına görə kooperasiya fondlarını iki qrupa bölmək olar - ümum-təsərrüfat və xüsusi.

Azərbaycan Mərkəzi Kooperativlər İttifaqının 23 avqust 2003 - cü il tarixdə keçirilmiş XX qurultayında qəbul olunmuş Nizamnaməsində bu fondlara aşağıdakı qaydada təsnifat verilir.

Azərıtıftaq Nizamnamə ilə müəyyən edilən fəaliyyətini həyata keçirmək üçün özünün vəsaiti və üzvlərin ayrılmaları hesabına aşağıdakı fondları yaradır:

1. Bölünməz fond - Azərıtıftaqın üzvləri və tabeliyində olan müəssisə, təşkilat, birlik və departamentlərin balanslarında əks olunan, istehsal (xidmət) sahəsində bir ildən çox iştirak edən, dəyəri normativ sənədlərlə tənzimlənən, köhnəldikcə öz dəyərinin qanunvericiliklə müəyyən olunmuş normalarla hissə - hissə məhsulun (xidmətin) dəyərinə keçirən, istehsal (xidmət) prosesində öz natural formasını saxlayan əmək vasitələrinin dəyəri bölünməz fondları təşkil edir. Azərıtıftaqın üzvlərinin balanslarında bu qəbildən olan əmək vəsaitləri müştərək (ümumi paylı) bölünməz fondlara aiddir və Azərıtıftaqın payı da bu fondların daxilindədir.

Bölünməz fondun həddinə məhdudiyyət qoyulmur. Bu fondun qalığı ona aid edilən əmək vasitələrinin nizamnamə və normativ aktların tələblərinə müvafiq qaydada silindi, satıldığı və əvəzsiz olaraq verildiyi hallarda azala bilər.

2. Nizamnamə fondu - üzvlərin qoyduğu üzvlük və pay haqqı vəsaiti hesabına yaranır. Bundan əlavə, bu fond törəmə (asılı) müəssisələr və Azərıtıftaqın üzvləri ilə aparılan hesablaşmalar (daxil olan vəsaitlər), hesabat ilinin mənfəətindən aparılan ayırmalar, habelə ehtiyat fondunun, əlavə kapitalın (fondun) və digər xüsusi

fondların sərbəst vəsaitlərinin nizamnamə fonduna yönəldilməsi və digər mənbələr hesabına da yaranır. Nizamnamə fondunun tərkibində üzvlərin pay haqqının minimum həddi 60 min manatdan az olmamaqla onun maksimum həddinə məhdudiyət qoyulmur.

Nizamnamə fondu üzvlərin qoyduğu vəsait onlara qaytarıldığı, üzvlərin razılığı ilə bu fond (onların qoyduğu vəsait) hesabına hesabat ilinin zərəri bağlandığı, Azərıtıfıaq özünün səhmlərini ləğv etdiyi və qiymətini (nominal dəyər məbləğini) aşağı saldığı, törəmə (asılı) müəssisələr və Azərıtıfıaq üzvləri ilə aparılan daxili hesablaşmaya və ehtiyat fonduna vəsait yönəldiyi hallarda azala bilər.

3. Ehtiyat fondu - Azərıtıfıaq üzvlərini və tabeliyində olan müəssisə, təşkilat və birlikləri dövriyyə vəsaiti ilə təmin etmək üçün qısa və uzun müddətli borclar vermək, müvəqqəti maliyyə yardımı göstərmək, əvvəlcədən nəzərdə tutulmayan digər təsərrüfat xərclərini ödəmək məqsədi ilə Azərıtıfıaqın üzvlərinin və tabeliyində olan digər hüquqi şəxslərin özlərinin sərəncamında qalan sərbəst mənfəətdən 3 - 5 faiz həcmində ayırmalar, habelə tərəflər arasında bağlanmış müqavilələrdə nəzərdə tutulduğu hallarda Azərıtıfıaqın üzvlərinin ödədiyi vəsait hesabına yaranır.

4. Xüsusi təyinatlı fondlara - “Yığım fondu”, “Sosial müdafiə fondu”, “Kadr hazırlığı fondu” aiddir.

4.1. Yığım fondu - maliyyə təminatı olaraq Azərıtıfıaqın üzvlərinin və tabeliyində olan digər hüquqi şəxslərin, onların istehsal sahələrinin inkişaf etdirilməsi, maddi - texniki bazalarının möhkəmləndirilməsi məqsədi ilə yeni əmlakın alınması, tikilməsi və bu kimi tədbirlərin maliyyələşdirilməsinə ehtiyat vəsait mənbəyi yaratmaq üçün ödədikləri vəsait hesabına yaranır.

4.2. Sosial sahə fondu - sosial sahənin inkişafı üçün bölüşdürülən mənfəət hesabına yaradılır.

4.3. İstehlak fondu - yeni əmlakın yaradılmasına səbəb olmayan,

yalnız sosial vəziyyətin inkişafına yönəldilən tədbirlərin maliyyələşdirilməsi, işçilərin həvəsləndirilməsi, onlara maddi yardım göstərilməsi və bu kimi tədbirlərin həyata keçirilməsi üçün Azərıtıfıaqın bölüşdürülən mənfəəti hesabına yaradılır.

4.4. Kadr hazırlığı fondu - kooperasiya sisteminin mütəxəssis kadrlara olan tələbatını ödəmək üçün Azərıtıfıaqın yaratdığı ali və orta ixtisas təhsili müəssisələrinin saxlanması, zərurət olarsa respublikanın və başqa xarici ölkələrin tədris müəssisələrində müqavilə əsasında ixtisaslı kadrların hazırlanması, kadr hazırlığı ilə əlaqədar digər tədbirlərin (kadrların ixtisasının artırılması, seminarların keçirilməsi və s.) maliyyələşdirilməsi üçün Azərıtıfıaqın üzvlərinin və tabeliyində olan hüquqi şəxslərin mənfəətdən ayırmalar hesabına ödədiyi vəsaitlərdən yaradılır.

5. Azərıtıfıaq “Yığım fondu” və “İstehlak fondu” daxilində digər fondlar da yarada bilər ki, onların siyahısı, yaradılması və istifadəsi qaydaları Azərıtıfıaqın Şura yığıncağı tərəfindən müəyyənəşdirilir.

Ehtiyat fondun və digər xüsusi təyinatlı fondların vəsaitinin istifadə olunmamış qalığı növbəti ilə keçirilir.

15.6. Kooperativ müəssisə və təşkilatların əsas və dövriyyə fondları

İstehsal - istehlak kooperativlərin əsas fondları iki qrupa bölünür: istehsal və qeyri - istehsal (tədavül).

Ticarət və ictimai işədə, kooperasiyanın digər sahələrində - sənayedə, kənd təsərrüfatında, tikintidə, tədarükdə fəaliyyət göstərən bütün əmək vasitələri istehsal fondlarına aiddir.

Qeyri - istehsal fondlarına kooperativ təşkilatlara məxsus olan və əhalinin mədəni - məişət ehtiyaclarının ödənilməsinə xidmət edən mənzil təsərrüfatı, kommunal təsərrüfatı və məişət xidməti, təhsil, mədəniyyət, səhiyyə və bədən tərbiyyəsi fondları aiddir.

Əsas fondların **ilk, bərpa və qalıq** dəyərləri mövcuddur.

İlk dəyər əsas fondların yarandığı (alındığı) vaxt çəkilən bütün xərcləri ifadə edir.

Bərpa dəyəri müasir şəraitdə cari ilin qiymətləri ilə müəyyən edilən əsas fondların təkrar istehsal dəyərini göstərir. Bu dəyər ilk dəyərindən yuxarı və yaxud aşağı ola bilər. Onun müəyyən edilməsi üçün zaman - zaman əsas fondların qiymətləndirilməsi aparılır. Əsas fondların yenidən qiymətləndirilməsi yalnız və yalnız hökumətin müvafiq qərarı ilə aparılır. Mülkiyyət növündən və təsərrüfatçılıq formasından asılı olmayaraq heç bir təsərrüfat subyektinin ixtiyarı yoxdur ki, öz başına əsas fondların yenidən qiymətləndirilməsini aparsın.

Əsas vəsaitlərin (fondların) balans dəyərini mövcud bazar qiymətlərinə uyğunlaşdırılmasını və özəlləşdirmə prosesində dövlət əmlakının dəyərinin düzgün müəyyənləşdirilməsini təmin etmək məqsədilə Azərbaycan Respublikası Nazirlər Kabineti 2 avqust 1996 - cı ildə “Azərbaycan Respublikasında əsas vəsaitlərin (fondların) yenidən qiymətləndirilməsi haqqında” qərar qəbul etdi və so-

nuncu yenidənqiymətləndirmə həmin qərar əsasında 1 iyul 1996 - cı il tarixə olan vəziyyətə keçirilmişdir.

Qalıq dəyəri artıq hazır məhsula keçirilmiş hissə çıxıldıqdan sonra əsas fondların yerdə qalan dəyərini əks etdirir. Bu dəyər həm ilk dəyərdən, həm də bərpa dəyərindən aşılama məbləği qədər az olur.

Əsas fondların köhnəlməsi və amortizasiyası. Əsas fondlar istifadə edildikcə, işləndikcə köhnəlirlər, aşılırlar. Əsas fondların fiziki və mənəvi köhnəlmələri mövcuddur. **Fiziki köhnəlmə** zaman əsas fondlar öz texniki - istehsal xüsusiyyətlərini və, deməli, istehlak dəyərini tədricən itirirlər, eyni zamanda əsas fonların dəyəri də azalır. **Mənəvi köhnəlmə** eyni konstruksiyada olan maşın, avadanlıq və digər əmək vasitələrinin təkrar istehsal dəyərini ucuzlaşması və yeni, daha məhsuldar, daha qənaətli əmək vasitələrinin yaradılması nəticəsində əsas fondların dəyərini azalması deməkdir.

Əsas fondların köhnəlməsi ilə bərabər müvafiq dəyərin yeni yaradılan, istehsal olunan hazır məhsulun üzərinə keçirilməsi baş verir (ticarət, ictimai iaşə, tədarükdə tədavül və istehsal xərclərinə aid edilir). Əsas fondların köhnəlməsinin örtülməsi üçün onların köhnəlmə həcminə bərabər olan dəyər hissəsi əsas fondların bütün istismarı dövrü amortizasiya ayrılımları şəklində məhsul istehsalı məsrəflərinə (tədavül və istehsal xərclərinə) daxil edilir. **Amortizasiya ayrılımları** əsas fonların dəyərini hazır məhsula, əmtəyə keçirilən hissəsinin pul ifadəsini əks etdirir.

Dövriyyə istehsal fondları öz maddi tərkibinə görə əmək vasitələrindən və az qiymətli əmək alətlərindən, tez aşınan cisimlərdən ibarətdir. Onlar yalnız bir istehsal prosesində iştirak edərək, öz dəyərini birbaşa hazır məhsula keçirir və istehsal prosesində özünün ilkin formasını dəyişmiş olur.

Tədavül fondları bilavasitə istehsalda iştirak etməsələr də, isteh-

sal və tədavülün vahid bir proses kimi davam etməsi üçün zəruridir. Onların cismani xarakteri və istehsal prosesindəki iştirak xüsusiyyəti onları “tədavül fondları” adlandırmağa və ayrıca göstərməyə əsas verir.

Dövriyyə istehsal və tədavül fondları daim hərəkətdə olmaqla, vəsaitlərin dövriyyəsinin fasiləsizliyini təmin edir. Bu zaman avans edilmiş dəyər formasının fasiləsiz dəyişməsi baş verir, yəni o pul formasından əmtəə formasına, sonra istehsal amilləri formasına və yenidən əmtəə və pul formalarına çevrilir. Beləliklə, 1) dövriyyə istehsal və tədavül fondlarının hərəkətinin fasiləsizliyinin təmin olunması, 2) lazımı istehsal ehtiyatının yaradılması, 3) hazır məhsul istehsalı və, 4) bu hazır məhsulun satılması üçün müəyyən miqdar vəsait avans edilməsi obyektiv bir zərurət olur.

Dövriyyə istehsal fondlarının və tədavül fondlarının vahid bir proses əmələ gətirən eyni xarakterli hərəkəti dövriyyə istehsal və tədavül fondlarını **dövriyyə vəsaiti** anlayışı altında birləşdirməyə əsas verir.

Dövriyyə vəsaiti - dövriyyə istehsal və tədavül fondlarının yaradılması və istifadə edilməsi üçün avans edilmiş pul vəsaitlərinin məcmusu olub, istehsal prosesinin və məhsulun satılmasının təmin edilməsi məqsədini güdür. Təsərrüfat subyektinin dövriyyə vəsaitinin əmələ gəlməsi mənbəyi kimi mənfəət, daimi minimal kreditor borcu, bank və kommertiya kreditləri çıxış edə bilirlər.

MALİYYƏ TERMINLƏRİ LÜĞƏTİ

Açıq iqtisadiyyat - xarici ölkələrlə idxal, ixrac və maliyyə əməliyyatları vasitəsi ilə əlaqədə olan milli iqtisadiyyatdır.

Agent - digər şəxsin (prinsipalın) fəaliyyət dairəsində səlahiyyətli vasitəçi qismində onun maraqları naminə və tapşırığı əsasında iş görən, eləcə də onun adından çıxış edən hüquqi və ya fiziki şəxs. İqtisadi münasibətlərdə vergi agenti, agent bank və s. terminlərdən istifadə olunur. Brokerlər, dilerlər, maklerlər və digərləri maliyyə əməliyyatlarında agent (vasitəçi) qismində çıxış edir.

Akkreditiv - 1) bir və ya bir neçə bankın sərəncam üzrə və müştəri hesabına fiziki və ya hüquqi şəxslərlə, göstərilən məbləğin ödənilməsi üçün verilən bank tapşırığıdır. Azərbaycan Respublikasının mövcud qanunvericiliyinə görə, akkreditiv bankın şərti pul öhdəliyi olub, müştərilərin vəkaləti əsasında müqavilə ilə onu kontragentlərinə verir. Akkreditiv açan bank (bank - emitent) sənədlərə uyğun şəkildə həyata keçirir. Aşağıdakı akkreditiv növləri açıla bilər: a) örtülən (deponə edilmiş) və ya örtülməyən (qarantıya edilmiş); b) geri çağırıla bilməyən və ya çağırılmayan; 2) qeyri - nağd ödəmə qaydası.

Aksiz - bir sıra kütləvi istehsak malları və xidmətlərinin (aksizli malların və xidmətlərin) satış qiymətlərinə daxil edilən dolayı vergi növü. Aksiz vergisi ölkə ərazisində istehsal edilən və ya idxal olunan aksizli mallara tətbiq edilir.

Aktiv - 1) İqtisadi subyektə, o cümlədən dövlətə, müəssisəyə, insana və s. -yə məxsus bütün mülkiyyət (binalar, maşınlar, avadanlıqlar, pul ehtiyatları, qiymətli kağızlar, patentlər və s.). Aktivlər 2 böyük qrupa bölünür. Maddi aktivlər və qeyri - maddi (mənəvi) aktivlər. Maddi aktivlərə pul vasitələri, daşınmaz əmlak, qiymətli ka-

ğızlar, bank hesabları və s., qeyri - maddi aktivlərə isə müxtəlif hüquqlar, patentlər, ticarət markaları və s. aiddir. 2) Mühasibat balansının bir hissəsi. 3) Tədiyyə balansında ixracın həcminin idxalın həcmi üstələdiyi durum.

Alqoritm - (Orta Asiya riyaziyyatçısı Əl - Xarəzminin adının latın formasında) axtarılan nəticəni tapmaq üçün yerinə yetirilməli əməliyyatların qaydası, hesablama əməliyyatlarının ardıcılığı, üsulu. Riyazi metodlardan və modellərdən istifadə etməklə həll olunan iqtisadi məsələlərdə alqoritm axtarılan kəmiyyətin tapılması üsulu deməkdir.

Amortizasiya - 1) Əsas fondların, yəni binaların, avadanlıqların, qurğuların və s. - in tədricən köhnələrək öz dəyərini hissə - hissə istehsal olunan məhsulun üzərinə keçirməsi. 2) Müəssisə tərəfindən pul vəsaitinin yığılması və köhnəlmiş əsas fondların yeniləri ilə əvəz edilməsi. Hazırda bir sıra ölkələrdə sürətli amortizasiya tətbiq edilir ki, bu da bir tərəfdən, vergiyə cəlb olunan mənfəətin həcmi azaldır, digər tərəfdən, müəssisənin yeni texnika və avadanlıqlarla təchiz edilməsinə şərait yaradır.

Assosiasiya - fiziki və (və ya) hüquqi şəxslərin qarşılıqlı əməkdaşlıq məqsədilə könüllü birləşməsi. Bu halda birliyə daxil olan üzvlərin asılı olmayan və müstəqil vəziyyəti saxlanılır. Assosiasiya iqtisadi subyektlərin birləşməsinin, birgə hərəkətlərinin, qarşılıqlı köməyinin ən “yumşaq” formasıdır.

Audit - auditorlar tərəfindən müəssisənin, təşkilatın və s. - nin maliyyə - təsərrüfat fəaliyyətinin təhlili. Auditin məqsədi həmin iqtisadi subyektin maliyyə - təsərrüfat, eləcə də mühasibat hesabatının qanunauyğun olub - olmamasını müəyyən etmək, bu istiqamətdə durumun yaxşılaşdırılması ilə bağlı məsləhətlər verməkdən ibarətdir. Audit müəssisənin və ya təşkilatın şəxsi müraciətinə, yaxud səlahiyyətli dövlət orqanının təyinatına (tələbinə) əsasən aparılır.

Avuar - 1) Ödəmələri icra etmək və öhdəlikləri yerinə yetirmək üçün aktivlərdir (pul vəsaiti, çeklər, veksellər, köçürmələr, akkreditivlər); 2) bankın xarici valyuta ilə olan vəsaitlərinin xarici müxbir - banklarda, onun öz hesabında olmasıdır. Xarici avuarlar yerləşdiyi ölkənin səlahiyyətində olub, həmin ölkənin hökuməti tərəfindən həbs oluna və ya müsadirə oluna bilər.

Balans - müəssisənin müəyyən vaxt ərzindəki maliyyə vəziyyətini əks etdirən maliyyə hesabatının bir növüdür. Balans müəssisəyə məxsus bütün aktivlərinin müəyyən vaxtındakı siyahısı və onun borclarının açılışı göstərilən passivlərdən ibarətdir. Balans müəyyən vaxt ərzində biznesin maliyyə vəziyyətini əks etdirən foto kimi də qiymətləndirilə bilər. Aktiv və passivin hər bir bəndi pulla ifadə olunur və həmişə aktivlərin cəmi passivlərin cəminə bərabər olmalıdır. Balansın təhlili müəssisənin (firma, kompaniya, şirkət və s.) istehsal, kommersiya və maliyyə fəaliyyəti haqqında tam təsəvvür yaradır.

Banknot - ölkədə dövriyyəyə buraxılan müxtəlif məzənnəyə malik pul nişanları və bank biletleridir.

Barter - “Əmtəyə görə əmtəə” sxemi ilə, bir malın digər mala pul ödənilmədən həyata keçirilən ticarət sövdələşməsi, mal mübadiləsidir. Belə mübadilənin nisbəti onu həyata keçirən tərəflərin razılığı ilə müəyyən edilir və mütləq müqavilədə öz əksini tapır. Əmtəələrin birbaşa mübadiləsinə əsaslanan sövdələşmələr barter sövdələşməsi adlanır.

Bazar - 1) əmtəə və xidmətlərin alqı - satqısı, ticarət əlaqələrinin edildiyi məkan; 2) əmtəə və xidmətlərin mübadiləsi ilə bağlı olan münasibətlər. Onların nəticəsində tələb, təklif və qiymət formalaşır. Bazarların daxili quruluşu həddən çox müxtəlifdir. Satılan əmtəənin növünə görə xammal, material, qiymətli əşyalar, istehsal vasitələri, daşınmaz əmlak, istehsal əmtəələri və xidmətləri, informa-

siya və intellektual (mənəvi) məhsul, innovasiya, kapital, valyuta, qiymətli kağızlar, əmək, işçi qüvvəsi və iş yerləri bazarlarını fərqləndirirlər.

Beynəlxalq maliyyə - beynəlxalq iqtisadiyyatın bölməsi olub, xarici valyuta bazarını, ödəniş balansı və onun razılaşdırılmasını öyrənir.

Beynəlxalq maliyyə mərkəzləri - beynəlxalq borc kapitalları bazarının mərkəzidir. Belə mərkəzlərə ilk növbədə Nyu - York, London, Paris, Tokio, Frankfurt - Mayn, Surix, Honkonq aiddir.

Beynəlxalq iqtisadiyyat - müasir iqtisadi nəzəriyyənin sərbəst sahəsi olub, milli iqtisadiyyatın qarşılıqlı əlaqələrinin aşağıdakı qanunauyğunluqlarını öyrənir: dünya birliyi daxilində malların, xidmət və ödənişlərin axın hərəkətini; bu axını müəyyənləşdirən və tənzimləyən iqtisadi siyasəti və onların cəmiyyətin rifah səviyyəsinə təsirini.

Birja - 1) Eyni növ əmtəələrin topdansatış ticarəti ilə bağlı həyata keçirilən iqtisadi münasibətlərin məcmusu. Birja topdansatış ticarət münasibətlərinin tərəfləri arasında vasitəçi rolunu oynayır. Əmtənin növündən asılı olaraq birjalar aşağıdakı kimi sadalanır: Fond birjası (qiymətli kağızlar üzrə ticarət bazarı), əmtəə birjası (material qiymətli əşyalar üzrə ticarət bazarı), əmək birjası (iş qüvvəsi üzrə ticarət bazarı) və s. 2) Eyni növ əmtəələrin topdansatış ticarəti üzrə iqtisadi münasibətləri, yəni birja münasibətlərinin həyata keçirildiyi coğrafi məkan, yer, bina və s.

Biznes - bilavasitə mənfəət məqsədi ilə həyata keçirilən istənilən iqtisadi fəaliyyət növü.

Biznes - plan - konkret biznes fəaliyyətinin layihəsidir. Biznes - plan icraçı subyekt, yəni müəssisə, təşkilat və ya müstəqil sahibkar tərəfindən tərtib edilərək işin mahiyyətini, iştirakçılarını, məqsədini, qoyulan məqsədə nail olmaq üçün qarşıda duran vəzifələri, zə-

ruri maliyyə vəsaitlərinin həcmi, mənbəyini, hərəkətini və, ən nəhayət, gözlənilən nəticələri özündə əks edir.

Broker - əmtəənin, qiymətli kağızların, valyutanın alıcıları ilə satıcıları arasında vasitəçi rolunda çıxış edən bazar münasibətləri agenti, bazar iştirakçısı, birja işçisi olan şəxsdir. Brokerlər alıcı və satıcı arasında əlaqə yaradaraq ticarət sövdələşməsi bağlanılmasını təmin edirlər. Brokerlər öz müştərilərinin göstərişlərinə əsasən, onların hesabına fəaliyyət göstərirlər və sövdələşmələr bağlanan zaman komissiyon şəklində ödəmələr və ya mükafat alırlar. Broker rolunda ayrı - ayrı şəxslər, firmalar və təşkilatlar çıxış edə bilərlər.

Büdcə - iqtisadi subyektin müəyyən müddət ərzində planlaşdırılmış gəlir və xərclərindən ibarət pul fondu. “Büdcə sistemi haqqında AR qanunu”nda büdcə anlayışına aşağıdakı kimi tərif verirlər. “Büdcə - AR - in müvafiq dövlət hakimiyyəti və özünüidarətmə orqanları vasitəsilə dövlət və bələdiyyələrə məxsus vəzifə və funksiyaları yerinə yetirmək üçün lazım olan pul vəsaitlərinin yığılması və istifadə olunması üçün əsas maliyyə sənədidir”.

Centelmen razılaşmaları - qeyri - rəsmi, sənədlərdə əks olunmayan, bir qayda olaraq şifahi formada, qarşılıqlı etibar əsasında bağlanan razılaşmalardır.

Çek -1) bank və ya digər kredit təşkilatlarında hesabı olan şəxsin həmin banka, yaxud kredit təşkilatına onun hesabına olan pul vəsaitinin bir hissəsinin və ya bütünlüklə başqa şəxsin hesabına köçürülməsi, eləcə də nağd ödəniş şəklində başqa şəxsə, yaxud özünə verilməsi barəsində tapşırıqın əks olunduğu, göstərdiyi qiymətli kağız.2) Alqı - satqı münasibətləri zamanı kassa mədaxilini təsdiq edən sənəd.

Daşınar əmlak - bir fiziki məkandan (yerdən) başqa fiziki məkana (yerə) sərbəst daşına bilən, daşınmaz əmlakdan fərqli olaraq torpağa birbaşa birləşməyən əmlak. Məsələn, nağd pul vəsaiti, pul

sənədi, qiymətli kağız, əşya, ləvazimat və s.

Daşınmaz əmlak - bir fiziki məkandan (yerdən) başqa bir fiziki məkana (yerə) sərbəst daşına bilinməyən, torpaq və bilavasitə torpağa birləşmiş əmlak. Məs, bina, tikili və s.

Deflyasiya - dövlət pul kağızlarının satılması, pul qoyuluşu uçotunun aparılması, vergiləri artırmaqla inflyasiya tempinin aşağı salınması yolu ilə ölkə rəhbərliyi (hökumət) tərəfindən artıq pul kütləsinin süni surətdə tədaviyə çıxarılmasıdır. Tədaviyə olan kağız pulların miqdarının azaldılması, pul - kredit bazarında qiymətlərin tədricən düşməsi və qalxması, məhsul buraxılışının azalması, işsizliyin artması ilə nəticələnir.

Defolt - öhdəliyin yerinə yetirilməməsi, ödəməmə, vaxtında he-sablaşmama, müəyyən olunmuş müddətdə əsas borcların və ya faizlərin ödənilməməsi halıdır.

Deqradasiya - 1) İqtisadi subyektin (dövlət müəssisəsinin və s. - nin) maliyyə durumunun pisləşməsi, müflisləşməsi, tənəzzülü və s. 2) Məhsulun ilkin keyfiyyətinin tədricən aşağı düşməsi, itirilməsi.

Dempinq - ölkədaxili, yaxud xarici bazarda əmtəə qiymətlərinin süni surətdə aşağı salınması. Müəssisənin və ya dövlətin dempinq siyasətində məqsədi mövcud rəqibləri bazardan sıxışdırıb çıxarmaq, bununla da bazardakı sonrakı mövqeyini gücləndirməkdən ibarətdir.

Denominasiya - pul tədaviyələrinin asanlaşdırılması və pula daha çox yararlılıq verilməsi məqsədilə həyata keçirilən, ölkənin pul vahidinin adı dəyişdirilmədən iriləşdirilməsidir. Denominasiya sayəsində tədaviyələrdə olan kağız pullar və sikkələrin həcmi əsaslı azalmasına nail olunur.

Deponent - 1) Pul vəsaitinin, yaxud digər qiymətliyələrin banka və ya kredit təşkilatına saxlanca verilməsi. Depozitdən fərqli olaraq burada həmin saxlanca görə haqq ödənilmir. Məsələn, şəxs kassa-

dan əmək haqqısını almadıqda müəyyən müddətdən sonra həmin məbləğ bankda sözügedən şəxsin saxlancına keçirilir. Bu proses deponent adlanır. 2) Saxlancında pul vəsaiti, yaxud digər qiymətli əşyalar olan hüquqi və ya fiziki şəxs. 3) Qiymətli kağızlar bazarında depozitari xidmətindən istifadə edən şəxs.

Depozit - 1) maliyyə - kredit, gömrük, inzibati və məhkəmə təşkilatlarına qorunmaq üçün verilən və istənilən vaxt geri qaytarıla bilən maddi sərvətdir (adətən pul və ya qiymətli kağızlar); 2) banklardakı əmanətlər; 3) kredit idarəsinə saxlanmaq üçün verilən qiymətli kağızlar; 4) məhkəmə və inzibati idarələrə iddianın təminatı və məhkəməyə gəlməyi təmin etmək üçün köçürülən pul vəsaiti.

Depressiya - istehsalın həcmnin uzun sürən enmələrinə aid olaraq işlədilir.

Devalvasiya - milli və ya beynəlxalq (regional) pul vahidi məzənnəsinin xarici valyuta ilə müqayisədə aşağı salınmasıdır. Devalvasiya inflyasiya nəticəsində valyuta vəsaitlərinin qiymətdən düşməsinə əks etdirir.

Diler - 1) Birjada vasitəçilik funksiyasını həyata keçirən, o cümlədən şəxsi maliyyə vasitələrindən istifadə etməklə qiymətli kağızların, valyutaların, eləcə də digər qiymətlərin öz adından və öz hesabına alqı - satqısını həyata keçirən birja üzvü, hüquqi və ya fiziki şəxs. 2) öz adından və öz hesabına məhsul istehsalçısından topdansatış formasında məhsul əldə edən və onu pərakəndə formada reallaşdıran kommersiya subyekti, hüquqi və ya fiziki şəxs.

Diskriminasiya - bir iqtisadi subyektin (dövlətin, müəssisənin, vətəndaşın) digərləri ilə müqayisədə qanunsuz əsaslarla hüquqlarından məhrum edilməsi və ya məhdudlaşdırılmasıdır. İqtisadi diskriminasiya ona gətirib çıxarır ki, diskriminasiya edilən subyekt səmərəsiz, xoşagəlməz vəziyyətə düşür. Dövlətə münasibətdə diskriminasiya onun tərəfindən retrosiya adlanan cavab tədbirlərini ya-

ratmağa qadirdir.

Diversifikasiya - 1) İnvestisiya, yaxud kredit vasitələri formasında kapital resurslarının iqtisadiyyatın müxtəlif sahələrinə yatırılması (bölüşdürülməsi). Bu proses bir tərəfdən kapital riskini aşağı salır, digər tərəfdən çoxistiqamətli iqtisadi inkişafa şərait yaradır. 2) Ölkə iqtisadiyyatının çoxsahəli və regional inkişafı.

Dividend - səhmdar cəmiyyətin səhmdarlar, yəni səhm sahibləri arasında bölüşdürülən xalis mənfəəti. Əsas etibarilə dividend səhm sahiblərinə illik ödənilir. Dividendinin ödənişi nağd, yaxud səhm şəkilində həyata keçirilir.

Dotasiya - 1) Bütçə sisteminin mərkəzi həlqəsində (dövlət bütçəsindən, federal bütçədən) mövcud gəlir və xərc tarazlığını aradan qaldırmaq məqsədi ilə digər bütçələrə verilən əvəzsiz pul vəsaiti.

Dünya bazarı - istehsal faktorlarının beynəlxalq bölgüsünün bazası əsasında mövcud olan ölkələrarası mal - pul münasibətlərinin dayanıqlı sferasıdır.

Dövlət büdcəsi - dövlətin funksiyalarının həyata keçirilməsi, ölkənin iqtisadi, sosial və digər strateji proqramlarının və problemlərinin həlli üçün maliyyə vəsaitinin toplanmasını və istifadəsini təmin etmək məqsədilə dövlətin müəyyən dövr üçün mərkəzləşdirilmiş gəlir və xərclər planı.

Embarqo - 1) müəyyən növ malların, sərvətlərin, qızılın, qiymətli kağızların, valyutanın ölkəyə gətirilməsinə, yaxud ölkədən çıxarılmasına dövlət qadağası; - 2) BMT Nizamnaməsini pozduğuna və ya başqa xoşagəlməz hərəkətlərə görə məlum ölkə haqqında cəza tədbiri kimi Birləşmiş Millətlər təşkilatının qərarı ilə müəyyən ölkələrlə ticarətin təcrid edilməsi.

Emissiya - bütün növ pul nişanlarının və qiymətli kağızların dövriyyəyə buraxılması. Pul nişanlarının emissiyası bir qayda olaraq dövlətə məxsusdur. Pulun emissiyasını ölkənin mərkəzi bankı

həyata keçirir.

Emitent - pul nişanlarını, qiymətli kağızları, yaxud ödəniş hesablaşma sənədlərini dövriyyəyə buraxan iqtisadi subyekt (dövlət orqanı, maliyyə kredit institutu, müəssisə, təşkilat və s.).

Faktoring - müştərinin debitor borclarının ödənilməsində pul tələbinin güzəşt edilməsi müqabilində maliyyələşdirmədir. Faktoring müqaviləsinə görə bir tərəf (faktor) üçüncü şəxs (borclu) barəsində müştərinin (kreditorun) üçüncü şəxsə mal verilməsindən, işlər görməsindən və ya xidmət göstərməsindən irəli gələn pul tələbinin hesabına digər tərəfə (müştəriyə) pul vəsaiti verir və ya verməyi öhdəsinə götürür, müştəri isə bu pul tələbini faktora güzəşt edir və ya güzəşt etməyi öhdəsinə götürür. Faktoring kapital dövriyyəsinin sürətləndirilməsinə şərait yaradır və bank kreditlərinin cəlb olunma imkanlarını genişləndirir.

Fiasko - iqtisadi fəaliyyətdə iflas, tam uğursuzluq, müvəffəqiyyətsizlik.

Fiskal - dövlət gəlirlərinin səfərbər edilməsi və dövlət xərclərinin reallaşdırılması, yəni dövlət xəzinədarlığı, eləcə də dövlət büdcəsi ilə bağlı bütün münasibətlər. Başqa sözlə, dövlət maliyyə ilə bağlı münasibətlərin tərkib hissəsi kimi vəsaitlərin toplanması və xərclənməsini ifadə edən anlayış. Məsələn, fiskal durum, fiskal siyasət və s.

Forfeyting - bank, yaxud kredit təşkilatı tərəfindən ixracatçıdan idxalçının akseptləşdirdiyi vekseli almaqla xarici iqtisadi əməliyyatların, xüsusilə də xarici ticarətin kreditləşdirilməsi. Forfeyting münasibətlərində borc öhdəliyinin riski bankın, yaxud kredit təşkilatlarının üzərinə deyil, bütünlüklə veksəl sahibinin üzərinə düşür. Əsas etibarilə forfeyting iri banklar tərəfindən aparılır və orta, yaxud uzunmüddətli xarakter daşıyır. Forfeyting zamanı təqdim edilən kreditə görə faiz məbləği digər kredit formalarına nisbətən yük-

sək olur. Forfeytinq faktoring əməliyyatına analoji əməliyyatdır.

Françayzinq - 1) Mərkəzi, yaxud yerli hakimiyyət orqanlarının hər hansı müəssisə və təşkilata bu və ya digər sosial xidmətlə, o cümlədən əhalini elektrik enerjisi, su, qaz və s. ilə təmin etməklə bağlı hüquq (səlahiyyət) verməsi. 2) Bir müəssisənin, firmanın başqa birinə müəyyən bazar məkanında onun əmtəə nişanından, texnologiyasından, intellektual mülkiyyətindən istifadə hüququ verməsi ilə bağlı uzunmüddətli razılaşma (müqavilə).

Fyuçers - kontrakt bağlanarkən investor müəyyən müddət keçdikdən sonra, şərtləşdirilmiş qiymətlə müəyyən sayda qiymətli kağızları öz kontragentinə satmaq və ya ondan almaq öhdəçiliyini öz üzərinə götürür.

Girov - 1) borc götürülmüş pul məbləğini girovla təmin etmək, qiymətli şey; 2) borçlunun (girov qoyanın) öz üzərinə götürdüyü öhdəliklərin icra etmək üsullarından biridir.

Hərrac - alıcıların müsabiqəsi əsasında malların (əntiq incəsənət malları, nadir əmtəə növləri və s.) müəyyən vaxtda və müəyyən edilmiş yerdə növbə ilə satışı.

Holdinq kompaniyalar - təsərrüfat hüququnun subyekti olub, təsərrüfat səlahiyyəti təkcə mal buraxmaq, iş görmək və xidmət göstərmək olmayıb, nəzarət səhm paketi əlində olan digər müəssisələrin fəaliyyətinə rəhbərlik etməkdir. Nəzarət səhm paketi holdinq kompaniyasına daxil olan müəssisələr “törəmə” adlanır.

İnflyasiya - müəyyən müddət ərzində əmtəə və xidmətlərin keyfiyyəti yüksəlmədən qiymətlərinin artması nəticəsində pulun dəyərinə düşməsi, dəyərsizləşməsi. Başqa sözlə, inflyasiya pul tədavülü kanallarının əlavə (artıq) pul kütləsi ilə dolması, yaxud pul tədavülü kanallarının tələbatından artıq həcmdə pul kütləsinin dövriyyəyə buraxılması nəticəsində pulun dəyərsizləşməsi prosesidir.

İnhisar - 1) Hər hansı fəaliyyətin həyata keçirilməsi üçün iqtisad-

di subyektə - dövlətə, müəssisəyə, təşkilata, fiziki şəxs və s. verilən müstəsna hüquq. 2) Hər hansı mal və ya xidmətin bazarda yalnız bir satıcısı (təklif edən tərəf) olan vəziyyət, durum, hal.

Innovasiya - 1) Elmi - texniki tərəqqi nəticəsində yeni texnika və texnologiyanın kəşfi. 2) Biznes fəaliyyətinə yeni texnika və texnologiyanın tətbiqi əsasında iqtisadiyyata kapital qoyuluşu.

İntervensiya - mənfəət və ya başqa bir formada sosial iqtisadi səmərə əldə etmək məqsədi, pul vəsaitlərinin, qiymətli kağızların əmlakın, intellektual mülkiyyətin, eləcədə digər maddi qiymətlilərin biznes fəaliyyətinə cəlb edilməsi, yatırılması, qoyulması.

İnvestisiya - öz ölkəsində, yaxud xaricdə müxtəlif sahələrdəki müəssisələrə, layihələrə, sosial - iqtisadi proqramlara, innovasiya layihələrinə kapitalın uzunmüddətli qoyuluşu. Uzun müddətdən sonra səmərə verməyə başlayır.

İpoteka - ipoteka krediti almaq məqsədilə daşınmaz əmlakın, əsasən torpaq və tikililərin girovu. İpoteka girovun elə bir növüdür ki, girov qoyulan əmlak kreditora keçmir, borcalanda qalır. İpoteka dedikdə, həmçinin girovnamə və ipoteka krediti üzrə borc da başa düşülür.

Klirinq - mal, xidmət və qiymətli kağızlara görə ödəmədə əks tələb və öhdəliklərin qarşılıqlı uçotuna əsaslanan nağdsız hesablaşma sistemidir. Daxili banklararası və beynəlxalq valyuta klirinqləri vardır.

Kompensasiya - mülki - hüquqi öhdəliklərin pozulması nəticəsində dəymiş ziyanın əvəzinin ödənilməsidir.

Konosament - beynəlxalq gəmiçilikdə yüklərin daşınması prosesində daşıyıcı və yük sahibi arasındakı münasibətləri müəyyən edən sənəddir.

Kooperasiya - 1) kollektiv sahibkarlıq fəaliyyətindən ötrü könüllü üzlük, fiziki şəxslərin birliyi; 2) iki və ya daha çox ölkədən olan

xarici orqanların iştirakı ilə birgə, yaxud qarşılıqlı razılaşdırılmış istehsal fəaliyyətinin məhsul istehsalın bölüşdürülməsi, kommersiya əməkdaşlığı.

Korrupsiya - siyasətçilərə, dövlət məmurlarına və digər vəzifəli şəxslərə təsir göstərmək məqsədi ilə onların ələ alınmasıdır (rüşvət verməklə).

Kotirovka - 1) qiymətli kağızların və malların birja qiymətinin təyini; 2) qiymətli kağızların və malların birjadakı dövriyyəsi; 3) qiymətli kağızların, xarici valyutaların və malların birja kursu (dəyəri) barədə rəsmi dərci.

Kvotalaşdırma - dövlət orqanları tərəfindən hər hansısa məhsullara (mallara) müəyyən müddət üçün qoyulan kəmiyyət məhdudiyəti olub, idxal - ixrac əməliyyatlarının dövlət tənzimlənməsinin qeyri - tarif metodudur.

Qrant - müxtəlif proqram və layihələrin həyata keçirilməsi məqsədilə bir iqtisadi subyektin digərinə əvəzsiz şəkildə pul, yaxud natural formada təqdim etdiyi vəsait.

Liberallaşdırma - azad bazar iqtisadiyyatına keçid üçün proqram olub, məhdudiyətlərin götürülməsi deməkdir.

Likvidlik - 1) işgüzar terminologiyada firmanın aktivlərinin, qiymətlilərinin, nağd pula çevrilməsi qabiliyyəti, aktivlərin sürətlə hərəkət etmək qabiliyyətidir; 2) borcalanın öz borc öhdəliklərini vaxtı - vaxtında yerinə yetirmək qabiliyyətidir; ödəmə qabiliyyətidir; 3) bazarın qiymətli kağızları udmaq qabiliyyətidir, mövcud qiymətlər səviyyəsi şəraitində onların əsaslı dəyişdirilməsi baş vermədən, satış tədbirləridir; 4) sözün geniş mənasında səmərəlilik, aktivlikdir.

Lizinq - investisiya fəaliyyətinin bir forması olaraq istehsalçı subyektin sifarişi əsasında əmlakı satın almaqla onu istehsalçıya (hüquqi və ya fiziki şəxsə) orta və uzun müddətə icarəyə vermək məqsədilə həyata keçirilən xidmət növü. İcarə obyektini kimi maşın-

lar, avadanlıqlar, nəqliyyat vasitələri, istehsal qurğuları və s. çıxış edir.

Lot - 1) kəmiyyət və keyfiyyət üzrə standart mal partiyasıdır; 2) birjada bir kontraktıdır; 3) satışa təqdim olunan, vahid sayılan, istənilən mal partiyasıdır (dəstidir).

Mafiya - təşkil olunmuş qrup cinayətkarlığı; bir - biri ilə bağlı olan və korrupsiyaya qurşanmış dövlət məmurlarının, dövlət orqanlarının köməyinə arxalanan cinayətkar qruplar.

Maxinasiya - qanunsuz iqtisadi fəaliyyət, maliyyə fırıldaqçılığı.

Makler - mal və fond birjalarında əqdlərin bağlanılmasında vasitəçilik edən şəxsdir. Müştərinin tapşırığı ilə və onun hesabına fəaliyyət göstərir. Dəllallar makler idarələri və firmalarında birləşir və birja komitəsi tərəfindən müəyyən edilmiş komisiyon haqqını almaqla vasitəçilik edirlər.

Maliyyə - aktivlər üzrə fondların, o cümlədən pul vəsaiti fondlarının yaradılması və istifadəsi ilə bağlı iqtisadi münasibətlərin məcmusu yaxud bu münasibətləri əks etdirən iqtisadi kateqoriya. Bir elm sahəsi kimi maliyyənin predmeti ümumi daxili məhsulun, ümumi milli gəlirin bölgüsü, aktivlər üzrə fondların, o cümlədən pul fondlarının yaradılması və istifadəsi ilə əlaqədar iqtisadi münasibətlər sistemindən ibarətdir. Maliyyənin iki əsas mərhələsi fərqlənir: dövlət maliyyəsi (makrosəviyyə) və müəssisələrin maliyyəsi (mikrosəviyyə).

Maratorium - icranın müvəqqəti dayandırılması.

Marja - 1) Qiymətli kağızların, əmtəə və xidmətlərin və s. - in qiymətləri, məzənnələri, yaxud faiz dərəcələri arasındakı fərq.

Marketing - istehsal etdikləri malların satışını genişləndirmək məqsədi ilə bazarı öyrənmək və istehlak tələbinə aktiv təsir etmək üçün şirkətlər tərəfindən həyata keçirilən tədbirlər sistemidir.

Menecer - müəssisənin, bankın, maliyyə təşkilatının, onların

struktur bölmələrinin idarə edicisi olub, icra hakimiyyətini bölüşən şəxsdir.

Menecment - 1) idarəetmə elminin nailiyyətlərinin istifadə edilməsi ilə istehsalın və istehsal personalının idarə edilməsi prinsiplərinin, formalarının, metodların, üsulların və vasitələrin məcmusu.

Müəssisə - mülkiyyət formasından asılı olmayaraq ölkə qanunvericiliyinə müvafiq yaradılan, ictimai tələbatın ödənilməsi, mənfəət, səmərə əldə edilməsi məqsədilə məhsul istehsal edən və onu reallaşdıran (satan), işlər görən, xidmətlər göstərən hüquqi şəxs olan müstəqil təsərrüfat subyekti.

Neomerkantilizm - ölkənin hansısa siyasi və ya sosial məqsədlərə çatmaq üçün, aktiv (müsbət) ticarət balansına can atması siyasətidir.

Nou - hau - hələ ümumi istifadə obyektinə çevrilməmiş, yenilik olan biliklər, elmi - texniki, istehsal, texnoloji, idarəetmə, maliyyə - iqtisad, kommersiya səciyyəli məlumatlar, həmçinin onlardan istifadə təcrübəsinin məcmusu.

Offşor - xarici kapitalı özlərinin yerləşdirdiyi ölkədə qeydiyyatdan keçmiş xarici şirkətlərə xüsusi vergi və digər güzəştləri təklif etməklə cəlb edən maliyyə mərkəzləri.

Opsion - 1) Sahibinə müəyyənləşdirilmiş qiymət əsasında müəyyən müddətdən sonra müxtəlif növ qiymətli kağızları almaq və ya satmaq hüququ verən qiymətli kağız.

Patent - ixtiraçı şəxsə yeni ixtirasını yaratmağa, istifadə etməyə, eləcə də satmağa müstəsna hüququn verilməsini təsdiq edən sənəd, vəsiqə.

Prolonqasiya - müqavilədə nəzərdə tutulan müddətin uzadılması. Borc müddətinin uzadılması.

Proteksionizm - dövlətin daxili bazarı xaricdən əmtəələrin daxil olmasından məqsədli şəkildə müdafiə etməsində təzahür edən iqtisadi

sadi siyasəti.

Preferensiya - bir dövlətin digərinə idxal - gömrük rüsumları dərəcələrinin azalması üzrə verdiyi xüsusi güzəştlərdir.

Reket - cinayətkar ünsürlər, qruplar tərəfindən hədələr, müvafiq tədbirlər, qorxutmaq vasitəsilə sahibkarlardan zorla pul vəsaitlərinin alınması.

Risk - hər hansı fəaliyyətin, yaxud hadisənin mənfi istiqamətdə inkişaf etməsi və ya mənfi nəticələnməsi ehtimalı.

Royalti - 1) Təbii resurslardan istifadə hüquqlarının verilməsinə görə alınan haqq, ödəniş. 2) İntellektual məhsullardan istifadə hüquqlarının verilməsinə, yaxud intellektual məhsulların satışına görə ödənilən haqq.

Sanasiya - müəssisənin iflasının qarşısını almaq və rəqabət qabiliyyətini artırmaq üçün, onun maliyyə vəziyyətinin yaxşılaşdırılması üzrə qanunvericiliklə baxılan tədbirlər sistemidir.

Sekvestr - 1) Bütçə (dövlət büdcəsində, bələdiyyə büdcəsində, federal büdcədə) gəlirlərinin proqnozlaşdırılmış səviyyədə icra olunmadığı halda qanunvericiliklə qadağan olunmamış xərc maddələrinin qismən və ya tam ixtisar edilməsi.

Staqnasiya - sıfır səviyyəli, hətta bəzi hallarda mənfi iqtisadi artım dövrü. Staqnasiya iqtisadi tənəzzül kimi də qiymətləndirilir.

Tarif - ödəniş dərəcəsi. Məsələn, əməyin ödəniş dərəcəsi, gömrük ödənişlərinin dərəcəsi, yaxud göstərilən müxtəlif xidmətlərin dəyərinin ödənişinin dərəcəsi.

Valyuta - malların dəyər kəmiyyətini ölçmək üçün istifadə olunan pul vahididir. Valyuta anlayışı üç mənada istifadə olunur: 1) hər hansı ölkənin pul vahidi kimi (məsələn, ABŞ dolları, Azərbaycan manatı və s.); 2) xarici ölkələrin pul nişanı kimi; 3) beynəlxalq (regional) hesablaşma və ödəniş vasitəsi kimi (məsələn, EKYYU, Evro və s.).

Vauçer - 1) Yazılı zəmanət, tapşırıq. 2) Dövlətin sosial yardımını almaq hüququ verən rəsmi sənəd. 3) Özəlləşdirmə prosesində özəlləşdirilən müəssisənin səhmlərini almaq üçün dövlət tərəfindən əhaliyə verilən əmlak payı, özəlləşdirmə çeki.

Vençur biznesi - texnoloji yeniləşmənin əsas forması olub, elmtutumlu elmi - tədqiqat işlərinin, ilk növbədə isə yüksək texnologiya sahəsindəki yeniliklərin nəticələrinin kommersiyalaşdırılması ilə bağlı sahibkarlıq formasıdır. Burada gələcəkdə böyük risk vardır.

ƏDƏBİYYAT

1. Azərbaycan Respublikasının Konstitusiyası. Bakı, 2009.
2. Azərbaycan Respublikasının Mülki Məcəlləsi. Bakı, 2003.
3. Azərbaycan Respublikasının Vergi Məcəlləsi. Bakı, 2009.
4. Azərbaycan Respublikasının Əmək Məcəlləsi. Bakı, 2007.
5. Azərbaycan Respublikasının Gömrük Məcəlləsi. Bakı, 2005.
6. “Audit xidməti haqqında” Azərbaycan Respublikasının Qanunu. Bakı, 1994.
7. “Büdcə sistemi haqqında” Azərbaycan Respublikasının Qanunu. Bakı, 2002.
8. “Bələdiyyələrin maliyyəsinin əsasları haqqında” Azərbaycan Respublikasının Qanunu. Bakı, 1999.
9. “Müəssisələr haqqında” Azərbaycan Respublikasının Qanunu (əlavələr və dəyişikliklərlə). Bakı, 1996.
10. “Müflisləşmə və iflas haqqında” Azərbaycan Respublikasının 13 iyun 1997 - ci il tarixli Qanunu (2000 - ci illərdə edilmiş əlavə və dəyişikliklər nəzərə alınmaqla).
11. “Mühasibat uçotu haqqında” Azərbaycan Respublikasının Qanunu. Bakı, 2004.
12. “Azərbaycan Respublikasının 2008 - ci il dövlət büdcəsi haqqında” Azərbaycan Respublikasının Qanunu. Bakı, 2007.
13. Azərbaycanın statistik göstəriciləri. Bakı, 2008.
14. Azərbaycan Respublikasının vahid büdcə təsnifatı. Bakı, 2005.
15. Ağayev Ağanemət. Maliyyə. Terminlər lüğəti. Bakı, 2005.
16. Biznesin əsasları. Dərslik. A. B. Abbasovun redaktəsi ilə. Bakı, 2005.
17. Əliyev R, Novruzov N. və b. İntestisiyanın maliyyələşdirilməsi və kreditləşdirilməsi. Bakı, 2003.

-
-
18. Əliyev Aydın, Nuriyev Cümşüd və b. İqtisadiyyat və hüquq. Ensiklopedik izahlı lüğət. Bakı, 2006.
 19. İzahlı iqtisadi terminlər lüğəti. I - II - ci hissələr, Bakı, 2005.
 20. Saleh Məmmədov. Maliyyə. Ali məktəblər üçün dərslik. Bakı, 1997.
 21. Maliyyə, pul tədavül və kredit. K. Tağıyevin redaktəsi ilə. Bakı, 1999.
 22. Maliyyə. Dərslik. A.M.Kərimovun və N.R.Quliyevin redaktorluğu ilə. Bakı, 2001.
 23. Maliyyə. Dərs vəsaiti. M.X.Həsənlinin redaktəsi ilə. B., 2006.
 24. Nurpaşa Novruzov, Xanoğlan Hüseynov. Maliyyə. Dərslik. Bakı, 2007.
 25. Xalıq Yahudov. Müəssisənin iqtisadiyyatı. Dərslik. Bakı, 2002.
 26. R. Ə. İsgəndərov. Müəssisənin maliyyəsi. Dərslik. Bakı, 2007.
 27. Musayev A.F. Vergi siyasətinin iqtisadi problemləri. Bakı, 2004.
 28. Sadıqov M. M, Balayeva E. Ə. və b. Beynəlxalq valyuta - kredit münasibətləri və xarici ölkələrin pul - kredit sistemi. Bakı, 2003.
 29. Xankişiyev B. A. Maliyyə nəzarəti. Dərs vəsaiti, Bakı, 2002.
 30. Şəkəraliyev A. Ş. Keçid iqtisadiyyatı və dövlət. Bakı, 2002.
 31. Şükürov T. Ş, Şükürov R. Ş. Marketing tədqiqatları. Dərs vəsaiti. Bakı, 2007.
 32. Vəliyev D., Rəhimli D. Beynəlxalq maliyyə. Bakı, 2000.
 33. Zeynalov V., Hüseynov A. Dövlət və bələdiyyə maliyyəsinin problemləri. Bakı, 2006.
 34. Azərbaycan Mərkəzi Kooperativlər İttifaqının ("Azərİttifaq"ın) 16 avqust 2008 - ci il tarixdə keçirilmiş növbəti XXI - ci Qurultayının materialları, Bakı, 2008.

Rus dilində

35. Финансы предприятий. Учебное пособие. Под редакцией Шеремет А. Д., Сайфулин Р. С. Москва, 1998.
36. Шуляк П.Н. Финансы предприятия. Учебник. Москва, 2006.
37. Экономика предприятия. Учебник, 4 - е издание, под редакцией В. Я. Горфинкеля и В. А. Швандара. Москва, 2007.
38. Финансы. Учебник. 3 - е издание. Под редакцией Г. Б. Поляка. Москва, 2007.
39. Финансы организаций (предприятия). Учебник. 4 - е издание. Под редакцией Н. В. Колчиной. Москва, 2007.
40. Большой экономический словарь. Автор и составитель А. Б. Борисов. Москва, 2007.

**Bəyalı XANALI OĞLU Ataşov,
Nurpaşa ABBAS OĞLU Novruzov,
Elşən ƏLİ OĞLU İbrahimov**

Müəssisələrin maliyyəsi

Dərslük

Nəşriyyatın müdiri: *Əhməd ZİYƏDDİNOĞLU*
Kompüter tərtibatı : *Namiq VƏLİOĞLU*
Korrektor: *Anarə ƏLİYEVƏ*

Yığılmağa verilib: 15.04.2009
Çapa imzalanmış: 28.07.2009
Kağız formatı: 60x84, 1/16
Fiziki çap vərəqi: 21
Tirajı: 500

Kitab ofset üsulu ilə çap olunmuşdur.
Ünvan: Bakı şəhəri, Nəcəf Nərimanov küç. 8^b



